

วารสาร
สมาคมครูภาษาฝรั่งเศสแห่งประเทศไทย

BULLETIN DE L' ASSOCIATION THAÏLANDAISE DES PROFESSEURS DE FRANÇAIS

ฉบับที่ 97 - 98 ปีที่ 25 เล่มที่ 1 - 2 มกราคม - มิถุนายน 2545
Vol. 97 - 98 25^e Année NO. 1 - 2 Janvier - juin 2002

ISSN 0857 - 0604

วารสารสมาคมครูภาษาฝรั่งเศสแห่งประเทศไทย

BULLETIN DE L'A.T.P.F.

ฉบับที่ 97-98 ปีที่ 25 เล่มที่ 1-2 เดือนมกราคม-มิถุนายน 2545 ISSN 0857-0604

คณะผู้จัดทำ ที่ปรึกษา

สมเด็จพระเจ้าพี่นางเธอ เจ้าฟ้ากัลยาณิวัฒนา
กรมหลวงนราธิวาสราชนครินทร์
นางธิดา บุญธรรม
คุณหญิงวงจันทร์ พิณนิติศาสตร์

กองบรรณาธิการ

นางสิทธา	พินิจภูวดล	บรรณาธิการ
นางสาวอัจฉรา	โชติบุตร	บรรณาธิการผู้ช่วย
นางสาวเดือนใจ	จุลคุณย์	บรรณาธิการผู้ช่วย
นางสาวสุชาวดี	หนูหนักดี	กรรมการ
นางสาวอุรัจฉา	เชาว์ชลากร	กรรมการ
นางสาวสุชาลีณี	ผลวัฒน์	กรรมการ
นางมลฤดี	ปาลสุข	กรรมการ
นางมยุรี	บารมี	เลขานุการ
นางสาวนันทา	ไกรวิทย์	เลขานุการผู้ช่วย

วัตถุประสงค์

1. เพื่อเผยแพร่ความรู้เกี่ยวกับการเรียนการสอนภาษาฝรั่งเศสและฝรั่งเศสศึกษา
2. เพื่อสร้างความสัมพันธ์ระหว่างสมาชิก
3. เพื่อส่งเสริมการศึกษาและวิจัยเกี่ยวกับวิชาภาษาฝรั่งเศส วิชาฝรั่งเศสศึกษา และระเบียบวิธีสอน

สำนักงานวารสาร เลขที่ 30/9 พหลโยธิน 2 กรุงเทพฯ 10400
โทร. 0 2279 0733 ติดต่อบรรณาธิการโดยตรง ที่อยู่ 511/108
จรัญสนิทวงศ์ 77 บางพลัด กรุงเทพฯ 10700
โทร. และโทรสาร 0 2424 1552

กำหนดออกวารสาร ปีละ 4 ฉบับ ราคาฉบับละ 25 บาท
ค่าบำรุงสมาชิกวารสารปีละ 100 บาท พร้อมค่าส่ง สนใจขอรับได้
ที่นางสิทธา พินิจภูวดล ณ สำนักงานวารสาร หรือที่อยู่

เจ้าของ : สมาคมครูภาษาฝรั่งเศสแห่งประเทศไทย

ASSOCIATION THAÏLAISE
DES PROFESSEURS DE FRANÇAIS

รายนามคณะกรรมการบริหาร ส.ค.ฝ.ท.

ชุดที่ 13 ประจำปี 2545-2546

สมเด็จพระเจ้าพี่นางเธอ เจ้าฟ้ากัลยาณิวัฒนา
กรมหลวงนราธิวาสราชนครินทร์
องค์นายกิตติมศักดิ์

- | | | |
|-----------------------|---------------|---------------------------|
| 1. นางธิดา | บุญธรรม | อุปนายก |
| 2. คุณหญิงวงจันทร์ | พิณนิติศาสตร์ | อุปนายก |
| 3. นางสาวนัฐสรีย์ | ลี้ศิริเสริญ | เลขธิการ |
| 4. นางสาวสุชาลีณี | ผลวัฒน์ | เหรียญกิตติมศักดิ์ |
| 5. นางสาวไพริน | ศิริอังกูร | นายทะเบียน |
| 6. นางสาวอัจฉรา | โชติบุตร | สาราณียกร |
| 7. นางสาวอุรัจฉา | เชาว์ชลากร | สมาชิกสัมพันธ์ |
| 8. นางสาวประภา | งานไพโรจน์ | บรรณาธิการ |
| 9. นางอรวรรณ | รัตนภาพ | ประชาสัมพันธ์ |
| 10. นางพรทิพา | ถาวรบุตร | ปฏิคม |
| 11. นางสาวอรวรรณ | บ้านสวัสดิ์ | ผู้ช่วยเลขธิการ |
| 12. นางสาววาสนา | สมจิตร์ | ผู้ช่วยเลขธิการ |
| 13. นางสาวมาริสา | การเวทย์ | ผู้ช่วยเหรียญกิตติมศักดิ์ |
| 14. นายปรีดี | พิศภูมิวิทย์ | ผู้ช่วยนายทะเบียน |
| 15. นางสาวนันทา | ไกรวิทย์ | ผู้ช่วยสาราณียกร |
| 16. นางโกสุม | สมหวัง | ผู้ช่วยสมาชิกสัมพันธ์ |
| 17. นางสาวปรงสุคนธ์ | บุรณถาวร | ผู้ช่วยสมาชิกสัมพันธ์ |
| 18. นางสาวศศิวิทย์ | อินทราวดี | ผู้ช่วยสมาชิกสัมพันธ์ |
| 19. นางสาวสุชาวดี | หนูหนักดี | ผู้ช่วยบรรณาธิการ |
| 20. นางมลฤดี | ปาลสุข | ผู้ช่วยปฏิคม |
| 21. นางสาวชัชวีร์วรรณ | ไชยวัฒน์ | ผู้ช่วยประชาสัมพันธ์ |

● ทศนะใด ๆ ที่แสดงออกในข้อเขียน ในวารสาร ส.ค.ฝ.ท. นี้ เป็นของผู้เขียน มิใช่ของกองบรรณาธิการหรือของสมาคมครูภาษาฝรั่งเศสแห่งประเทศไทย

พิมพ์ที่

บริษัทสำนักพิมพ์ วัฒนาพานิช จำกัด 31/1 ถนนมหาไชย กรุงเทพฯ 10200
นายเรียงชัย จงพิพัฒน์สุข ผู้พิมพ์/ผู้โฆษณา โทร. 0 222 24772, 0 2222 2788 FAX 0 2225 6556-7

สารบัญ

	หน้า
สมเด็จพระเจ้าพี่นางเธอ เจ้าฟ้ากัลยาณิวัฒนา เทิดพระเกียรติ เนื่องในโอกาสคล้ายวันพระราชสมภพ ... ปราณี ศิริจันทร์พันธ์	3
พระราชกรณียกิจของกษัตริย์กษัตริย์ 4	4
รูปแบบการจัดแหล่งการเรียนรู้ในประเทศฝรั่งเศส สิทธา พิณภูวตล และคณะ	6
การบริหารจัดการด้านศิลปะและวัฒนธรรมฝรั่งเศส ... อภิชาติ เพิ่มขวลิต และคณะ	17
Rôle des connaissances antérieures dans la compréhension écrite en L2/LE Sirajit Dejamonchai	31
โครงสร้างของ Texte นั้นสำคัญไฉน? สิริจิตต์ เดชมรรชัย	40
จากภาพความทรงจำที่ไม่เคยลืม นัยนา เปรมปรี	59
เจาะริมร่วมมหาวิทยาลัยลาวาล sa@ku.ac	63
รายชื่อสมาชิกสมาคมครูภาษาฝรั่งเศสแห่งประเทศไทย	70
จากบรรณาธิการ สิทธา พิณภูวตล	117

ปก : มรดกวัฒนธรรมล้ำค่าของไทยจัดรูปโดย ดร.สุธาสินี ผลวัฒน์นะ

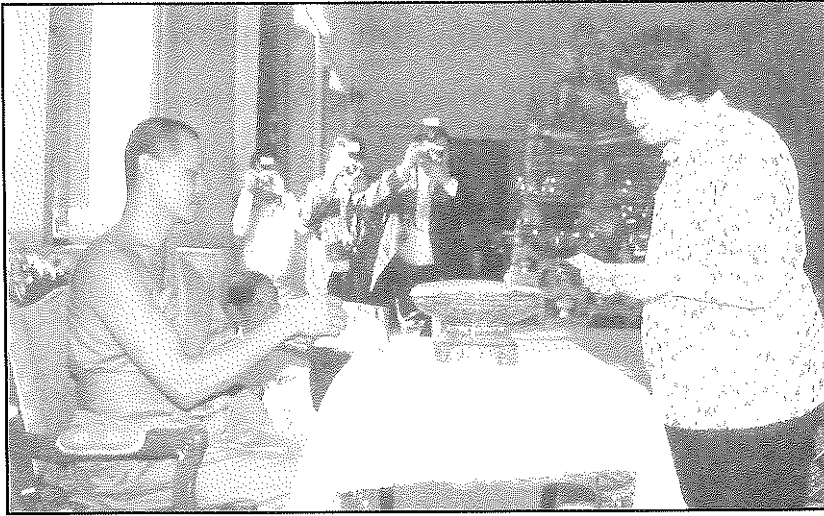

สมเด็จพระเจ้าพี่นางเธอเจ้าฟ้ากัลยาณิวัฒนา กรมหลวงนราธิวาสราชนครินทร์
เทิดพระเกียรติ เนื่องในวโรกาสคล้ายวันพระราชสมภพ
5 พฤษภาคม 2545

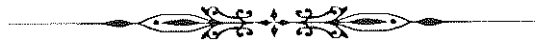

กราบบังคมทูลถวายพระพรฝ่าพระบาท	วโรกาสประสูติกาลงานเฉลิม
ห้าพฤษภาคมเวียนมาเหมือนดังเดิม	ทวยราษฎร์เสริมแซ่ซ้องสดุดี
พระองค์ทรงกุดัดผลุนุญยั้ง	ทุกทุกสิ่งเกิดไว้ไว้เกิดดี
ทรงอุปถัมภ์กิจการมล้ำเลิศ	ประจักษ์สุขเกษมเฟรมมฤทัย
มูลนิธิ การศึกษาและชาเกษม	เป็นยอดเยี่ยมหนักหนาอะหาไหน
พระเกียรติเกริกก้องขจรไกล	ทั่วทั้งไทยกว้างไปในโลกา
ขอเทพไท้โปรดช่วยอำนาจเอกรักษ์	คอยพิทักษ์ปกปป้องทุกทิศ
ให้สร้าณพระอรกายไร้โรค	พระชันษายืนยาวอรารอวัย

ด้วยเกล้าด้วยกระหม่อมขอเดชะ
ข้าพระพุทธเจ้า ศาสตราจารย์ ดร. ปราณี ศิริชันเทพพันธ์
ประพันธ์ในนาม สมาคมครุภาษาฝรั่งเศสแห่งประเทศไทย



◀ ทอดพระเนตร
การประดิษฐ์
ตุ๊กตาปั้นด้วยดิน

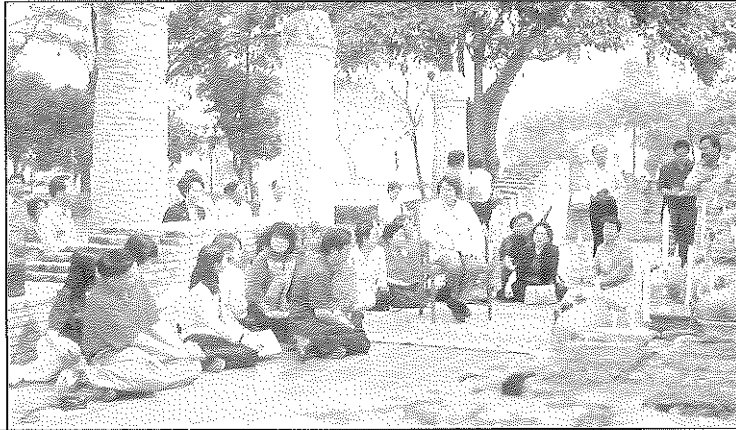

A ประทับท่ามกลางมวลสมาชิกที่ตามเสด็จทัศนศึกษาหน้าพระพุทธไสยาสน์ ซึ่งสร้างเมื่อ พ.ศ. 1870 ยาว 20 วา สูง 5 วา ๗ โทกบางพลับ ต่อมาขุนอินทประมูล ได้บูรณปฏิสังขรณ์ด้วยทรัพย์ส่วนตัว ที่ตรงนั้นมีการก่อสร้างเป็นวัด และได้ชื่อว่าวัดขุนอินทประมูล อยู่ในจังหวัดอ่างทอง

รูปแบบการจัดแหล่งการเรียนรู้ในประเทศฝรั่งเศส¹

รวบรวมโดย.. สิทธา พิณีภูวดล²

สภาพการจัดแหล่งการเรียนรู้ด้านการศึกษาในประเทศฝรั่งเศส มีลักษณะชัดเจน มั่นคงและยั่งยืน ในที่นี้จะนำเสนอบางรูปแบบที่น่าสนใจ ดังนี้

ศูนย์การเรียนรู้ชุมชน

ประเทศฝรั่งเศสเป็นผู้นำในการประยุกต์ใช้เทคโนโลยีสารสนเทศในการสื่อสารเพื่อ การเรียนรู้ตลอดชีวิตตามแหล่งการเรียนรู้ทั่วไปในชุมชน ศูนย์การเรียนรู้ชุมชนหน่วยย่อย ที่สุดได้แก่ บ้าน ซึ่งประกอบด้วย พ่อ แม่ ญาติพี่น้อง ผู้ให้ความรู้เบื้องต้นในการดำรงชีวิต แก่บุคคลเป็นฐานที่สำคัญที่สุดของความรู้ ความเข้าใจ มารยาท ความประพฤติ ความคิด



การใช้ภาษา และปฏิสัมพันธ์ อื่น ๆ ของบุคคล ในสังคม บ้าน นับเป็นพื้นฐาน ที่สำคัญที่สุด ของการศึกษา

ตลอดชีวิต สถาบันครอบครัวฝรั่งเศสที่มีความหนักแน่นมั่นคงมากเมื่อเปรียบเทียบกับสถาบันครอบครัวของสหรัฐอเมริกา เพราะบุคคลที่ยังไม่บรรลุนิติภาวะ ยังคงเชื่อฟังบิดามารดาและญาติผู้ใหญ่อย่างเคร่งครัด และรับถ่ายทอดองค์ความรู้ต่าง ๆ ทั้งทางตรงและทางอ้อม ความสำนึก ในหน้าที่ต่อครอบครัว สังคม และประเทศชาติ

ได้มีการปลูกฝังอย่างเหนียวแน่นจากสถาบันครอบครัว คนฝรั่งเศสมีความรับผิดชอบสูงในหน้าที่การงานและส่วนตัว นับถือกฎหมายอย่างเคร่งครัดไม่ชื่นชมคนที่ฝ่าฝืนกฎหมายแม้แต่

¹ บทความนี้คัดตอนจากรายงานการศึกษาวจัย เรื่อง “การวิจัยรูปแบบการจัดแหล่งการเรียนรู้ด้านศิลปะ และวัฒนธรรมเพื่อส่งเสริม การเรียนรู้ตลอดชีวิต : กรณีศึกษาประเทศฝรั่งเศส” โดยศาสตราจารย์ ดร. สิทธา พิณีภูวดล ศาสตราจารย์ ดร. ปรางณี ศิริเจิมพันธ์ อาจารย์ ดร. สิบศักดิ์ ศิริจรธรา อาจารย์ อภิชาติ เพิ่มชาลิต

² ศาสตราจารย์ ดร. ชำระการบำนาญสังกัฒมหาวิทยาลัยรามคำแหง

จะเป็นกฎระเบียบเล็ก ๆ น้อย ๆ ในชุมชนก็ตาม ถ้าใครฝ่าฝืนจะถูกลงโทษ นอกจากนี้ยังเป็นพวกที่รักชาติรุนแรง ห่วงแหว่งวัฒนธรรมของชาติทั้งด้านภาษาและเทคโนโลยี

บ้าน นอกจากเป็นสถาบันครอบครัวที่ให้ความรู้พื้นฐานแล้ว บางบ้านยังเป็นสถานประกอบการงานอาชีพ อุตสาหกรรมในครอบครัว หรือการผลิตสินค้าอื่น ๆ ดังนั้น บ้านจึงเป็นศูนย์กลางชุมชนในการฝึกทักษะและอาชีพด้วย

ศูนย์การเรียนรู้ชุมชน นอกจากบ้านแล้วยังมีวัดและสถานสอนศาสนาหรือสถานที่ประกอบประเพณีทางศาสนาต่าง ๆ ชุมชนได้เรียนรู้จากการทำกิจกรรมทางศาสนาและสังคมร่วมกันตามขนบธรรมเนียมประเพณี เป็นการประสานความเป็นหนึ่งเดียวหรือเอกภาพของชุมชน

นอกจากนี้แหล่งการเรียนรู้ของชุมชนที่เข้าถึงง่าย คือ หอสมุดซึ่งอยู่ตามสถานศึกษา วัดวาอาราม และสถานที่ของเอกชนหลายแห่ง การจัดบริการหอสมุดมักควบคู่ไปกับพิพิธภัณฑ์ อันเป็นสถานที่ที่ประชาชนเข้าถึงง่าย สะดวกสบายไม่เสียค่าใช้จ่ายใด ๆ

สวนสาธารณะ สวนสนุก สวนสัตว์ และสวนพฤกษศาสตร์ ล้วนเป็นศูนย์การเรียนรู้ที่สำคัญยิ่งในชุมชน เป็นแหล่งที่ให้ข้อมูลความรู้ที่น่าสนใจซึ่งประชาชนเข้าถึงได้ง่าย และสอดคล้องกับอาชีพของประชาชนในท้องถิ่นนั้น

สถานบันเทิงที่มีหลากหลายประเภทก็จัดได้ว่าเป็นศูนย์การเรียนรู้ของชุมชนเช่นกัน เช่น โรงละครให้ความรู้ด้านการใช้ภาษา วรรณคดี ทั้งอดีตและปัจจุบัน การแสดงละครสัตว์ การแสดงกายกรรมที่มีคนนิยมมาก ในต่างจังหวัดก็เป็นแหล่งเรียนรู้ศิลปวัฒนธรรมด้วย ทุกแคว้นในฝรั่งเศส จะมีโรงมหรสพต่าง ๆ เช่น โรงภาพยนตร์ ศาลาดนตรี หรือมิวสิกฮอลล์ และโรงละคร

ตลาดนัดที่เกษตรกรนำผลิตผลโดยตรงจากไร่นามาขายในเมือง ยังมีทั่วไปแม้แต่ในกรุงปารีส มีกำหนดเวลาที่แน่นอน เช่น สัปดาห์ละ 2 หรือ 3 วัน เป็นการนัดหมายระหว่างผู้นำ

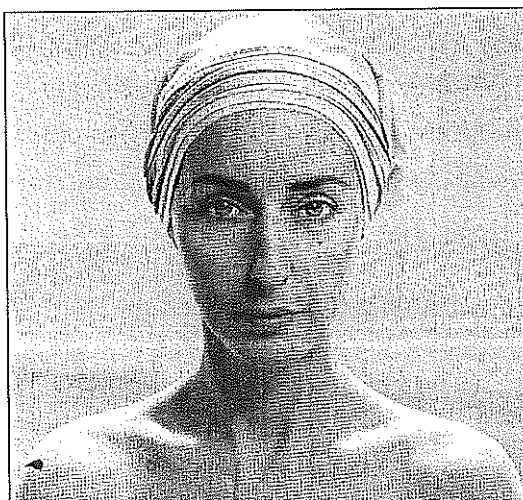

สินค้ามาจำหน่ายและผู้ซื้อสินค้า นอกจากนี้ยังมีการแลกเปลี่ยนความคิดเห็นในการแก้ปัญหาเกษตรกรรม พืชพันธุ์สัตว์และอื่น ๆ บางครั้งจัดได้ว่าเป็นศูนย์แลกเปลี่ยนภูมิปัญญาชาวบ้านอีกด้วย

สื่อมวลชนก็เป็นแหล่งการเรียนรู้ในชุมชนที่มีบทบาทสำคัญยิ่งเช่นกัน เพราะสื่อมวลชนจะเป็นผู้กระจายความรู้ความคิดในหมู่พ่อแม่ ผู้ปกครอง และผู้คนในชุมชน ในปัจจุบันสื่อมวลชนใช้เทคโนโลยีการประสานอย่างมีประสิทธิภาพยิ่ง แต่ละท้องถิ่นจะมีหนังสือพิมพ์รายวันออกมาสมาเสมอต่อเนื่องหลายสิบปี บางแคว้นมีวิทยุกระจายเสียงท้องถิ่นกระจายข่าวเป็นประจำ นอกจากนี้สื่อมวลชนยังทำหน้าที่เป็นศูนย์รวมความรู้การเปลี่ยนแปลงทางด้านเกษตรกรรม เศรษฐกิจ การเมือง ตลอดจนความเจริญก้าวหน้าทางวิชาการและเทคโนโลยี เป็นแหล่งที่ชุมชนใช้เป็นฐานข้อมูลความรู้ ได้อย่างต้องแท้

ศูนย์การเรียนรู้ชุมชนของฝรั่งเศสมีบทบาทสำคัญสำหรับการศึกษาตลอดชีวิตมาเป็นเวลานานแล้ว และได้รับการสนับสนุนอย่างสม่ำเสมอต่อเนื่องกันทั้งจากรัฐบาล เอกชน และชุมชนนั้น ๆ สำหรับโรงเรียนในชุมชนนั้น ผู้ปกครอง ผู้ประกอบการ และประชาชนได้ให้ความคิดเห็นและการจัดกิจกรรมร่วมกันทั้งด้านเนื้อหา หลักสูตร กระบวนการเรียนรู้ และการวัดประเมินผล ทั้งยังจัดกิจกรรมร่วมกันในชุมชนทางด้านการศึกษาและการประกอบอาชีพอีกด้วย นอกจากนี้ชุมชนยังเป็นผู้กำหนดให้มีการอบรมระยะสั้นแก่เยาวชนหรือประชาชนให้สอดคล้องกับสถานการณ์ ได้แก่ การอบรมการกู้ภัยทางน้ำ และอัครักภัย เช่น ในฤดูร้อนมีนักท่องเที่ยวเข้ามาเยี่ยมเยียนภูมิภาคชายทะเล ก็ได้มีการอบรมมัคคุเทศก์และผู้กู้ภัยทางน้ำเพื่อช่วยเหลือนักท่องเที่ยวตามชายทะเล ส่วนฤดูหนาวก็มีการอบรมผู้กู้ภัยเพื่อช่วยเหลือนักสกีและนักไต่เขา เป็นต้น ผู้รับการอบรมอาจเป็นนักเรียน นักศึกษา หรืออาสาสมัครอื่น ๆ

ศูนย์ค้นคว้าและวิจัยทางวิทยาศาสตร์

ประเทศฝรั่งเศสมีศูนย์ค้นคว้าและวิจัยทางวิทยาศาสตร์ทั้งที่เป็นหน่วยงานอิสระและที่สังกัดมหาวิทยาลัยจำนวนมากหลายแห่ง ศูนย์วิจัยที่สำคัญที่สุดของฝรั่งเศส คือ ศูนย์วิจัยวิทยาศาสตร์แห่งชาติ หรือ CNRS ตั้งอยู่ที่เมืองมาร์แซย์ ศูนย์ดังกล่าวมีนักวิจัยและวิศวกรรวมกันเกือบ 2,000 คน ศูนย์นี้ทำหน้าที่ค้นคว้าเกี่ยวกับชีวิต ฟิสิกส์ เคมี ชีวะ โลกมหาสมุทร อวกาศ มนุษยศาสตร์และสังคมศาสตร์ เป็นต้น โดยมีการร่วมมือกับสถาบันหรือศูนย์วิจัยเฉพาะด้านอื่น ๆ เช่น วิจัยร่วมกับศูนย์วิทยาศาสตร์ทางทะเล หรือ IFREMER เมื่อทำการวิจัยด้านสมุทรศาสตร์และอุทกศาสตร์ ซึ่งศูนย์ดังกล่าวได้นำผลงานการวิจัยออกเผยแพร่ในรูปแบบสารคดีทางโทรทัศน์ชื่อว่า *ตาลาสซา (Thalassa)*

นอกจากนี้ยังมีสำนักงานคณะกรรมการพลังงานปรมาณู (CEA) ที่มีนักวิจัยรวมกันกว่า 2,000 คน โดยค้นคว้าเกี่ยวกับเรื่องการป้องกันนิวเคลียร์ การใช้พลังงานนิวเคลียร์ในด้าน

การเกษตรและอุตสาหกรรม ศูนย์วิจัยการเกษตรแห่งชาติ ค้นคว้าด้านการเพาะปลูกดอกไม้
ไม้ผล ตลอดจนการเลี้ยงสัตว์ ศูนย์วิจัยอนามัยและการแพทย์แห่งชาติและสถาบัน หลุยส์
ปาสเตอร์ ซึ่งวิจัยด้านการแพทย์และสาธารณสุข ศูนย์วิจัยอวกาศ ศูนย์อุตสาหกรรมและ
เทคโนโลยีแห่งชาติและศูนย์วิจัยวิทยาศาสตร์เทคนิคอาคารและสิ่งก่อสร้าง เป็นต้น

นิทรรศการเคลื่อนที่

ประเทศฝรั่งเศสมีงานกิจกรรมด้านวัฒนธรรมมากมายและหลากหลายตลอดทั้งปี
ดังจะเห็นได้จากเอกสาร “*ฤดูแห่งวัฒนธรรม 2000/2001*” ซึ่งออกโดยกระทรวงวัฒนธรรม
และการสื่อสารประเทศฝรั่งเศส เอกสารดังกล่าวชี้ให้เห็นว่าประเทศฝรั่งเศสมีกิจกรรมทาง
วัฒนธรรมซึ่งรวมถึงนิทรรศการเคลื่อนที่ด้วยกว่า 10,000 กิจกรรม พิพิธภัณฑ์และศูนย์
ศิลปะต่าง ๆ กว่า 1,100 แห่ง จะหมุนเวียนเปลี่ยนกันจัดงานนิทรรศการเคลื่อนที่และ
นิทรรศการชั่วคราว

ตัวอย่างงานนิทรรศการที่น่าสนใจและมีประโยชน์ก็เช่น นิทรรศการของศูนย์ข้อมูล
และกิจกรรมวัฒนธรรมนานาชาติหรือ CDAIC ศูนย์ดังกล่าวจะเสนออุปกรณ์ เอกสารและ
รูปภาพต่าง ๆ สำหรับนำไปจัดเป็นนิทรรศการเคลื่อนที่ตามจุดต่าง ๆ ไม่ว่าจะเป็นในโรงเรียน
ศูนย์วัฒนธรรมหรือสำนักงานสมาคมต่าง ๆ โดยมีค่าใช้จ่ายน้อยมาก นอกจากนี้ยังมีกิจกรรม
เพื่อการศึกษาระหว่างการจัดนิทรรศการอีกด้วย นิทรรศการเรื่อง “*คนโปรดเกสท์ลักเซมเบิร์ก*”
ซึ่งจัดขึ้นเป็นครั้งแรกเมื่อปี 1987 ก็ยังได้รับความสนใจนำไปจัดในสถานที่อื่น ๆ มาถึงปัจจุบัน

ห้องสมุดและการค้นคว้าข้อมูล

ประเทศฝรั่งเศสมีห้องสมุดเพื่อการค้นคว้าและการอ่านมากมาย โดยในแต่ละเมืองจะ
มีห้องสมุดจำนวนหลายแห่ง ทั่วประเทศมีห้องสมุดเทศบาลบริการฟรีประมาณ 1,400 แห่ง
มีห้องสมุดที่ให้บริการยืมหนังสือในเขตชนบทประมาณ 100 แห่ง รวมทั้งมีห้องสมุดเคลื่อนที่
(Bibliobus) และห้องสมุดเอกชนอีกนับพันแห่งทั่วประเทศ คนฝรั่งเศส 14% จะสมัคร
เป็นสมาชิกหอสมุดแห่งใดแห่งหนึ่ง

ประเทศฝรั่งเศสมีห้องสมุดสำหรับนักเรียนนักศึกษาใช้ในสถาบันการศึกษาไม่ว่าจะ
เป็นโรงเรียน มหาวิทยาลัยหรือศูนย์วิจัย นอกจากนี้ยังมีหอสมุดกลางและหอสมุดที่เกิดจาก
ความร่วมมือของหลาย ๆ มหาวิทยาลัย ซึ่งจะเป็นหอสมุดขนาดใหญ่จำนวน 69 แห่ง และ
มีห้องสมุดและศูนย์ข้อมูล เฉพาะด้านพร้อมฐานข้อมูลอีกประมาณ 800 แห่ง

ในปารีสมีหอสมุดแห่งชาติ ตั้งขึ้นในปี 1386 เป็นที่เก็บรวบรวมหนังสือวารสารและ
สิ่งตีพิมพ์ต่าง ๆ กว่า 13 ล้านเล่ม เมื่อปี 1995 ประเทศฝรั่งเศสได้ทำการเปิดตึกหอสมุด
แห่งชาติแห่งใหม่ ซึ่งเป็นอาคารขนาดใหญ่ 4 อาคาร ทรงหนังสือเปิดหันหน้าเข้าหากัน มี

รถไฟใต้ดินวิ่งผ่านเพื่ออำนวยความสะดวก มรดกชิ้นสำคัญนี้เป็นผลงานของอดีตประธานาธิบดีฟรองซัวส์ มิตแตรองก์ ที่ต้องการให้คนฝรั่งเศสได้มีโอกาสเข้าถึงแหล่งความรู้ได้ดียิ่งขึ้น นอกจากนี้ในกรุงปารีสยังมีห้องสมุดประชาชน จอร์จ ปอมปิดู ซึ่งเป็นห้องสมุดที่เปิดให้ประชาชนเข้าไปอ่านหนังสือโดยไม่ต้องลงทะเบียน

สวนสัตว์ พิพิธภัณฑ์สัตว์น้ำและสวนสนุกเพื่อการเรียนรู้

สวนสัตว์

ประเทศฝรั่งเศสมีสวนสัตว์อยู่เป็นจำนวนมาก ทำหน้าที่เป็นแหล่งให้ความรู้และเป็นแหล่งสงวน และเพาะพันธุ์สัตว์ป่าหายาก ในปารีสมีสวนสัตว์ขนาดใหญ่ คือสวนสัตว์เว็งแซนน์ ซึ่งนอกจากจะมีสัตว์มากมายหลายชนิดให้ได้ดูแล้ว ยังมีสวนดอกไม้ เครื่องเล่นสำหรับเด็กและเรือสำหรับล่องในทะเลสาบอีกด้วย นอกจากนี้ยังมี Thoiry Wildlife Park ans Zoo ซึ่งเป็นป่าแอฟริกาจำลอง ที่ใหญ่ที่สุดในยุโรป โดยอยู่ห่างจากปารีสไปประมาณ 48 กิโลเมตร ในต่างจังหวัดก็มีสวนสัตว์ที่น่าสนใจ เช่น สวนสัตว์ Rozé ในเขต Loire-Atlantique เปิดให้เข้าชมสัตว์ป่าบริเวณหนองบึงในช่วงเดือนเมษายนถึงตุลาคม สวนสัตว์ Hotoie สวนสัตว์ขนาดใหญ่ที่ปล่อยให้สัตว์อยู่ในสภาพแวดล้อมตามธรรมชาติ สวนสัตว์ Modern Zoo สวนผึ้ง Ateliers de l'Abeille สวนสัตว์พื้นเมือง Kerruisseau และสวนสัตว์ระดับเทศบาลอีกหลายแห่ง เช่น สวนสัตว์เมืองลีส เมืองสตราสบูร์ เป็นต้น

พิพิธภัณฑ์สัตว์น้ำ

พิพิธภัณฑ์สัตว์น้ำขนาดใหญ่ของฝรั่งเศสที่เป็นที่รู้จักดี ได้แก่ พิพิธภัณฑ์ศูนย์ทะเลแห่งชาติ Nausicaa ในเขต Boulogne sur mer ซึ่งนอกจากจะเป็นแหล่งรวมความรู้ด้านสัตว์น้ำและทะเลในฝรั่งเศสแล้ว พิพิธภัณฑ์โนซิก้ายังสร้างเครือข่ายความร่วมมือนานาชาติเพื่อการอนุรักษ์ท้องทะเล พิพิธภัณฑ์โนซิก้าเป็นผู้เชี่ยวชาญในการสร้างพิพิธภัณฑ์สัตว์น้ำและเข้ามามีส่วนร่วมในการวิจัยและสร้างศูนย์วิทยาศาสตร์ทางทะเลในประเทศต่าง ๆ เช่น นิวคาเลโดนี เยอรมัน รวมทั้งประเทศไทย พิพิธภัณฑ์สัตว์น้ำใหญ่อีกแห่งหนึ่งคือ Océanopolis ที่เมือง Brest ภายในศูนย์ดังกล่าวได้แบ่งพื้นที่การศึกษาชีวิตสัตว์ตามภูมิอากาศต่าง ๆ เช่น เขตขั้วโลกเหนือ เขตร้อน เป็นต้น นอกจากนั้นยังมีพิพิธภัณฑ์สัตว์น้ำอื่น ๆ อีกเช่น Marineland ในเขต Alpes-Maritimes และ Aquatica ในเขต Var เป็นต้น

สวนสนุก

สวนสนุกในประเทศฝรั่งเศสแบ่งออกเป็น 2 ชนิดใหญ่ ๆ คือสวนสนุกเพื่อความบันเทิง และสวนสนุกเพื่อความรู้

สวนสนุกเพื่อความบันเทิง

สวนสนุกเพื่อความบันเทิงในฝรั่งเศสที่เป็นที่รู้จักดีมีอยู่ 2 แห่ง คือ ยูโรดิสนีย์ และ Parc Asterix ยูโรดิสนีย์ตั้งอยู่ที่เมือง Marme-la-Valee ห่างปารีสไปประมาณ 32 กิโลเมตร ในแต่ละปีมีผู้มาเที่ยวมากกว่าหอยไอเฟลและพิพิธภัณฑ์ลูฟร์ถึงสองเท่า ในสวนสนุกมีเครื่องเล่นทั้งหมด 12,000 ชิ้น ร้านค้า ภัตตาคาร โรงแรม สนามกอล์ฟ และมีโครงการจะสร้างโรงถ่ายภาพยนตร์ไว้ข้างในอีกด้วย ในสวนสนุกมีต้นไม้ปลูกรวมกัน 150,000 ต้น บนพื้นที่ 5,000 เฮกเตอร์ ซึ่งเป็นจำนวนที่มากกว่าต้นไม้ในกรุงปารีสเสียอีก สวนสนุกแห่งที่สองเป็นของฝรั่งเศสคือ Parc Asterix ในเขต Oise ซึ่งตัวละครเอกในสวนสนุกเป็นนักรบเผ่าไกลอนเป็นบรรพบุรุษที่มีชื่อเสียงของฝรั่งเศส อย่างไรก็ตามสวนสนุกแห่งนี้กำลังประสบภาวะขาดทุนอย่างมากในปัจจุบัน

สวนสนุกเพื่อการเรียนรู้

ประเทศฝรั่งเศสมีสวนสนุกเพื่อการเรียนรู้มากมายหลายแห่ง แต่ละแห่งก็มีเอกลักษณ์เฉพาะตัวแตกต่างกันไป เช่น สวนวิทยาศาสตร์และเทคโนโลยีวิลเล็สต์ ซึ่งจะมีห้องฟ้าจำลอง เรือดำน้ำ หอประดิษฐ์นวัตกรรมใหม่ ๆ และอุปกรณ์สำหรับการทดลองต่าง ๆ มากมาย มีห้องพิเศษ สำหรับการเรียนรู้ของเด็กอายุ 3-9 ขวบ เป็นต้น

สวนสนุก Jardin d'Enfants des Halles Paris ซึ่งเป็นโลกแห่งการผจญภัยสำหรับเด็กอายุ 7-11 ขวบ

เมืองหนัง Futuroscope ที่เมือง Poitiers แสดงเทคโนโลยีล้ำยุคด้านภาพยนตร์ มีโรงภาพยนตร์ทันสมัยและน่าตื่นตาตื่นใจมากมาย

สวน France Miniature Paris จัดแสดงแบบจำลองอนุสรณ์สถานประวัติศาสตร์ 150 แห่ง รวมถึงหมู่บ้านและฉากสำคัญในประวัติศาสตร์

สวนสาธารณะและสวนพฤกษศาสตร์

สวนสาธารณะ

ประเทศฝรั่งเศสมีสวนสาธารณะมากมายทั่วทุกหนทุกแห่ง ในปารีสมีสวนสาธารณะสำคัญ ๆ เช่น สวนปาลูลอญ ซึ่งเป็นสวนป่าขนาดใหญ่ มีทะเลสาบ 7 แห่ง มีสวนสนุกสำหรับเด็ก ฟาร์มและสวนดอกไม้ สวนป่าแวงแซนน์ ที่มีสวนดอกไม้และเครื่องเล่นสำหรับเด็ก สวนลูกชอมบูร์กที่พระนางมารี เดอ เมดิซีส โปรดให้สร้างขึ้น ในสวนมีเขตเล่นเกมและมีการเชิดหุ่นกระบอกให้เด็ก ๆ ดู นอกจากนี้ยังมีสวนหย่อมตามเขตต่าง ๆ เช่น สวนหย่อม Ailette ที่มีเล่นน้ำ เรือถีบ และหาดทราย สวนหย่อมและสนามกอล์ฟขนาดเล็ก Parc de Loisirs de Laz ในเขต Finistere เป็นต้น

สวนพฤกษศาสตร์

ในปารีสมีสวนพฤกษศาสตร์ชื่อดังอยู่ 2 แห่ง คือ Jardin fleuriste ที่เป็นสวนเรือนกระจก และ Jardin des plantes ซึ่งเป็นแหล่งปลูกพืชและสมุนไพรไว้ทำยา นอกจากนี้ยังมีสวนพฤกษศาสตร์ในเขตต่างจังหวัดอีกหลายแห่ง เช่น

Jardin de Papillons ในเขต Seine-Maritime ซึ่งเป็นเรือนกระจก ปลูกพืชเมืองร้อนขนาดใหญ่ มีผีเสื้อหลายพันธุ์จากอเมริกา เอเชีย และแอฟริกา

Villa Thuret ในเขต Alpes-Maritime เป็นสวนพฤกษศาสตร์ขนาด 12 เฮกเตอร์ มีพันธุ์พืชกว่า 2,000 ชนิด ให้ศึกษา เป็นต้น

เทคโนโลยีสารสนเทศและการสื่อสาร

การพิมพ์หนังสือได้สูญเสียความนิยมให้แก่สื่อทางวิทยุโทรทัศน์และแก๊งหนังสือด้วย แม้ว่าจะมีผลน้อยกว่าก็ตาม ซึ่งก็ได้มาแทนที่การพิมพ์หนังสือแบบดั้งเดิม

ในปี 1999 ประเทศฝรั่งเศสใช้เวลากับการดูโทรทัศน์โดยเฉลี่ยประมาณ 3 ชั่วโมง 20 นาทีต่อวัน และ 30 นาทีเท่านั้นกับการอ่านหนังสือ

ราวปี 1982 รัฐเข้ามาดำเนินการผูกขาดทางด้าน การเผยแพร่ในรูปแบบโทรทัศน์และวิทยุ ในปีนั้นมีจำนวนบริษัทเอกชน 18 แห่ง ที่ได้รับอนุญาตให้ดำเนินการเกี่ยวกับการออกอากาศทางวิทยุ ดังนั้น เพื่อเป็นการคุ้มครองสื่อ โดยเฉพาะอย่างยิ่งจากสภาวะกดดันทางการเมือง ได้มีการออกกฎหมาย เมื่อวันที่ 29 กรกฎาคม 1982 การมอบหมายเครือข่ายทางด้านสื่อวิทยุและโทรทัศน์ในฝรั่งเศสทั้งหมด ยกเว้นสถานี อาร์เต (Arte) เป็นสถานีร่วมระหว่างฝรั่งเศส-เยอรมัน ให้อยู่ภายใต้การดูแลของหน่วยงานบริหารอิสระ เช่นเดียวกับกรณีในประเทศอเมริกาและแคนาดา ต่อมาในปี 1989 หน่วยงานนี้ได้รับการขนานนามว่า สภาที่ปรึกษาว่าด้วยไฮสแตทส์ (CSA - Higher Council for the Audiovisual Sector)

สภาที่ปรึกษาว่าด้วยไฮสแตทส์

หน้าที่รับผิดชอบของซีเอสเอก็คือ การสอดส่องผู้ที่ทำหน้าที่กระจายเสียงนั้นจะเคารพกฎที่วางไว้เพียงใด ได้มีการมอบหมายให้สถานีโทรทัศน์และวิทยุกำหนดระยะเวลาความถี่ในการออกอากาศ แต่งตั้งประธานกรรมการของคณะกรรมการที่ทำหน้าที่ควบคุมช่องการออกอากาศสู่สาธารณะ และมีหน้าที่ให้คำปรึกษาต่อรัฐบาลหรือรัฐสภาเมื่อได้รับการร้องขอ ต้องมีความเคารพต่อพหุนิยมทางการเมือง สนับสนุนส่งเสริมให้มีการแข่งขันกันอย่างเสรี คุ้มครองสื่อที่ออกไปอันจะมีผลกระทบต่อเยาวชนรวมถึงการสนับสนุนการเผยแพร่ภาษาฝรั่งเศสผ่านสื่ออีกด้วย ตามกฎหมายแล้วได้มีบทบัญญัติการลงโทษไว้ด้วย เช่น การปรับหรือการงดการเผยแพร่ เป็นต้น

ผู้ทรงอำนาจสูงสุดของประเทศมี 3 ฝ่ายด้วยกัน คือ ประธานาธิบดี ประธานวุฒิสภา และสภาผู้แทนราษฎร โดยที่แต่ละคณะแต่งตั้ง 1 ใน 3 ของสมาชิก 9 คน ของสภาที่ปรึกษา ส่วนประธานสภาที่ปรึกษา นั้น แต่งตั้งโดยประธานาธิบดี สมาชิกสภาที่ปรึกษา นี้มีวาระ 6 ปี โดยที่ 1 ใน 3 ของสภาจะถูกเปลี่ยนออกทุก 2 ปี เพื่อเสริมสร้างความเป็นอิสระของหน่วยงานนี้ พวกเขาไม่สามารถจะถูกถอดถอนหรือดำรงวาระมากกว่า 1 วาระได้

ภาคอุตสาหกรรมของฝรั่งเศสได้เข้าสู่ยุคการแข่งขันเมื่อสถานีวิทยุโทรทัศน์เชิงพาณิชย์ ได้รับการอนุญาตให้มีขึ้นเมื่อ ค.ศ. 1982 ภายในระยะเวลา 10 ปี จำนวนของสถานีวิทยุโทรทัศน์ได้เพิ่มขึ้นจาก 3 เป็นมากกว่า 30 (รวมสถานีเคเบิลด้วย)

ในภาพรวม ไม่ว่าจะเป็นสถานีไหน ผู้ชมชาวฝรั่งเศสชอบดูภาพยนตร์ ละคร รายการบันเทิง และโปรแกรมที่ให้ความรู้ (ข่าว การเสนอข่าวปัจจุบันทันด่วน และสารคดี) ผู้คนทั่วประเทศล้อมวงหน้าจอโทรทัศน์ทุกวันเพื่อชมข่าวจากช่อง TF1 และ France 2 ตอน 2 ทุ่ม อย่างไรก็ตาม เช่นเดียวกับการพิมพ์หนังสือ ในขณะที่มีสถานีวิทยุโทรทัศน์ที่เสนอรายการทั่ว ๆ ไปเกิดขึ้นมากมาย ฝรั่งเศสได้เห็นการเพิ่มขึ้นของสถานีโทรทัศน์เคเบิลซึ่งผู้ชมต้องจ่ายเงินสำหรับรายการที่ตนสนใจเฉพาะอย่าง เช่น กีฬา ดนตรี และคอนเสิร์ต ภาพยนตร์ เป็นต้น นอกเหนือจากสถานีโทรทัศน์เคเบิลประมาณ 20 สถานี ปัจจุบันมีสถานีวิทยุโทรทัศน์แบบปกติอยู่ 7 แห่งในประเทศฝรั่งเศส 4 สถานีดังกล่าวนี้คือ France 2, France 3, Arte (สถานีของ France-German) และ La Cinquième สถานีสาธารณะ โดยที่ได้รับการสนับสนุนทางการเงินจากค่าจดทะเบียนวิทยุโทรทัศน์ คือ 735 ฟรังก์ (122 เหรียญสหรัฐ) ใน ค.ศ. 1998 รัฐบาลได้ให้เงินสนับสนุนและให้ขายเวลาโฆษณาได้ส่วนอีก 3 สถานี เป็นสถานีอิสระ สถานี TF1 และ M6 ได้รับการสนับสนุนจากผู้ถือหุ้นเอกชนและดำเนินงานจากการขายโฆษณาแต่อย่างเดียว ในขณะที่ Canal Plus ให้บริการเคเบิลทีวีที่ต้องจ่ายเงิน แต่ก็ยังขายเวลาโฆษณา เป็นต้น

ตั้งแต่ ค.ศ. 1992 เป็นต้นมา สถานี France 2 และ France 3 (เดิมคือ Antenne 2 และ FR 3) เป็นส่วนหนึ่งของกลุ่ม France Télévision ภายใต้ประธานกรรมการคนเดียวกัน France 2 เป็นสถานีแห่งชาติที่เน้นความสนใจทั่ว ๆ ไป ที่ให้ข้อมูลข่าวสาร ให้การศึกษา โดยมีผู้ชมประมาณ 25% โปรแกรมคอนเสิร์ตส่วนใหญ่เป็นรายการจำพวกละคร ฝรั่งเศสและประเทศแถบยุโรป

สถานี France 3 มีความรับผิดชอบทั้งในประเทศและในภูมิภาค บางเวลาที่จะออกอากาศข่าวสารทั้งในประเทศและในภูมิภาคโดยใช้ภาษาท้องถิ่น ด้วยการเสริมสร้างเอกลักษณ์ของชาติและคุณภาพของโปรแกรม France 3 จึงมีผู้ชมมากขึ้น ๆ ปัจจุบันมีประมาณ 20% รายการ 19-20 ซึ่งเป็นโปรแกรมข่าวตอนเย็นมีเรตติ้งสูงสุดเพราะว่าได้ทำการออกอากาศโดยใช้ผู้สื่อข่าวในแต่ละภูมิภาค

Arte ถ่ายทอดผ่านทางสถานีช่อง 5 ตั้งแต่ 19:00-3:00 น. เป็นสถานีทางวัฒนธรรม ที่มีคุณภาพ และยังออกอากาศในประเทศเยอรมันนี (สถานีเคเบิล) โดยอุทิศเวลาตอนเย็น ให้แก่ภาพยนตร์ (โปรแกรมสนทนาและรายงานเฉพาะเรื่อง) สถานีนี้เกิดขึ้นจากสนธิสัญญา ร่วมกัน ระหว่างฝรั่งเศสกับเยอรมัน ลงนามเมื่อวันที่ 2 ตุลาคม ค.ศ. 1990 Arte ได้รับการออกแบบให้เป็นสถานีของยุโรป Radio-Télévision belge ของประเทศเบลเยียมได้ มีการเชื่อมต่อสัญญาณกันแล้ว และสถานีอื่น ๆ ก็คาดว่าจะกระทำตาม แต่ Arte ก็ยังมี ผู้ชมไม่มากนักในประเทศฝรั่งเศส แต่ก็เพิ่มขึ้นเรื่อย ๆ ใน ค.ศ. 1997 มีจำนวน 19 ล้านคน

เมื่อวันที่ 14 ธันวาคม ค.ศ. 1994 La Cinquième ซึ่งเป็นสถานีทางการศึกษา ช่องแรกของฝรั่งเศสได้เกิดขึ้น โดยอุทิศให้กับ “การศึกษา การฝึกอบรมและการจ้างงาน” มีการออกอากาศโดยใช้ช่องเดียวกับ Arte ตั้งแต่ 6:00-19:00 น. เมื่อตอนที่ Arte ไม่ได้ออกอากาศ โดยได้ให้โปรแกรมทางการศึกษาและสารคดีที่เป็นที่ชื่นชอบกับผู้ชมและ โดยเฉพาะแก่นักเรียนในโรงเรียน

ยังมีสถานีอีก 2 สถานี ที่เน้นออกอากาศเรื่องทั่ว ๆ ไป ได้แก่ TF1 และ M6 TF1 ได้กลายเป็นสถานีสาธารณะเมื่อ ค.ศ. 1987 และยังเป็นสถานีของฝรั่งเศสที่ได้รับความนิยมมากที่สุดด้วย มีผู้ชมประมาณ 35% ช่องนี้ได้รับประโยชน์จากประสบการณ์อันยาวนาน ชื่อเสียง และกลยุทธ์ ที่ได้เป็นหนึ่งในและเป็นสถานีโทรทัศน์สาธารณะแห่งเดียวในประเทศฝรั่งเศส เป็นเวลานาน ช่องนี้เป็นเรื่องที่น่าสนใจทั่ว ๆ ไป ซึ่งมีโปรแกรมครอบคลุมเกมโชว์ รายการ กีฬา วาไรตี้โชว์ และภาพยนตร์ ซึ่งผู้ชมส่วนมากนิยม ได้ดึงดูด 55% ของการโฆษณาทาง โทรทัศน์และเป็นหุ้นส่วนระหว่างกลุ่มวิศวกรโยธา ชื่อ Bouygues กับ Bollor

M6 มีผู้ถือหุ้นใหญ่คือ Compagnie luxembourgeois de télédiffusion (CLT) และ Lyonnaise des Eaux-Fumez โดยเน้นโปรแกรมเกี่ยวกับละคร (ครั้งแรกของ โปรแกรมในตอนเย็น) และดนตรี นอกจากนี้ยังออกอากาศโปรแกรมข่าวท้องถิ่นไปยังเมืองหลัก 12 เมืองในฝรั่งเศส ผู้ชมสถานีกว่าครึ่งมีอายุต่ำกว่า 35 ปี

Canal Plus ตั้งขึ้นเมื่อ ค.ศ. 1984 เป็นสถานีวิทยุโทรทัศน์อิสระที่เก่าแก่ที่สุด เป็น โทรทัศน์เคเบิลที่ต้องจ่ายเงิน (เช่น ต้องมีเครื่องถอดรหัส เป็นต้น) แม้ว่าจะมีข้อกังขาอย่าง มากในตอนแรก Canal Plus ก็ดำเนินงานได้ดีมาก โดยมีสมาชิกเกือบ 7 ล้านคน และมี ยอดขาย 13.5 พันล้านฟรังก์ (2.25-พันล้านเหรียญสหรัฐ) ใน ค.ศ. 1997 นี้คือ ชัยชนะ อันยิ่งใหญ่ของอุตสาหกรรมของฝรั่งเศส และยังขยายชัยชนะนี้ไปยังประเทศในยุโรปอื่น ๆ เช่น สเปน เบลเยียม และโปแลนด์ จุดแข็งของสถานีนี้คือ ภาพยนตร์และกีฬา นอกจากนี้ยัง ออกอากาศโปรแกรมที่มีชื่อเสียงมากที่สุดโปรแกรมหนึ่ง คือ Les Guignols de l'Info ซึ่งมีตุ๊กตาทายล้อเลียนผู้คนในวงการเมือง ศิลปะ และการกีฬา ปัจจุบัน Canal Plus มี

ผู้บริหาร คือ Vivendi (Général des Eaux แต่ก่อน) ซึ่งเน้นธุรกิจทางด้านสื่อสาร และ Havas ซึ่งเน้นด้านการพิมพ์ สื่อประสม และกิจกรรมทางด้านการศึกษา ทางด้านอุตสาหกรรม ด้านโทรคมนาคม

นอกจากสถานีโทรทัศน์ (ภาคพื้นดิน) 7 สถานีนี้แล้ว ยังมีสถานีของฝรั่งเศสและต่างประเทศอีก 250 สถานี ผ่านทางเคเบิลหรือทางดาวเทียม ได้แก่ สถานี Euronews

ปัจจุบัน ยังมีสถานีโทรทัศน์ช่องต่าง ๆ อีกมากมายในประเทศฝรั่งเศส ซึ่งต่างเน้นผู้ชมเฉพาะกลุ่ม

ใน ค.ศ. 1996 โทรทัศน์ระบบดิจิทัลก็เริ่มขึ้นในประเทศฝรั่งเศส และภายในระยะเวลา 2 ปี ก็มีสมาชิกมากกว่า 1 ล้านคน เป็นความจำเป็นอย่างยิ่งที่ฝรั่งเศสจะต้องพัฒนาการออกอากาศผ่านทางดาวเทียม โดยมีเหตุผลดังนี้ ประการแรก คือ เพื่อจะรักษาสถานภาพและอิทธิพลในโลกอนาคต มีผลประโยชน์ทั้งด้านวัฒนธรรมและเศรษฐกิจจะได้รับผลอย่างยั่งยืน และยังคงต่อสู้กับการแข่งขัน จากสถานีต่างชาติด้วย ประการที่สองเพื่อให้มีความหลากหลาย โดยให้สมาชิกได้รับมากกว่าที่ได้รับอยู่แล้วจากสถานีภาคพื้นดินตามปกติ Canal Satellite เป็นแพ็คเกจของกลุ่มสถานีที่บริหารโดย Canal Plus มีสมาชิก 750,000 คน (ปี 1998) โดยมีสถานีเฉพาะเรื่อง (themed channel) 9 สถานี

ตามมาติด ๆ คือ TPS (ซึ่งเป็นส่วนหนึ่งของ TF1, France Télévision, M6 Compagnie luxembourgeoise de télécommunications) ซึ่งมี 200,000 ครัวเรือน เป็นสมาชิก นอกจากนี้ยังมีน้องใหม่ เช่น AB Sat ซึ่งมีสมาชิก 50,000 คน เป็นต้น ผู้ดำเนินธุรกิจเหล่านี้ต่อสู้กันในตลาดที่กำลังขยายอย่างมาก นั่นคือ ตลาดโทรทัศน์ผ่านดาวเทียม ซึ่งมีมูลค่าการตลาดถึง 5 พันล้านฟรังก์ ใน ค.ศ. 1998 มากกว่าโทรทัศน์เคเบิลเสียอีก (4 พันล้านฟรังก์)

สุดท้าย คือ สถานีโทรทัศน์ที่สนับสนุนภาพยนตร์ของฝรั่งเศส โดยมีนโยบายในการซื้อและผลิตภาพยนตร์ร่วมกัน ค.ศ. 1996 Canal Plus ซื้อภาพยนตร์ประมาณ 100 เรื่อง เป็นเงินถึง 605 ล้านฟรังก์ (100.8 ล้านเหรียญสหรัฐ) และยังได้ร่วมผลิตภาพยนตร์ 22 เรื่อง TF1 ลงทุน 221.2 ล้านฟรังก์ (36.8 ล้านเหรียญสหรัฐ) ในการร่วมผลิตภาพยนตร์ 17 เรื่อง France 2 ใช้เงิน 120.9 ล้านฟรังก์ (20.1 ล้านเหรียญสหรัฐ) ในการร่วมผลิตภาพยนตร์ 23 เรื่อง และ France 3 ใช้เงิน 99 ล้านฟรังก์ (16.5 ล้านเหรียญสหรัฐ) ในการร่วมผลิตภาพยนตร์ 15 เรื่อง La Sept ร่วมผลิต 11 เรื่อง และ M6 15 เรื่อง

เป็นเวลากว่า 20 ปีมาแล้ว Institut national de l'audiovisuel INA – National Institute for the Audiovisual Sector) ซึ่งเป็นบริษัทมหาชน รับผิดชอบ

ในการจัดการเอกสาร ภาพยนตร์ที่เก่าแก่ทางโทรทัศน์) หรือเปรียบได้ดังหอคจคหมายเหตุของฝรั่งเศส INA ซึ่งเป็นสตาปนิกของ “ความทรงจำแห่งอนาคต” พยายามที่จะดำเนินการอนุรักษ์มรดกของชาติไว้ โดยใช้เทคโนโลยีสารสนเทศ เช่น เครื่องถ่ายดิิจิตอลความเร็วสูง และ mathéque de France (หอโสดทัศน์แห่งประเทศฝรั่งเศส) ซึ่งเริ่มทำการเมื่อวันที่ 1 มกราคม ค.ศ. 1995 หน่วยงานนี้อนุรักษ์และให้คำปรึกษาเพื่อการวิจัยเอกสาร/ภาพยนตร์เก่าแก่ทางวิทยุและโทรทัศน์ของฝรั่งเศส เพื่อที่นักวิจัย นักวิชาการ นักศึกษาระดับปริญญาเอกสามารถใช้เครื่องคอมพิวเตอร์และเครื่องมือสื่อประสมต่าง ๆ ในการวิเคราะห์ห้วงยได้ นอกจากนี้ การตีพิมพ์ผลงานวิจัยและการศึกษาโดยนักวิชาการเหล่านี้ซึ่งใช้ Inathéque de France ก็จะได้รับกรวิเคราะห์วิจารณ์ผ่านสื่อทางโสดทัศน์ ซึ่งกำลังมีความสำคัญและอิทธิพลเพิ่มขึ้นตามลำดับ

บรรณานุกรมคัดสรร

www.afca.asso.fr.

www.education.gouv.fr.

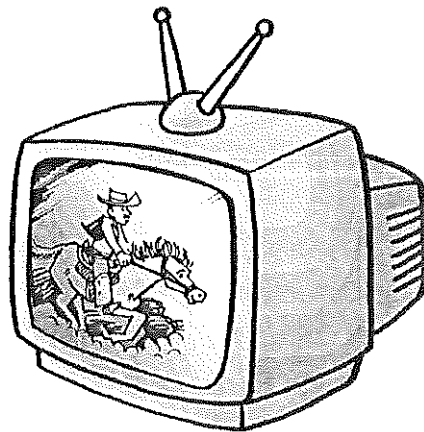

การบริหารจัดการด้านศิลปะและวัฒนธรรมของฝรั่งเศส¹

รวบรวมโดย.. อภิชาติ เพิ่มชาลิต²

ประเทศฝรั่งเศสเป็นประเทศที่ให้ความสำคัญต่อการดำรงอยู่ของวัฒนธรรม ไม่ว่าวัฒนธรรมนั้นจะเป็นของชนกลุ่มน้อยหรือกลุ่มใหญ่เพียงใด ความหลากหลายของวัฒนธรรมในประเทศฝรั่งเศสทำให้ต้องมีการจัดตั้งองค์กรขึ้นมาดูแลเพื่อการบริหารงานและงบประมาณด้านวัฒนธรรมอย่างมีประสิทธิภาพ กล่าวโดยสรุปแล้ว ประเทศฝรั่งเศสมีองค์กรและสมาคมที่ทำหน้าที่จัดการ สนับสนุนและเผยแพร่ศิลปวัฒนธรรมหลัก ๆ อยู่ 5 องค์กร ได้แก่

1. กระทรวงวัฒนธรรมและการสื่อสาร
2. กระทรวงการต่างประเทศ
3. กระทรวงศึกษาธิการ
4. สมาคมฝรั่งเศสเพื่อกิจกรรมทางศิลปะ (AFAA)
5. สมาคมฝรั่งเศส (Alliance Francaise)

กระทรวงวัฒนธรรมและการสื่อสาร

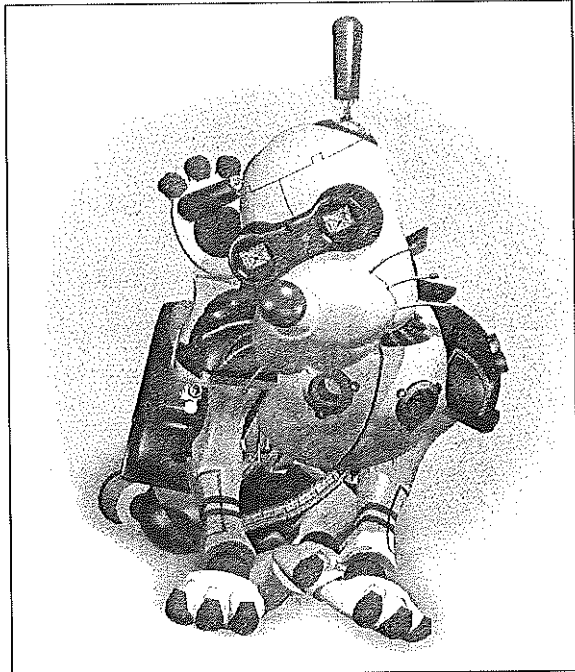

กระทรวงวัฒนธรรมและการสื่อสาร เป็นองค์กรที่ทำหน้าที่บริหารจัดการด้านวัฒนธรรมที่สำคัญที่สุดของประเทศฝรั่งเศส โดยปัจจุบันมีรัฐมนตรีว่าการชื่อ นางคัทเธอริน ดาสกา กระทรวงวัฒนธรรมและการสื่อสาร แบ่งหน่วยงานต่าง ๆ ออกเป็น 2 กลุ่มใหญ่ คือ หน่วยงาน

¹ บทความนี้คัดลอกจากรายงานการศึกษาวิจัย เรื่อง “แนวทางการดำเนินงานวัฒนธรรมของประเทศฝรั่งเศส” โดยศาสตราจารย์ ดร. กิทยา นิมิงกุลล ศาสตราจารย์ ดร. ปราณี ทิริงกันท์นัธ อาจารย์ ดร. สิบศักดิ์ ทิริงรธา อาจารย์ อภิชาติ เพิ่มชาลิต
² อาจารย์ นักแปล และล่ามอิสระ อาจารย์สอนแปลและภาษาฝรั่งเศสอิสระ

ที่ขึ้นตรงต่อคณะที่ปรึกษารัฐมนตรีประจำกระทรวง และหน่วยงานที่มีลักษณะเป็นหน่วยงานบริหารกลาง

หน่วยงานที่ขึ้นตรงต่อคณะที่ปรึกษารัฐมนตรีประจำกระทรวง ได้แก่

1. คณะกรรมการตรวจสอบการบริหารงานทั่วไป (IGA)
2. กรมข้อมูลและการสื่อสาร (DIC)
3. กรมการต่างประเทศ (DAI)

หน่วยงานที่มีลักษณะเป็นหน่วยงานบริหารกลาง ได้แก่

1. กองงานบริหารทั่วไป (DAG)
2. กองสถาปัตยกรรมและมรดกชาติ (DAP)
3. กองหอจดหมายเหตุแห่งชาติ (DAF)
4. กองการหนังสือและการอ่าน (DLL)
5. กองสังคีตศิลป์ นาฏศิลป์ การละครและการแสดง (DMDTS)
6. กองพิพิธภัณฑ์แห่งชาติ (DMF)
7. คณะผู้แทนทัศนศิลป์ (Dap)
8. คณะผู้แทนเพื่อการพัฒนาและการอนุรักษ์กิจกรรมท้องถิ่น (DDAT)
9. คณะผู้แทนทั่วไปเพื่อภาษาฝรั่งเศส (DGLF)
10. ศูนย์ภาพยนตร์แห่งชาติ (CNC)

นอกจากนี้ยังมีหน่วยงานย่อยในสังกัดอีกหลายหน่วยงาน แบ่งออกเป็น 3 กลุ่ม คือ

1. กลุ่มกองการวัฒนธรรมระดับภูมิภาค (DRAC)
2. กลุ่มหน่วยงานระดับเขตเพื่อการรักษาสถาปัตยกรรมและมรดกชาติ (SDAP)
3. กลุ่มสถาบันต่าง ๆ ที่อยู่ภายใต้การดูแลของกระทรวง

หน่วยงานต่าง ๆ ที่กล่าวมาข้างต้น ต่างมีหน้าที่สำคัญในพัฒนางานด้านวัฒนธรรมของประเทศไทย โดยแต่ละหน่วยงานมีหน้าที่โดยสังเขป ดังต่อไปนี้

หน่วยงานที่ขึ้นตรงต่อคณะที่ปรึกษารัฐมนตรีประจำกระทรวง

1. คณะกรรมการตรวจสอบการบริหารงานทั่วไป (IGA : **Inspection générale de l'administration**)

คณะกรรมการตรวจสอบการบริหารงานทั่วไปของกระทรวงวัฒนธรรมและการสื่อสาร ตั้งขึ้นอย่างเป็นทางการเมื่อปี 1973 โดยทำหน้าที่เป็นหน่วยงานควบคุม ตรวจสอบและให้คำแนะนำในด้านการบริหารงานด้านวัฒนธรรม ขึ้นตรงต่อรัฐมนตรีประจำกระทรวง อำนาจในการตรวจสอบบริหารงานครอบคลุมไปถึงกรมและกองงานต่าง ๆ ที่เป็นหน่วยงานบริหารกลาง

หน่วยงานระดับท้องถิ่น สถาบันต่าง ๆ ของรัฐที่ขึ้นต่อกระทรวงวัฒนธรรมและการสื่อสาร รวมทั้งหน่วยงานอื่น ๆ ที่ได้รับการสนับสนุนด้านเงินทุนจากกระทรวง

หน้าที่หลัก ๆ ของคณะกรรมการดังกล่าวอาจแบ่งได้ออกเป็น 3 กลุ่มใหญ่ คือ

1.1 ศึกษาวิจัยและให้ความร่วมมือในระดับทั่วไป วิเคราะห์ปัญหาที่เกิดขึ้นในองค์กรและเสนอแนวทางการแก้ปัญหา ตัวอย่างงานที่คณะกรรมการดังกล่าวศึกษาอยู่ เช่น การบริหารงานแบบกระจายอำนาจ เป็นต้น

1.2 ควบคุมและตรวจสอบการทำงานของหน่วยงานต่าง ๆ คณะกรรมการจะทำการตรวจสอบหน่วยงานต่าง ๆ เป็นระยะ ๆ เพื่อทำรายงานด้านการให้บริการ การจัดระเบียบองค์กร หน้าที่และผลลัพธ์จากการทำงาน ในอดีตหน่วยงานส่วนใหญ่ที่คณะกรรมการเข้าไปตรวจสอบจะเป็นหน่วยงานในระดับภูมิภาค ปัจจุบันได้รวมไปถึงกลุ่มหน่วยงานระดับเขตเพื่อสถาปัตยกรรมและมรดก ซึ่งเพิ่งได้รับการตรวจสอบจากคณะกรรมการและคณะที่ปรึกษาด้านสะพานและถนนไปเมื่อเร็ว ๆ นี้

1.3 ควบคุมและตรวจสอบหน่วยงานอื่น ๆ ที่ได้รับเงินทุนอุดหนุนจากกระทรวงวัฒนธรรมและการสื่อสาร งานดังกล่าวมีความหลากหลาย นอกจากจะเป็นการควบคุมตรวจสอบด้านบริหารจัดการแล้ว คณะกรรมการอาจมีส่วนร่วมในการแก้ไขปัญหาข้อขัดแย้งต่าง ๆ ที่เกิดขึ้นอีกด้วย

นอกจากงานหลักทั้งสามดังที่ได้กล่าวมาแล้ว สมาชิกบางคนในคณะกรรมการอาจได้รับการแต่งตั้งให้ทำงานติดต่อสื่อสารกับหน่วยงานอื่น เช่น คณะผู้ตรวจสอบด้านสุขอนามัยและความปลอดภัย เข้าร่วมทำงานกับคณะลูกขุน เป็นต้น

2. กรมข้อมูลและการสื่อสาร (DIC : Département de l'information et de la communication)

กรมดังกล่าวพัฒนาขึ้นมาจาก “กองสิ่งพิมพ์และข้อมูลข่าวสาร” จนกลายเป็นกรมข้อมูลและการสื่อสารตั้งแต่ปี 1989 เป็นต้นมา กรมดังกล่าวขึ้นตรงต่อรัฐมนตรีประจำกระทรวง โดยรับหน้าที่เป็นตัวแทนกระทรวงในการติดต่อสื่อสารกับศิลปิน ผู้เชี่ยวชาญด้านวัฒนธรรม นักเรียนนักศึกษา นักวิจัยและสาธารณชน

กรมข้อมูลและการสื่อสารควบคุมดูแลเอกสารเผยแพร่ด้านวัฒนธรรมที่ออกจากรมเอง เช่น จดหมายข่าว คู่มือแนะแนวทางวัฒนธรรม รวมทั้งกิจกรรมวัฒนธรรมแบบออนไลน์โดยผ่านทางมินิแตรที่ 36 15 CULTURE

3. กรมการต่างประเทศ (DAI : Département des affaires internationales)

กรมการต่างประเทศเป็นหน่วยงานที่ขึ้นตรงต่อรัฐมนตรีประจำกระทรวง มีหน้าที่หลักในการเสนอ และสนับสนุนนโยบายการต่างประเทศของกระทรวงวัฒนธรรมและการสื่อสาร โดย

ได้รับความร่วมมือจากกรมกองต่าง ๆ ในกระทรวงและหน่วยงานของกระทรวง อื่น ๆ ที่เกี่ยวข้อง นอกจากนี้กรมการต่างประเทศยังทำหน้าที่ในการวางแผนการเดินทางและการเข้าพบ เพื่อให้สัมพันธ์ของรัฐมนตรีประจำกระทรวง กระทรวงวัฒนธรรมและการสื่อสาร มีนโยบายด้านการต่างประเทศสำคัญ ๆ 2 นโยบาย คือ ส่งเสริมความหลากหลายทางวัฒนธรรม และพัฒนาความร่วมมือระดับนานาชาติ เพื่อเป็นการตอบสนองนโยบายดังกล่าว กรมการต่างประเทศจึงมีภาระหน้าที่หลัก 4 ประการ คือ สนับสนุนการยอมรับวัฒนธรรมต่างชาติในประเทศฝรั่งเศส สนับสนุนการยอมรับวัฒนธรรมฝรั่งเศสในต่างประเทศ สนับสนุนการศึกษา อบรมด้านวัฒนธรรมและสนับสนุนความร่วมมือในระดับยุโรป โดยจะกล่าวถึงโดยละเอียดในหัวข้อความร่วมมือด้านวัฒนธรรมกับต่างประเทศ

กรมการต่างประเทศ กระทรวงวัฒนธรรมและการสื่อสาร ทำงานร่วมกับองค์กรสำคัญ ๆ ของประเทศ เช่น สมาคมฝรั่งเศสเพื่อกิจกรรมทางศิลปะ หรือ AFAA (Association Francaise d'action artistique) สำนักงานเผยแพร่ ศิลปะแห่งชาติหรือ ONDA (Office national de diffusion artistique) และบ้านวัฒนธรรมโลก หรือ MCM (Maison de culture du monde) เป็นต้น

หน่วยงานบริหารกลาง

1. กองบริหารงานทั่วไป (DAG : Direction de l'administration générale)

กองบริหารงานทั่วไปมีหน้าที่หลัก 3 ประการ คือ

1.1 บริหารทรัพยากรบุคคล วัสดุครุภัณฑ์ อสังหาริมทรัพย์ อุปกรณ์สารสนเทศ และเงินทุนของกรมกองต่าง ๆ ที่มีลักษณะเป็นหน่วยงานบริหารกลางของกระทรวงวัฒนธรรมและการสื่อสาร รวมทั้งกองงานต่าง ๆ ในระดับภูมิภาคและสถาบันของรัฐบางแห่ง

1.2 ทำงานร่วมกับหน่วยงาน กรม กองหรือกระทรวงอื่นในด้านกฎหมาย เงินทุน และอาชีพ

1.3 ทำการศึกษาวิจัยวัฒนธรรมในด้านวิทยาศาสตร์ เทคโนโลยี สังคมและเศรษฐกิจ

นอกจากนี้ กองบริหารงานทั่วไปยังมีหน้าที่พัฒนาการสื่อสารภายในกระทรวงวัฒนธรรมและการสื่อสารอีกด้วย

2. กองสถาปัตยกรรมและมรดกชาติ (DAP : Direction de l'architecture et du patrimoine)

กองสถาปัตยกรรมและมรดกชาติ ตั้งขึ้นเมื่อวันที่ 21 กันยายน 1998 โดยเกิดจากการรวมกันของกองมรดกชาติและกองสถาปัตยกรรม กองดังกล่าวขึ้นอยู่กับกระทรวง

อุปกรณ์ (Ministère de l'équipement) มากกว่า 20 ปี ก่อนที่จะเปลี่ยนมาขึ้นอยู่กับกระทรวงวัฒนธรรมและการสื่อสาร กองดังกล่าวมีหน้าที่ดังต่อไปนี้

2.1 สนับสนุนและอำนวยความสะดวกให้การสร้างสรรค์งานสถาปัตยกรรมที่มีคุณภาพ โดยเฉพาะในเขตที่ได้รับการปกป้องพิเศษเนื่องจากเป็นสถานที่ที่มีความสำคัญทางประวัติศาสตร์ มีความสวยงามหรือมีความสำคัญทางวัฒนธรรม เป็นต้น

2.2 บันทึก ศึกษา ป้องกัน รักษาและประกาศให้มรดกทางประวัติศาสตร์ สถาปัตยกรรม สังคมเมือง จารีต ภาพถ่ายและงานศิลปะให้เป็นที่ยุ้จกอย่างกว้างขวาง

2.3 ติดตามการทำงานของสถาปนิกว่าเป็นไปตามกรอบกฎหมายที่วางไว้หรือไม่

2.4 ศึกษาสภาพของอาชีพที่ถือเป็นมรดกของชาติและป้องกันไม่ให้ความรู้ความเชี่ยวชาญสูญหายไปกับกาลเวลา

2.5 ร่วมงานกับสถาบันที่มีการเรียนการสอน อบรมหรือวิจัยสถาปัตยกรรมและมรดกของชาติ

นอกจากนี้กองสถาปัตยกรรมและมรดกชาติยังทำหน้าที่ดูแลสถาปัตยกรรมในระดับท้องถิ่นและระดับเขตผ่านทางกลุ่มกองวัฒนธรรมระดับภูมิภาคและหน่วยงานระดับเขต เพื่อการรักษาสถาปัตยกรรมและมรดกชาติ

กองสถาปัตยกรรมและมรดกชาติแบ่งออกเป็น 4 ฝ่ายหลัก คือ

1. ฝ่ายสำรวจสถาปัตยกรรมและมรดกชาติทั่วไป ทำหน้าที่ให้คำแนะนำด้านทิศทางของนโยบายแก่รัฐมนตรีในด้านสถาปัตยกรรมและมรดก ประเมินการทำงานและทำการสำรวจโครงการทางด้านวิทยาศาสตร์และเทคนิคที่เกี่ยวข้องกับสถาปัตยกรรมและมรดกชาติ

2. ฝ่ายตรวจสอบ รักษาและสร้างสรรค์ ทำหน้าที่กำหนดและดำเนินการงานวิจัย การศึกษา การปกป้องคุ้มครอง รักษาและสร้างคุณค่าให้มรดกของชาติทางด้านโบราณคดี สถาปัตยกรรม ภูมิทัศน์และอสังหาริมทรัพย์ รวมทั้งสนับสนุนการสร้างสถาปัตยกรรมที่มีคุณภาพในเขตเมือง ฝ่ายตรวจสอบนี้ยังแบ่งออกเป็นฝ่ายย่อยอีก 4 ฝ่าย คือ ฝ่ายวิจัย ข้อมูล และการสำรวจ ฝ่ายคุณภาพพื้นที่และสถาปัตยกรรม ฝ่ายอนุรักษ์สถานที่ที่มีความสำคัญทางประวัติศาสตร์ และฝ่ายโบราณคดีวิทยา นอกจากนี้ยังมีคณะผู้ทำงานดูแลด้านสถาปัตยกรรมของกลุ่มชาติพันธุ์อีกด้วย

3. ฝ่ายการเรียนการสอน แหล่งข้อมูล สาธารณชนและเครือข่าย ทำหน้าที่บริหารทรัพยากรมนุษย์ คุรุภัณฑ์และเงินทุนของกอง จัดการอบรมด้านสถาปัตยกรรมและมรดกชาติ ส่งเสริมการประกอบอาชีพที่เกี่ยวข้องและให้ทุนสนับสนุนการวิจัย ฝ่ายนี้

ประกอบด้วยฝ่ายย่อย ๆ 3 ฝ่าย คือ ฝ่ายทรัพยากรมนุษย์และธุรการทั่วไป ฝ่ายอบรมอาชีพ และการวิจัยสถาปัตยกรรม และฝ่ายเครือข่าย เผยแพร่และกิจกรรมระดับนานาชาติ

4. คณะผู้รับผิดชอบด้านการสื่อสาร ทำหน้าที่ดูแลการสื่อสารภายในองค์กร ความสัมพันธ์ขององค์กรกับสาธารณะชน และจัดงานระดับชาติ เช่น วันอนุรักษ์มรดกชาติ เป็นต้น

3. กองจดหมายเหตุ (DAF : Direction des archives de France)

กองจดหมายเหตุมีหน้าที่สำคัญในการเสนอยุทธวิธีการจัดการและเก็บบันทึกและจดหมายเหตุต่อรัฐมนตรีว่าการกระทรวงวัฒนธรรมและการสื่อสาร โดยมีบทบาทสำคัญในการให้คำแนะนำ ส่งเสริม ประเมินและควบคุมขั้นตอนต่าง ๆ ที่เกี่ยวข้องกับการรวบรวม แยก จัดเก็บ จัดทำคำบรรยาย เก็บรักษาและอำนวยความสะดวกให้ทั้งนักวิจัยและผู้ค้นคว้าทั่วไป ได้เข้าถึงข้อมูลต่าง ๆ นอกจากนี้กองจดหมายเหตุยังมีหน้าที่ตรวจสอบหรือจดหมายเหตุแห่งชาติ หอจดหมายเหตุระดับภูมิภาค และท้องถิ่นต่าง ๆ รวมทั้งคอยสอดส่องดูแลการทำงานของหอจดหมายเหตุเอกชน

กองจดหมายเหตุนอกจากจะมีงานในระดับชาติแล้ว ยังมีกิจกรรมที่ทำร่วมกับประเทศอื่น ๆ ที่น่าสนใจ เช่น จัดอบรมเรื่องหอจดหมายเหตุให้แก่ผู้สนใจชาวต่างชาติ โดยเปิดโอกาสให้เข้ามาฝึกงานในสำนักงานฝึกอบรมของกอง การฝึกงานนี้จะมีลักษณะเป็นทุนการศึกษามองให้กับบุคลากรในต่างประเทศที่ทำงานด้านหอจดหมายเหตุเท่านั้น มีการสร้างความร่วมมือในการแปลจดหมายเหตุเป็นภาษาต่าง ๆ เช่น อังกฤษและจีน เป็นต้น และยังทำงานร่วมกับหน่วยงานระดับนานาชาติเพื่อสนับสนุนส่งเสริมการเก็บรักษาและใช้ประโยชน์จากจดหมายเหตุต่าง ๆ หน่วยงานเหล่านี้ ได้แก่ คณะกรรมการหอจดหมายเหตุสากลยูเนสโก (โครงการจดหมายเหตุสากล เส้นทางสายพาส เป็นต้น) สหภาพยุโรป เป็นต้น

4. กองการหนังสือและการอ่าน (DLL : Direction du livre et de la lecture)

กองการหนังสือและการอ่านเป็นหน่วยงานบริหารกลางทำหน้าที่ดังนี้

4.1 ในด้านนโยบายส่งเสริมการอ่านและห้องสมุด

ตรวจสอบและออกกฎต่าง ๆ ที่เกี่ยวข้องกับหนังสือและการอ่านผลักดันนโยบายสนับสนุนการอ่าน เก็บรวบรวมข้อมูลเชิงสถิติที่มีความสำคัญในการประเมินนโยบายส่งเสริมการอ่าน ควบคุมหอสมุดต่าง ๆ ไม่ว่าจะเป็นหอสมุดแห่งชาติ ศูนย์หนังสือแห่งชาติ หอสมุดระดับเขตและตำบล

4.2 ในด้านมรดกและเอกสาร

ดำเนินการจัดเก็บและรักษาหนังสือที่ถือเป็นมรดกของชาติดำเนินการให้ผู้สนใจมีโอกาสศึกษาค้นคว้าหนังสือหายาก จัดระบบประสานงานแบบเครือข่ายระหว่างห้องสมุดต่าง ๆ

4.3 ในด้านตลาดหนังสือ

สนับสนุนให้มีการสร้างผลงานเขียน จัดพิมพ์ เผยแพร่และส่งเสริมหนังสือต่าง ๆ ให้เป็นที่รู้จักทั้งในระดับชาติและระดับนานาชาติ ส่งเสริมเทคโนโลยีใหม่สำหรับการทำหนังสือ ส่งเสริมการตั้งบริษัทผู้จัดพิมพ์และร้านขายหนังสือ การส่งออก รวมทั้งการวิจัยด้านการอ่านและตลาดหนังสือด้วย

5. กองสังคีตศิลป์ นาฏศิลป์ การละครและการแสดง (DMDTS : Direction de la musique, de la danse, du théâtre et des spectacles)

กองสังคีตศิลป์ นาฏศิลป์ การละครและการแสดง เกิดจากการรวมกันของกองสังคีตศิลป์และนาฏศิลป์ กับกองการละครและการแสดง กองดังกล่าวมีหน้าที่ในการดำเนินการตามนโยบายส่งเสริมศิลปะการแสดงสด ซึ่งถือว่าเป็นภาคหนึ่งที่สำคัญมากสำหรับวัฒนธรรม เนื่องจากประเทศฝรั่งเศสมีสถานที่สำหรับการแสดงสดกว่า 1,500 แห่ง และมีกลุ่มนักแสดงต่าง ๆ รวมกัน 3,000 กลุ่ม มีอัตราการจ้างงานที่อยู่ในภาคนี้กว่า 90,000 ตำแหน่ง และมีผู้เข้าชมแต่ละปีกว่า 25 ล้านคน

กองสังคีตศิลป์ นาฏศิลป์ การละครและการแสดง มีคณะกรรมการการทำงานอยู่ 3 ชุด เพื่อทำหน้าที่ในการดูแลและส่งเสริมศิลปะการแสดงสดให้เป็นไปตามนโยบาย โดยจัดให้มีที่ปรึกษาสำหรับศิลปะการแสดงสาขาต่าง ๆ เช่น ที่ปรึกษาด้านดนตรี ที่ปรึกษาด้านดนตรีปัจจุบัน ที่ปรึกษาด้านนาฏศิลป์และที่ปรึกษาด้านการละคร เป็นต้น

6. กองพิพิธภัณฑสถานแห่งชาติฝรั่งเศส (DMF : Direction des musées, de France)

กองพิพิธภัณฑสถานทำหน้าที่เสนอและดำเนินงานตามนโยบายของรัฐในด้านมรดกทางพิพิธภัณฑสถาน โดยมีแนวทางการทำงานดังต่อไปนี้

- จัดซื้องานศิลปะ
- รักษา ปกป้อง บูรณะ วิจัยและเพิ่มปริมาณการเก็บรวบรวม รวมทั้งพัฒนาการค้นคว้า
- เผยแพร่และจัดแสดงผลงานที่เก็บรวบรวมไว้ให้สาธารณชนได้สัมผัส
- ควบคุมและตรวจสอบด้านเทคนิคในการเก็บรักษาผลงานสำคัญต่าง ๆ ในพิพิธภัณฑสถานระดับชาติและระดับท้องถิ่น
- ฝ้าดูแลตลาดงานศิลปะและการเคลื่อนย้ายงานศิลป์
- ร่วมมือในระดับนานาชาติในด้านที่เกี่ยวกับพิพิธภัณฑสถาน เป็นต้น

นอกจากนี้ กองพิพิธภัณฑียังทำหน้าที่แทนรัฐในการดูแลสถาบันสำคัญ ๆ ต่าง ๆ เช่น สมาคมพิพิธภัณฑ์แห่งชาติ พิพิธภัณฑ์ลูฟร์ พิพิธภัณฑ์โรแต็ง พิพิธภัณฑ์แวร์ซายส์ และ ศูนย์ศิลปะการตกแต่ง เป็นต้น

7. คณะผู้แทนงานศิลปกรรม (Dap : Délégation aux arts plastiques)

คณะผู้แทนงานศิลปกรรมเป็นหน่วยงานที่เพิ่งตั้งขึ้นเมื่อปี 1982 มีหน้าที่กำหนดและดำเนินงานตามนโยบายของรัฐในด้านที่เกี่ยวกับศิลปะ ภาระหน้าที่ของคณะผู้แทนครอบคลุมถึงการแสดงออกทางศิลปะทุกรูปแบบไม่ว่าจะเป็นการวาดภาพ แกะสลัก ถ่ายภาพ โสตทัศนเทคโนโลยีแบบใหม่ ๆ ภาพยนตร์การ์ตูน แฟชั่น ศิลปะการตกแต่ง รวมทั้งงานสร้างสรรค์ทางอุตสาหกรรม

รัฐเป็นผู้ซื้องานศิลปะร่วมสมัยรายใหญ่ ได้มีแนวคิดในการสร้างพิพิธภัณฑ์ศิลปะร่วมสมัยขึ้นมาในราวทศวรรษที่ 60 แต่กว่างานสร้างพิพิธภัณฑ์ จอร์จ ปอมปีดู จะเป็นรูปเป็นร่างก็ต้องรอถึงปลายทศวรรษที่ 70 เพราะขาดหน่วยงานดูแลโดยตรง ด้วยเหตุนี้มีการตั้งคณะผู้แทนงานศิลปกรรมขึ้นมาดูแลงาน โดยมีเงินทุนสนับสนุนเพิ่มขึ้นจาก 70 ล้านฟรังก์ในปี 1981 เป็น 537 ล้านฟรังก์ในปี 1998 งานที่คณะกรรมการกำลังดำเนินอยู่แบ่งออกเป็น 3 ส่วนใหญ่คือ

- การสอน การอบรม
- สนับสนุนและเผยแพร่งานสร้างสรรค์ทั่วประเทศ
- สร้างมรดกแห่งศตวรรษที่ 20

8. คณะผู้แทนเพื่อการพัฒนาและการอนุรักษ์กิจกรรมท้องถิ่น (DDAT : Délégation au développement et à l'action territoire)

คณะผู้แทนเพื่อการพัฒนาและการอนุรักษ์กิจกรรมท้องถิ่นมีหน้าที่หลักในการสนับสนุนวัดกรรม การพัฒนาและการสร้างนโยบายทางวัฒนธรรม ช่วยผสมนโยบายระดับชาติและระดับท้องถิ่น บริหารความร่วมมือกันระหว่างชุมชนต่าง ๆ กรม กอง จากกระทรวงอื่นและหน่วยงานอื่น ๆ ในระดับยุโรป ที่ทำงานเกี่ยวกับการเผยแพร่วัฒนธรรมไม่ว่าจะเป็นกระทรวงศึกษาธิการ กระทรวงสิ่งแวดล้อม สำนักงานการท่องเที่ยว เป็นต้น

คณะผู้แทนเพื่อการพัฒนาและการอนุรักษ์กิจกรรมท้องถิ่นจะทำงานร่วมกับคณะที่ปรึกษาระดับท้องถิ่นในการพัฒนาโครงการทางวัฒนธรรมระดับท้องถิ่น ดูแลความสอดคล้องในการทำงานระหว่างหน่วยงานของรัฐกับชุมชนต่าง ๆ

9. คณะผู้แทนทั่วไปทางด้านภาษาฝรั่งเศส (DGLF)

คณะผู้แทนทั่วไปทางด้านภาษาฝรั่งเศสมีหน้าที่ดูแลและส่งเสริมการใช้ภาษาฝรั่งเศสในระดับประเทศ การใช้ภาษาฝรั่งเศสเป็นเครื่องมือสื่อสารในระดับนานาชาติ และความหลากหลายทางวัฒนธรรมการใช้ภาษา โดยทำงานร่วมกับหน่วยงานอื่น ๆ ทั้งของภาครัฐและเอกชน

คณะผู้แทนทั่วไปทางด้านภาษาฝรั่งเศสมีนโยบายในการทำงานดังนี้

- 9.1 ส่งเสริมการใช้ภาษาฝรั่งเศสในประเทศและแก้ไขปัญหาคำว่าไม่รู้หนังสือ
- 9.2 ส่งเสริมให้ภาษาฝรั่งเศสเป็นภาษาแห่งการสื่อสารระดับสากล
- 9.3 ส่งเสริมการแลกเปลี่ยนวัฒนธรรมทางด้านภาษาเพื่อส่งเสริมความหลากหลายทางวัฒนธรรม โดยส่งเสริมให้ประชาชนได้มีโอกาสเรียนภาษาต่างประเทศอย่างน้อยที่สุด 2 ภาษา

นอกจากนี้ยังมีการส่งเสริมให้นำเทคโนโลยีสมัยใหม่เข้ามาใช้ในการเผยแพร่ภาษา การเรียนและการติดต่อสื่อสารอีกด้วย

10. ศูนย์ภาพยนตร์แห่งชาติ (CNC : Centre National de la cinématographie)

ศูนย์ภาพยนตร์แห่งชาติตั้งขึ้นตามกฎหมายฉบับลงวันที่ 25 ตุลาคม 1946 โดยมีหน้าที่หลักดังต่อไปนี้

- เสนอการออกกฎหมายที่เกี่ยวข้อง
- สนับสนุนตลาดด้านภาพยนตร์ วัสดุทัศนและมัลติมีเดีย
- ส่งเสริมภาพยนตร์และผลงานวัสดุทัศนให้ได้รับการเผยแพร่ไปยังประชาชนทุกกลุ่ม
- ปกป้องและเผยแพร่มรดกทางภาพยนตร์

ศูนย์ภาพยนตร์แห่งชาติมีบุคลากรทางด้านกฎหมายทำงานอยู่และมีอิสระในทางการเงิน

11. กลุ่มกองการวัฒนธรรมระดับภูมิภาค (DRAC : Directions régionales des affaires culturelles)

กลุ่มกองการวัฒนธรรมระดับภูมิภาค เป็นตัวแทนของกระทรวงวัฒนธรรมการสื่อสารในระดับภูมิภาค ซึ่งแสดงให้เห็นความพยายามในการกระจายอำนาจการบริหารงานด้านวัฒนธรรม ท้องถิ่น กองการวัฒนธรรมระดับภูมิภาคเหล่านี้อยู่ภายใต้การดูแลของผู้ว่าราชการจังหวัดของแต่ละจังหวัด มีหน้าที่ดำเนินงานตามตามนโยบายที่ออกมาจากกระทรวง โดยปรับให้เหมาะสม กับแต่ละท้องถิ่น นอกจากนี้ยังทำหน้าที่ให้คำปรึกษาให้คำแนะนำเกี่ยวกับความรู้ความเชี่ยวชาญเฉพาะด้าน โดยขอความร่วมมือจากผู้ให้การสนับสนุนด้านวัฒนธรรม และชุมชนระดับท้องถิ่น ขอบข่ายการทำงานของกองการวัฒนธรรมระดับภูมิภาคครอบคลุมงานศิลปะและวัฒนธรรมทุกด้าน ไม่ว่าจะเป็น มรดก พิพิธภัณฑ์ จดหมายเหตุ ห้องสมุด สังกัดศิลป์ นาฏศิลป์ การแสดง วัฒนธรรมเชิงวิทยาศาสตร์และเทคนิค ทัศนศิลป์ ภาพยนตร์ และวัสดุทัศน

นอกจากนี้ยังทำหน้าที่ในการบูรณะปฏิสังขรณ์ควบคุมดูแลการจัดการสถานที่
สาธารณะต่าง ๆ จัดการเรียนการสอนด้านศิลปะและวัฒนธรรมและส่งเสริมการพัฒนา
ตลาดแรงงานด้านวัฒนธรรม ดังนั้น ในแต่ละกองงานจะประกอบด้วยทีมงานผู้เชี่ยวชาญ
ด้านวิทยาศาสตร์ เทคนิค ศิลปะ และการบริหาร

12. คณะผู้แทนงานศิลปกรรม (SDAP : Service départementaux de l'architecture et du patrimoine)

กลุ่มหน่วยงานระดับเขตเพื่อการรักษาสถาปัตยกรรมและมรดกชาติ (SDAP) เป็น
ตัวแทนกระทรวงในระดับเขต สำนักงานของ SDAP จะตั้งอยู่ในหัวเมืองสำคัญ ๆ และอยู่
ภายใต้การกำกับดูแลของผู้ว่าราชการจังหวัด กลุ่มหน่วยงานระดับเขตเพื่อการรักษาสถาปัตยกรรม
และมรดกชาติ (SDAP) แต่เดิมตั้งขึ้นภายใต้การดูแลของกระทรวงวัฒนธรรมและการสื่อสาร
กระทรวงอุปถัมภ์ ขนส่งและที่พักอาศัย และกระทรวงผังเมืองและสิ่งแวดล้อม ก่อนที่จะ
กลายมาเป็นหน่วยงานในสังกัดกระทรวงวัฒนธรรมและการสื่อสารเพียงกระทรวงเดียวใน
ปัจจุบัน มีหน้าที่สำคัญแบ่งออกเป็น 3 ส่วน คือ ให้คำแนะนำควบคุมตรวจสอบและรักษา

- ในด้านการให้คำแนะนำ SDAP จะให้คำแนะนำและสนับสนุนการก่อสร้าง
สถาปัตยกรรมและการวางผังเมืองที่มีคุณภาพ โดยเฉพาะเมื่อมีสถาปัตยกรรมที่ถือเป็น
สมบัติของชาติในบริเวณที่จะทำการก่อสร้าง

- ในด้านการตรวจสอบ SDAP ทำหน้าที่ตรวจสอบและให้ความเห็นเกี่ยวกับ
โครงการต่าง ๆ ซึ่งอาจส่งผลกระทบต่อสถานที่สำคัญทั้งที่เป็นสิ่งก่อสร้างและสถานที่ทาง
ธรรมชาติ โดยมีเป้าหมายสำคัญในการทำให้โครงการมีคุณภาพและก่อให้เกิดผลกระทบ
น้อยที่สุดหรือไม่มีเลย

- ในด้านการตรวจสอบ SDAP ดูแลการรักษามรดกชาติที่มีความสำคัญทาง
ประวัติศาสตร์ที่ขึ้นทะเบียนโดยกองสถาปัตยกรรมและมรดกชาติ

13. คณะผู้แทนงานศิลปกรรม (Dap : Délégation aux arts plastiques)

หน่วยงานหรือสถาบันอื่น ๆ ภายใต้การกำกับดูแลของกระทรวงวัฒนธรรมและ
การสื่อสารมีอยู่หลายแห่ง ที่สำคัญได้แก่

- ศูนย์อนุรักษ์สถานแห่งชาติ
- ศูนย์ศิลปะและวัฒนธรรมแห่งชาติ จอร์จ ปอมปิดู
- หอสมุดแห่งชาติ
- ศูนย์หนังสือแห่งชาติ
- ศูนย์ภาพยนตร์แห่งชาติ
- ศูนย์ภาพถ่ายแห่งชาติ

- เมืองวิทยาศาสตร์และอุตสาหกรรม
- เมืองดนตรี
- โรงละครแห่งชาติ
- วิทยาลัยมรดกแห่งชาติ
- วิทยาลัยชั้นสูงเพื่อการสร้างสรรค์ทางอุตสาหกรรมแห่งชาติ
- วิทยาลัยศิลปะการตกแต่ง
- วิทยาลัยวิจิตรศิลป์
- วิทยาลัยภาพและเสียง
- วิทยาลัยลูฟร์
- พิพิธภัณฑ์โรแต็ง
- โรงละครยุโรป
- โรงละครแห่งชาติไซโย
- โรงละครแห่งชาติสตรีทบุร์ก เป็นต้น

เป็นที่สังเกตว่า กระทรวงวัฒนธรรมของประเทศฝรั่งเศสมีชื่อเต็มว่ากระทรวงวัฒนธรรมและการสื่อสาร นั้นเป็นเพราะกระทรวงดังกล่าวใช้สื่อต่าง ๆ เช่น วิทยุ โทรทัศน์ และสิ่งพิมพ์ เป็นตัวกลางสำคัญในการสื่อสารวัฒนธรรมให้เข้าถึงยังชุมชนต่าง ๆ ทั้งในและต่างประเทศนั่นเอง

กระทรวงการต่างประเทศ

กระทรวงการต่างประเทศฝรั่งเศส เป็นอีกหน่วยงานหนึ่งที่มีส่วนร่วมกับการส่งเสริมศิลปะและวัฒนธรรมทั้งในระดับประเทศและระดับสากล หน่วยงานที่ทำหน้าที่เกี่ยวข้องกับเรื่องศิลปะวัฒนธรรมในกระทรวงการต่างประเทศฝรั่งเศส ได้แก่

1. กองความร่วมมือนานาชาติและการพัฒนา (Direction générale de la coopération internationale et du développement)
2. กองความร่วมมือด้านวัฒนธรรมและภาษาฝรั่งเศส (Direction de la coopération culturelle et de français)
3. กองความร่วมมือยุโรป (Direction de la coopération européenne)
4. กองความร่วมมือภาคพื้นยุโรป (Direction de l'Europe continentale)
5. กองแอฟริกาและมหาสมุทรอินเดีย (Direction d'Afrique et de l'Océan indien)
6. กองแอฟริกาเหนือและตะวันออกกลาง (Direction d'Afrique du Nord et du Moyen-Orient)

7. กองอเมริกาและคาริบเบียน (Direction des Amériques et des Caraïbes)

8. กองเอเชียและโอเชียเนีย (Direction d'Asie et d'Océanie)

กระทรวงต่างประเทศฝรั่งเศสมีโครงการด้านวัฒนธรรมสำคัญหลายโครงการ แต่โครงการที่ถือว่ามีความสำคัญที่สุด คือ โครงการสร้างโซนพิเศษ เพื่อให้ความช่วยเหลือแก่ประเทศด้อยพัฒนาหรือกำลังพัฒนาในด้านศิลปะและวัฒนธรรม การศึกษา การค้นคว้าวิจัย ไลบรารีส์ไปพร้อมกับการส่งเสริมการเรียนภาษาฝรั่งเศส

ประเทศฝรั่งเศสได้ให้ความช่วยเหลือทางการศึกษาผ่านทางกระทรวงการต่างประเทศในรูปแบบการศึกษา โดยในแต่ละปีมีนักเรียนต่างชาติที่ได้รับทุนรัฐบาลฝรั่งเศสเข้ามาศึกษาในประเทศกว่าสองหมื่นคน ให้ความสนับสนุนสถาบันทางด้านวัฒนธรรมจำนวนกว่า 150 แห่ง และสมาคมฝรั่งเศสอีก 220 แห่งทั่วโลก เพื่อส่งเสริมวัฒนธรรมและภาษาฝรั่งเศสให้เป็นที่ยอมรับ นอกจากนี้ในแต่ละปียังมอบหนังสือให้กับประเทศต่าง ๆ ทั่วโลกเป็นจำนวนกว่าล้านเล่ม คิดเป็นค่าใช้จ่ายกว่า 200 ล้านฟรังก์

กระทรวงต่างประเทศได้ใช้สื่อโทรทัศน์และวิทยุในการช่วยเผยแพร่ศิลปะและวัฒนธรรม โดยสนับสนุนรายการด้านศิลปวัฒนธรรมผ่านทางโทรทัศน์ TV5 และวิทยุรายการ RFI นอกจากนี้ยังสนับสนุนให้มีการนำรายการทางศิลปวัฒนธรรมไปเผยแพร่ทางโทรทัศน์ท้องถิ่นอีกด้วย

ในด้านการเรียนการสอนตามหลักสูตรฝรั่งเศสในต่างประเทศ กระทรวงการต่างประเทศดำเนินงานผ่านทางสำนักงานเพื่อการเรียนการสอนในต่างประเทศ หรือ AEF (Agence pour l'enseignement français l'étranger) ซึ่งมีสถาบันในสังกัดจำนวน 269 สถาบันกระจายอยู่ทั่วทุกมุมโลก หน่วยงานดังกล่าวจัดตั้งขึ้นมาโดยมีเป้าหมายสำคัญสองประการคือ ส่งเสริมการเรียนการสอนให้กับเยาวชนฝรั่งเศสจำนวนกว่า 80,000 คน ที่อาศัยอยู่ในต่างประเทศและเผยแพร่วัฒนธรรมผ่านนักเรียนต่างชาติที่เข้ามาใช้บริการการเรียนการสอนตามระบบฝรั่งเศสอีก 160,000 คน

นอกจากนี้ กระทรวงการต่างประเทศยังได้อุทิศเนื้อที่ส่วนหนึ่งบนเว็บไซต์ของกระทรวงให้กับการเผยแพร่วัฒนธรรม โดยให้ชื่อว่า (แดนวัฒนธรรม) ภายใต้การดูแลของกองความร่วมมือนานาชาติและการพัฒนา ภายในพื้นที่ดังกล่าวมีการรวบรวมข้อมูลเกี่ยวกับห้องสมุดดนตรี ภาพยนตร์ โบราณคดีและแหล่งความรู้ต่าง ๆ ไว้มากมาย

กระทรวงศึกษาธิการ

กระทรวงศึกษาธิการเป็นอีกหน่วยงานหนึ่งที่ทำหน้าที่ในการรักษาและเผยแพร่ศิลปะและวัฒนธรรมในแวดวงการศึกษา ภายในกระทรวงศึกษาธิการมีหน่วยงานที่ปฏิบัติงานเกี่ยวข้องกับศิลปวัฒนธรรมดังนี้

1. สำนักผู้ตรวจการห้องสมุด (Inspection générale des bibliothèques)

2. กองการสอนระดับประถมและมัธยมศึกษา (Direction de l'enseignement scolaire) ซึ่งมีหน่วยงานรับหน้าที่ด้านศิลปวัฒนธรรมโดยตรง คือ คณะกรรมการสอนทัศนศิลป์และกิจกรรมทางวัฒนธรรม สำนักงานกิจกรรมทางการสอน วัฒนธรรมและการกีฬา และสำนักงานความสัมพันธ์ระหว่างประเทศ เป็นต้น

3. กองการสอนระดับอุดมศึกษา (Direction de l'enseignement supérieur) มีหน่วยงานรับหน้าที่ด้านศิลปวัฒนธรรมคือ คณะกรรมการสอนทัศนศิลป์และกิจกรรมทางวัฒนธรรม และสำนักงานเพื่อการพัฒนาห้องสมุด เป็นต้น

4. กองโครงการและพัฒนา (Direction de la programmation et du développement) ซึ่งมีสำนักงานวางแผนและความสัมพันธ์ชุมชนท้องถิ่น

5. คณะผู้แทนความสัมพันธ์ระหว่างประเทศและความร่วมมือ (Délégation aux relations internationales et à la coopération) แบ่งออกเป็น 4 ฝ่าย คือ

5.1 ฝ่ายความสัมพันธ์ระหว่างประเทศ ซึ่งจะมีสำนักงานแยกออกไปอีก เช่น สำนักงานอเมริกา สำนักงานเอเชียและโอเชียเนีย เป็นต้น

5.2 ฝ่ายกิจการยุโรป แยกเป็นสำนักงานอื่น ๆ เช่น สำนักงานกิจการสมาคมสำนักงานยุโรปตะวันตกและตะวันออก เป็นต้น

5.3 สำนักงานกิจการทั่วไป เงินทุนและการต้อนรับบุคคลสำคัญต่างชาติ

5.4 ศูนย์ทรัพยากรข้อมูลนานาชาติ

ในด้านการเรียนการสอน กระทรวงศึกษาได้กำหนดหลักสูตรให้นักเรียนทุกระดับชั้นได้เรียนวิชาศิลปะประมาณ 2-3 ชั่วโมง โดยแบ่งเป็นทัศนศิลป์ครึ่งหนึ่งและดนตรีอีกครึ่งหนึ่ง ยิ่งไปกว่านั้นหลังการประชุมวิจัยสภาพด้านการอ่านและภาษา ทางที่ประชุมได้สรุปว่าให้มีการดำเนินการตามแนวทางหลายแนวทาง เพื่อเพิ่มประสิทธิภาพในการอ่านและการใช้ภาษา แนวทางหนึ่งสำคัญคือ การทำให้ห้องสมุดและศูนย์ค้นคว้าข้อมูลเข้ามามีส่วนร่วมในการเรียนการสอนมากขึ้น โดยให้มีการกำหนดงานที่นักเรียนต้องไปค้นคว้าจากห้องสมุดและศูนย์ข้อมูลเพิ่มเพิ่มการฝึกฝนด้านการอ่านและการเขียน อีกทั้งเป็นการส่งเสริมให้นักเรียนได้มีโอกาสศึกษาวัฒนธรรมเพิ่มเติมอีกด้วย

สมาคมฝรั่งเศสเพื่อกิจกรรมทางศิลปะ (Association Française d'Action Artistique หรือ AFAA)

สมาคมฝรั่งเศสเพื่อกิจกรรมทางศิลปะตั้งขึ้นเมื่อปี 1922 โดยมีวัตถุประสงค์ในการส่งเสริมและสร้างการยอมรับการสร้างสรรผลงานทางศิลปะร่วมสมัยของประเทศต่าง ๆ ในระดับสากลโดยทำงานร่วมกับหน่วยงานต่าง ๆ ทั้งในระดับชาติและนานาชาติ เช่น ธนาคารโลก สหภาพยุโรปและกองทุนต่าง ๆ รวมทั้งชุมชนและบริษัทเอกชนทั้งของฝรั่งเศสเองและของต่างชาติ สมาคมฝรั่งเศสเพื่อกิจกรรมทางศิลปะทำงานอย่างใกล้ชิดกับกระทรวงการต่างประเทศ

และกระทรวงวัฒนธรรมและการสื่อสาร ซึ่งกระทรวงทั้งสองก็ทำงานด้านเผยแพร่และสนับสนุนศิลปวัฒนธรรมต่าง ๆ อย่างเต็มที่ อย่างไรก็ตาม รัฐบาลเห็นว่าปริมาณงานด้านวัฒนธรรมในต่างประเทศนั้นมีมาก จึงเห็นสมควรที่จะมอบหมายงานวัฒนธรรมในต่างประเทศให้สมาคมฝรั่งเศสเพื่อกิจกรรมทางศิลปะไปดูแล ซึ่งกระทรวงทั้งสองก็ให้การสนับสนุนเป็นอย่างดี

ปัจจุบันสมาคมฝรั่งเศสเพื่อกิจกรรมทางศิลปะได้รวมตัวกับสมาคมแอฟริกันเพื่อการสร้างสรรค์งาน และกำลังดำเนินงานส่งเสริมศิลปะทั่วทวีปแอฟริกาให้เป็นที่รู้จักไปทั่วโลก

สมาคมฝรั่งเศส (Alliance Française)

สมาคมฝรั่งเศสเป็นสมาคมเพื่อวัฒนธรรมและการศึกษาที่ไม่แสวงหาผลประโยชน์มีเครือข่ายกระจายอยู่ทั่วทุกแห่งทั่วโลก เปิดโอกาสให้ผู้คนหลายล้านได้ทำความรู้จักวัฒนธรรมและภาษาฝรั่งเศส สมาคมฝรั่งเศสตั้งขึ้นที่นครปารีสในปี 1883 ปัจจุบันมีสาขาจำนวน 1,085 แห่ง ใน 138 ประเทศทั่วโลก และมีนักเรียนจำนวน 350,000 คน สมาคมฝรั่งเศสส่วนใหญ่เป็นทั้งโรงเรียน และศูนย์รวมด้านสังคมและวัฒนธรรมไปในตัว สมาคมฝรั่งเศสแต่ละแห่งจะช่วยเหลือให้นักเรียนได้รับทุนการศึกษาเพื่อก่อให้เกิดความสนใจในการเรียนและการสอนภาษาฝรั่งเศส

โครงการด้านวัฒนธรรมของสมาคมฝรั่งเศสเปิดให้มีการพบปะทำความรู้จักและเรียนรู้วัฒนธรรมที่แตกต่างกันออกไป กิจกรรมส่วนใหญ่จะเป็นการจัดงานเทศกาล ภาพยนตร์ ดนตรี ละคร นิทรรศการสัญจร หรืองานฉลองตามวันสำคัญ ๆ ของประเทศฝรั่งเศส

สมาคมฝรั่งเศสส่วนมากจะมีห้องสมุดที่มีหนังสือประเภทต่าง ๆ มากมาย โดยเปิดให้ทั้งสมาชิกและบุคคลทั่วไปเข้าใช้บริการได้

สมาคมฝรั่งเศสได้รับเงินทุนอุดหนุนจากกระทรวงการต่างประเทศฝรั่งเศสเป็นเงินราว 200 ล้านฟรังก์ต่อปี เพื่อใช้ในกิจกรรมเผยแพร่วัฒนธรรมและภาษาฝรั่งเศส

จากที่กล่าวมาจะเห็นได้ว่า ประเทศฝรั่งเศสมีหน่วยงานขนาดใหญ่รองรับและดูแลด้านศิลปวัฒนธรรมอย่างชัดเจน ก่อให้เกิดความคล่องตัวในการบริหารงานทั้งทางด้านทรัพยากรบุคคลและเงินทุน การปฏิบัติงานมีความครอบคลุมศิลปวัฒนธรรมทุกด้านรวมทั้งสามารถติดตามตรวจสอบและประเมินผลได้อย่างมีประสิทธิภาพ อันจะส่งผลต่อการพัฒนาอย่างยั่งยืนทางศิลปวัฒนธรรมเป็นอย่างดี

บรรณานุกรมคัดสรร

www.afca.asso.fr

www.education.gouv.fr

Rôle des connaissances antérieures dans la compréhension écrite en L2/LE

Sirajit Dejamonchai*

* * * * *

1) Introduction

Traditionnellement, les études portant sur la compréhension en L2¹ mettaient l'accent sur la langue, mais pas sur le lecteur et/ou l'auditeur. Dans cette optique, le sens était donc contenu dans les énoncés ou les textes; le sens existait donc sans que le lecteur contribue à son élaboration. Ainsi, l'incompréhension dans la communication était souvent déterminée par les seuls déficits langagiers (par exemple, le vocabulaire inconnu, une mauvaise application des règles grammaticales, etc.).



Cette perspective a toutefois été modifiée au cours des quinze dernières années grâce à l'influence de la psycholinguistique. Selon le modèle élaboré par Goodman (1973), le lecteur reconstruit le sens du message à partir des signes graphiques. Cette construction de sens implique des processus de sélection des informations du texte et exige également que le lecteur fasse des hypothèses, les vérifie et les modifie en conséquence. La compréhension repose également sur l'interaction entre les connaissances antérieures du lecteur, ses habiletés conceptuelles (sa capacité intellectuelle) et diverses stratégies de traitements (habileté à lire, capacité langagière générale, etc.). De ce modèle, il convient de retenir que la contribution du lecteur à l'activité de lecture (connaissances antérieures) est plus importante que ne le suggérait le modèle psycho-

* Ph. D. Faculté des sciences de l'éducation Université Kasetsart

¹ Dans le présent document, nous utilisons le terme langue seconde (L2) pour référer aux travaux exécutés dans le domaine de l'enseignement et de l'apprentissage dans langues secondes aussi bien que dans celui des langues étrangères.

linguistique général. La compréhension résulte en effet de l'efficacité de l'interaction entre les connaissances linguistiques du lecteur et ses connaissances sur le monde (Carrell & Eisterhold, 1988; Carrell, 1990)

2) Connaissances antérieures dans la perspective de la théorie des schémas

Le rôle des connaissances antérieures dans la compréhension a été mis en lumière par la théorie des schémas¹. Selon cette théorie, le texte n'a en lui-même aucun sens; il fournit seulement des indices avec lesquels le lecteur construira le sens tout en ayant recours également à ses connaissances antérieures. Comme le signale Fayol (1992), selon cette perspective, les connaissances antérieures du lecteur conditionnent la compréhension de texte.

La théorie des schémas stipule en outre que les connaissances antérieures du lecteur sont organisées sous forme de structure appelée schèmes. Puisque la lecture consiste en une interaction entre les connaissances antérieures du lecteur et le texte, la compréhension résulte donc de la capacité du lecteur à lier les informations du texte à ses propres connaissances (Adams & Bruce, 1982; Eysenck & Keane 1990). En outre, ce lien s'établit suivant deux modes de traitement de l'information, soit le mode bas-haut et le mode haut-bas², ces deux modes de traitement étant simultanés lors de la lecture (Swaffar, 1988; Hammadou, 1991; Gaonac'h, 1990, 1993).

Par ailleurs, les connaissances antérieures du lecteur ne sont pas toutes de même nature. Tel que le résume Carrell (1990), il s'agit des connaissances et croyances sur le monde ou bien des schèmes reliés au titre ou contenu (schémas de contenu), mais aussi de ceux qui sont reliés à différents types de textes, à l'organisation rhétorique et à la structure typique (schémas formels) tout autant que les connaissances linguistiques

¹ Cette théorie, inscrite dans un modèle psycholinguistique de la lecture, tire sa source de la psychologie gestaltiste. Selon cette dernière, l'organisation mentale est dynamique. Les schèmes (ou schemata) se composent de concepts de structure abstraite, constituant des connaissances générales (événements, scénarios, actions, objets) que le lecteur a acquises par le biais de ses expériences préalables (Anderson & Pearson, 1988; Eysenck & Keane, 1990).

² Comme le signale Rumelhart (1980), lors des traitements «haut-bas», le lecteur utilise ses connaissances antérieures pour mieux saisir les idées véhiculées par le texte. Lors des traitements «bas-haut», le lecteur décode d'abord les unités linguistiques qui composent le texte (phonèmes, graphèmes, mots, etc.) et modifie ensuite ses propres connaissances en fonction de l'information contenue dans le texte.

(schémas linguistiques) y compris des connaissances lexicales, syntaxiques, sémantiques et pragmatiques. En outre, pour qu'il y ait compréhension, il faudrait également que les schémas culturels soient activés, notamment en ce qui a trait au thème dont traite le texte.

En somme, selon la théorie des schémas, la compréhension constitue l'utilisation de la connaissance antérieure pour créer une nouvelle connaissance. La compréhension écrite implique donc des processus interactifs et résulte de la capacité du lecteur à lier les informations du texte à ses connaissances préalables.

3) Application de la théorie des schémas à la description des difficultés de la compréhension

Du point de vue de la théorie des schémas, Carrell & Eisterhold (1988) expliquent que les lecteurs en L2 n'arrivent pas à construire le sens du texte s'ils ne peuvent activer les schémas appropriés ou s'ils ne possèdent pas les schémas nécessaires à la compréhension du texte. Parallèlement, si les informations dans le texte (ou le contenu ou la forme) ne sont pas compatibles avec les connaissances antérieures du lecteur, ce dernier ne réussira pas à extraire le sens du texte.

Dans cette optique, Rumelhart (1980) note que l'incompréhension est attribuable au fait que le lecteur ne possède pas les schémas appropriés. Dans ce cas, ce dernier ne parviendrait pas à comprendre les idées véhiculées dans le texte. En outre, il est probable que ses schémas soient convenables mais que les «indices» (*clues*) fournis par le scripteur ne soient pas suffisants. Ainsi, le seul fait d'ajouter des indices appropriés aux connaissances préalables du lecteur pourrait permettre à celui-ci de créer le sens du texte. Toutefois, il se pourrait que l'interprétation du lecteur soit pertinente sans qu'elle coïncide pour autant avec l'intention du scripteur. Conséquemment, signale Rumelhart, le lecteur pourrait «comprendre» le texte mais ne pas «comprendre» le scripteur.

Par ailleurs, l'une des raisons qui peuvent expliquer l'absence d'un schéma de contenu est que ce schéma peut être d'ordre culturel. À ce propos, selon Pritchard (1990), si le contenu culturel véhiculé par le texte est conforme à celui du lecteur, la compréhension en sera facilitée d'autant. En outre, la connaissance de la structure rhétorique du texte ne parviendrait pas à compenser un contenu culturel différent de celui du lecteur. Toutefois, la connaissance de la structure rhétorique revêt une importance certaine

dans la lecture en L2 puisque, ainsi l'illustrent les résultats de certaines études, si cette structure devait être modifiée, il s'ensuivrait des difficultés de compréhension.

De la même façon, Perregaux (1994) note que les problèmes liés à la recherche de sens et à la compréhension d'un texte ne se posent pas seulement au niveau du déchiffrement de l'énoncé puisque le sens du texte se réalise à partir des connaissances ou des expériences antérieures du lecteur. Selon l'auteur, il faudrait ainsi s'interroger sur les liens entre le texte et les connaissances socioculturelles préalables du lecteur.

En bref, il semblerait que les problèmes de la compréhension écrite en L2/LE sont attribuables à l'activation inappropriée des connaissances antérieures sur le contenu et sur la structure du texte ainsi que celles liées à la culture spécifique.

4) Recherches portant sur le rôle des connaissances antérieures dans la compréhension écrite en L2

Dans le domaine de la compréhension écrite en L2, plusieurs recherches, prenant appui sur la théorie des schémas, ont porté sur le rôle des connaissances antérieures. Dans cette perspective, certains chercheurs ont étudié les effets de la familiarité du lecteur avec le titre/le contenu du texte et/ou la structure textuelle. A titre d'exemple, certains travaux ont montré que les schémas de contenu ont un plus grand effet sur la compréhension que les schémas formels (Carrell, 1987). D'ailleurs, les schémas culturels liés au contenu du texte semblent affecter la compréhension dans une plus grande mesure que le niveau de complexité syntaxique (Johnson, 1981; Floyd & Carrell, 1987). D'autres chercheurs soulignent que les sujets qui lisent des textes familiers à leur culture obtiennent de meilleures performances au test de compréhension écrite et à la tâche de rappel (Alderson & Urquhart, 1988; Pritchard, 1990).

Mentionnons par ailleurs l'étude menée par de Serres (1990) auprès de 76 adultes anglophones nord-américains apprenant le français comme L2. Cette recherche visait à analyser les effets respectifs des niveaux de connaissances linguistiques en L2 et des niveaux de familiarité des textes¹

¹ Dans le cadre de cette étude, la familiarité des textes a été définie à l'aide de scripts culturels (type de schéma constitué de situations stéréotypées ou de séquences d'événements qui s'inscrivent dans la vie quotidienne-Schank, 1982).

sur la compréhension écrite en L2. À partir des résultats obtenus lors du test de reconnaissance (phrases explicites, phrases implicites et ajouts incongrus), il ressort que les niveaux de connaissances linguistiques (Supérieur II et Intermédiaire III) ainsi que les niveaux de familiarité des textes (textes familier et non familier) ont une influence sur la compréhension écrite des sujets. Les résultats dégagés dans la recherche de de Serres semblent donc souligner l'impact des connaissances linguistiques et de la familiarité des textes sur la compréhension en lecture en L2.

Par ailleurs, certains chercheurs ont étudié l'impact de la familiarité du lecteur avec le titre/le contenu des textes ainsi que les structures textuelles. A titre d'exemple, Salager-Meyer (1991) a mené une étude en cherchant à savoir de quelle façon les structures textuelles influencent la compréhension du lecteur en fonction de différents niveaux de compétence en L2, des connaissances conceptuelles et de la familiarité des textes. Les 36 sujets participant à cette recherche étaient des étudiants hispanophones en médecine qui se répartissaient en 2 groupes selon leur niveau de compétence en L2 (groupe intermédiaire avancé et groupe avancé). Les textes utilisés comme instruments de recherche offraient trois niveaux de familiarité (le moins familier, le moyennement familier et le plus familier). Afin de mesurer l'influence des variables relatives aux structures textuelles, des textes en version originale et en version modifiée ont été utilisés. Pour mesurer la compréhension en lecture, chaque texte était accompagné de questions à choix multiple. En outre, un questionnaire portant sur les habitudes de lecture a également été administré auprès des sujets. Ce questionnaire a permis de recueillir des informations sur leur niveau de connaissances conceptuelles (connaissances relatives au domaine médical).

Les résultats obtenus dans cette étude ont fait ressortir que la familiarité des textes avait un effet positif sur la performance en lecture chez les deux groupes de sujets (Groupe intermédiaire avancé et groupe avancé). De plus, la structure textuelle n'influçait pas la performance des sujets lors de leur lecture de textes moins familiers ni de textes non familiers. Il semblerait aussi que la compétence en L2 et les connaissances conceptuelles chez les sujets avancés puissent compenser les déficits de la connaissance sur la structure du texte. Ainsi, la familiarité du texte joue un rôle fondamental dans la performance en lecture; son rôle est d'ailleurs plus grand que celui de la structure textuelle. Selon l'auteur, l'impact des variables relatives aux structures varie en fonction des connaissances sur le monde/le domaine ainsi qu'en fonction de la familiarité du texte.

En cherchant à vérifier l'effet des connaissances antérieures relatives à une culture spécifique ainsi que celle de l'interférence culturelle en lecture, Kang (1992) a mené une recherche empirique auprès de 10 adultes coréens apprenant l'anglais comme L2 aux Etats-Unis. L'étude visait à savoir ce qui se passait lorsque les lecteurs activaient leurs schémas culturels et généralisaient les inférences qui en découlent. L'analyse des résultats obtenus au protocole oral (verbal report protocols) tend à montrer que le recours à des connaissances culturelles donne lieu à des inférences lors de la lecture d'un texte narratif en L2. Ces inférences se manifestent tant au niveau local (phrase) qu'au niveau global (contenu du texte).

Signalons en outre l'étude conduite par Wang (1992) auprès de huit médecins chinois apprenant le français comme langue étrangère. Cette recherche visait à vérifier le rôle des connaissances antérieures dans la compréhension de textes. Plus précisément, l'étude cherchait à savoir si ces médecins chinois interpréteraient plus facilement un texte français portant sur la médecine que d'autres types de textes. A partir de la lecture de trois textes de contenus différents (i.e. un texte médical, un texte sur un fait divers et un texte publicitaire), les résultats obtenus montrent que ces sujets ont interprété plus facilement un texte portant sur un thème qui leur était familier, c'est-à-dire le texte médical. Rejoignant les résultats d'autres recherches, l'étude menée par Wang souligne également que les connaissances antérieures reliées au contenu du texte affectent la compréhension en lecture.

De ce qui précède, les résultats obtenus semblent souligner le rôle que jouent les connaissances antérieures dans la compréhension écrite en L2. Signalons toutefois qu'il ressort certaines limites liées à l'établissement des échantillons (i.e. nombre de sujets restreint, groupe hétérogène) et à certaines faiblesses liées aux instruments de mesure (i.e. utilisation unique des questions à choix multiple, faiblesse dans la détermination des niveaux de difficulté des textes).

Aussi serait-il souhaitable dans des recherches ultérieures d'avoir recours à un échantillon plus large et de veiller à son homogénéité. Il serait également important de varier les types de mesure utilisés ainsi que de déterminer rigoureusement les niveaux de difficulté des textes sélectionnés. Enfin, pour élargir la portée de ce genre de recherche, il faudrait également tenir compte d'autres variables telles les habitudes de lecture et les attitudes à l'égard de la lecture et tenter de vérifier leur poids relatif dans la compréhension écrite en L2.

Tableau-synthèse

Recherches sur la compréhension écrite en L2 : rôle des connaissances antérieures

Auteurs	Objectifs	Sujets	Instruments de recherche	Résultats
Carrell (1987)	- étudier les effets du schéma du contenu spécifique et du schémas formel dans la compréhension écrite en L2	- 2 groupes d'étudiants étrangers apprenant l'anglais comme L2 au niveau intermédiaire avancé («Muslim background » et «Roman Catholic background»)	- textes de contenus familiers et non familiers avec la bonne structure rhétorique	- Le schéma du contenu et le schéma formel dans jouent un rôle significatif la compréhension en lecture. - Il semblerait cependant que le schéma du contenu exerce un plus effet sur la compréhension écrite que le schéma formel.
de Serres (1990)	- analyser les effets respectifs des niveaux de connaissances linguistiques en L2 et des niveaux de familiarité des textes sur la compréhension écrite en L2	- 76 adultes anglophones nord-américains apprenant le français comme LE (niveaux supérieur II, niveaux intermédiaire III)	- 2 textes de contenus familier (culture nord-américaine) et non familier (culture camerounaise) - tests de reconnaissance (explicité, implicite, ajouts incongruents)	- Les niveaux de connaissances linguistiques ainsi que les niveaux de familiarité des textes avaient une influence sur la compréhension écrite des sujets.
Salager-Meyer (1991)	- étudier les effets de la familiarité du lecteur avec le titre/le contenu des textes ainsi que les structures textuelles dans la compréhension écrite en L2	- 36 étudiants hispanophones en médecine (groupe intermédiaire avancé et groupe avancé)	- textes de 3 niveaux de familiarité (le moins familier, le moyennement familier, le plus familier) et 2 versions différentes (version originale et version modifiée)	- la familiarité du texte joue un rôle plus grand que la structure textuelle.
Kang (1992)	- vérifier l'effet de l'interférence culturelle en lecture en L2	- 10 adultes coréens apprenant l'anglais comme L2	- texte narratif en L2 - protocole oral	- le recours à des connaissances culturelles donne lieu à des inférences qui se manifestent tant au niveau local (phrase) qu'au niveau global (contenu du texte)
Wang (1992)	- vérifier le rôle des connaissances antérieures dans la compréhension de textes en L2	- 8 médecins chinois apprenant le français comme LE	- 3 textes de contenus différents (texte médical, fait divers, publicité)	- Les sujets ont interprété plus facilement un texte portant sur un thème qui leur était familier (le texte médical)

Références bibliographiques

- Adams, M., & Bruce, B. (1982). Background knowledge and reading comprehension. In J. Langer & M. Smith-Burke (Eds.), *Reader meets author/Bridging the gap* (pp. 2-26). Newark, DE: International Reading Association.
- Alderson, J.C., & Urquhart, A.H. (1988). This test is unfair : I'm not an economist. In P.L. Carrell, J. Devine & D.E. Eskey (Eds.), *Interactive approaches to second language reading* (pp. 168-182). Cambridge: Cambridge University Press.
- Anderson, R.C., & Pearson, P.D. (1988). A schema-theoretic view of basic processes in reading comprehension. In P.L. Carrell, J. Devine & D.E. Eskey (Eds.), *Interactive approaches to second language reading* (pp. 37-55). Cambridge: Cambridge University Press
- Carrell, P.L. (1987). Content and formal schemata in ESL reading. *TESOL Quarterly*, 21, 3, 461-481.
- Carrell, P.L. (1990). Rôle des schémas de contenu et des schémas formels. In D. Gaonac'h (Ed.), *Acquisition et utilisation d'une langue étrangère* (pp. 16-29). Paris: Hachette.
- Carrell, P.L., & Eisterhold, J.C. (1988). Schema theory and ESL reading pedagogy. In P.L. Carrell, J. Devine & D.E. Eskey (Eds.), *Interactive approaches to second language reading* (pp. 73-92). Cambridge: Cambridge University Press.
- de Serres, L. (1990). La compréhension de textes familiers et non familiers chez l'adulte anglophone en français langue seconde. *Bulletin de l'Association Canadienne de Linguistique Appliquée (ACLA)*, 12, 2, 45-58.
- Eysenck, M.W., & Keane, M.T. (1990). *Cognitive psychology: A student's handbook*. Hillsdale, NJ: Lawrence Erlbaum.
- Fayol, M. (1992). Comprendre ce qu'on lit: de l'automatisme au contrôle. In M. Fayol et al. (Eds.), *Psychologie cognitive de la lecture* (pp. 107-140). Paris: Presses universitaires de France.
- Floyd, P., & Carrell, P.L. (1987). Effects on ESP reading of teaching cultural content schemata. *Language Learning*, 37, 89-108.
- Gaonac'h, D. (1990). Lire dans une langue étrangère: approche cognitive. *Revue française de pédagogie*, 93, 75-100.

Gaonac'h, D. (1993). Les composantes cognitives de la lecture. *Le Français dans le monde*, 255, 87-92.

Goodman, K. (1973). Psycholinguistic universals of the reading process. In F. Smith (Ed.), *Psycholinguistics and reading* (pp. 21-27). New York: Holt, Rinehart & Winston.

Hammadou, J. (1991). Interrelationships among prior knowledge, inference and language proficiency in foreign language reading. *The Modern Language Journal*, 75, 1, 27-38.

Johnson, P. (1981). Effects on reading comprehension of language complexity and cultural background of a text. *TESOL Quarterly*, 15, 2, 169-181.

Kang, H.W. (1992). Cultural interference in second language reading. *International journal of Applied Linguistics*, 2, 1, 95-119.

Perregaux, C. (1994). Les enfants à deux voies. *Des effets du bilinguisme sur l'apprentissage de la lecture*. Berne: Peter Lang.

Pritchard, R. (1990). The effects of cultural schmata on reading processing strategies. *Reading Research Quarterly*, 25, 273-295.

Rumelhart, D.E. (1980). Schemata: The building blocks of cognition. In R.J. Spiro, B.C. Bruce & W.F. Brewer (Eds.), *Theoretical issues in reading comprehension: Perspectives from cognitive psychology, linguistics, artificial intelligence, and education* (pp. 33-58). Hillsdale, NJ: Lawrence Erlbaum Associates.

Salager-Meyer, F. (1991). Reading expository prose at the post-secondary level: The influence of textual variables on L2 reading comprehension (a genre-based approach). *Reading in a Foreign Language*, 8, 1, 645-662.

Schank, R.C. (1982). *Reading and understanding: Teaching from the perspective of artificial intelligence*. Hillsdale, NJ: Lawrence Erlbaum.

Swaffar, J. (1988). Readers, texts, and second languages: The interactive processes. *The modern Language Journal*, 72, 123-149.

Wang, R. (1992). *Rôle des connaissances antérieures dans la compréhension des textes en français L2 chez des apprenants chinois*. Mémoire de maîtrise inédit, Université Laval, Québec.

โครงสร้างของ texte นั้นสำคัญไฉน?

รวบรวมโดย.. สิริจิตต์ เดชมรรชัย*

* * * * *

ในการเรียนการสอนภาษาต่างประเทศนั้น โดยเฉพาะอย่างยิ่งในการสอนอ่าน ครูผู้สอนภาษาทั้งหลาย มักจะมีการนำเอาข้อเขียนต่าง ๆ มาใช้ประกอบในกิจกรรมการเรียนการสอน ในการเลือกเรื่องหรือข้อเขียนมาใช้สอนนั้น โดยทั่วไปครูผู้สอนมักจะดูที่หัวข้อเรื่อง (titre/thème) หรือเนื้อเรื่อง (contenu) เป็นหลัก ในบางครั้งก็อาจจะดูที่ความยากง่ายของคำศัพท์ ที่อยู่



เรื่องนั้น หรือดูที่ความยาวของเรื่อง เป็นต้น แต่สิ่งหนึ่งที่เรามักจะมองข้ามก็คือ การพิจารณาโครงสร้างของข้อเขียนนั้น ๆ หรือแม้แต่ในการสอนอ่านส่วนใหญ่ก็จะเน้นที่เนื้อหา หรือใจความสำคัญของเรื่อง ซึ่งในความเป็นจริงนั้นโครงสร้างของเรื่องที่เราอ่านมีส่วนช่วยในการทำความเข้าใจเรื่องเป็นอย่างมาก ดังนั้นประเด็นคำถามที่เราควรจะต้องศึกษาก็คือ โครงสร้างของ texte นั้นหมายถึงอะไร ได้แก่อะไรบ้าง และมีความสำคัญต่อการพัฒนาทักษะทางการอ่านอย่างไร

โครงสร้างของ texte หมายถึงอะไร?

โครงสร้างของข้อเขียน (text structure) หรือที่เรียกเป็นภาษาฝรั่งเศสว่า la structure de texte, la structure textuelle, la structure rhétorique du texte หรือ l'organisation rhétorique du texte (Giasson, 1990, 1995 ; Carrell, 1985 ; 1990 ; Cornaire, 1991).

โครงสร้างของ texte จะเชื่อมโยงถึงวิธีการนำเสนอความคิด (idées) ต่าง ๆ ในเรื่อง ซึ่ง Giasson (1990) ได้อธิบายว่า เนื้อเรื่อง (contenu) ของ texte นั้นจะเกี่ยวข้องกับหัวข้อหรือความคิดรวบยอดหรือคำศัพท์ที่นำเสนอในเรื่องนั้น ในขณะที่โครงสร้างของ texte นั้นจะเกี่ยวเนื่องกับวิธีการจัดเรียงเรียงความคิดของผู้เขียน ดังนั้นผู้เขียนจะเลือกโครงสร้างของเรื่องให้สอดคล้องกับเนื้อเรื่องที่เขาเขียนนั้นต้องการสื่อสารออกมาทางข้อเขียนของเขา

* อาจารย์ประจำคณะศึกษาศาสตร์ มหาวิทยาลัยเกษตรศาสตร์

โครงสร้างของ texte ได้แก่อะไรบ้าง?

โครงสร้างของ texte จะมีลักษณะแตกต่างกัน ขึ้นอยู่กับประเภทของข้อเขียนนั้น ๆ ด้วย ซึ่งโดยทั่วไป จะแบ่งเป็น 2 ประเภทใหญ่ ๆ คือ texte narratif และ texte informatif¹

โครงสร้างของ texte narratif

ข้อเขียนแบบเรื่องเล่า (narrative structure) ได้แก่ la légende, le conte, la fable, le récit มีนักวิจัยหลายท่านได้ค้นพบว่า บทความที่เป็นเชิงเล่าเรื่องของชนชาติต่าง ๆ มักจะมีโครงสร้างคล้ายคลึงกัน มีรูปแบบในการเล่าเรื่องใกล้เคียงกัน เช่น เป็นการเล่าถึงตัวเอง ของเรื่องที่ต้องต่อสู้เผชิญอุปสรรคหรือปัญหาบางอย่าง และพยายามหาทางแก้ไขปัญหานั้น เป็นต้น

Giasson (1995) ได้สรุป โครงสร้างของข้อเขียนแบบเล่าเรื่องว่ามีลำดับขั้นตอนของการเล่าเรื่อง ดังนี้

1) La situation initiale ou situation de départ

ในสถานการณ์เริ่มเรื่องมักจะเป็นการบรรยายตัวละคร เวลา สถานที่และบริบทของเรื่องนั้น โดยทั่วไปมักจะเริ่มต้นด้วยประโยคที่ว่า “Il était une fois...”

2) L'événement déclencheur ou perturbateur

เป็นเหตุการณ์ต้นเหตุที่จะก่อให้เกิดจุดดำเนินเรื่องต่อไป ซึ่งโดยทั่วไปจะเป็นเหตุการณ์ร้าย ๆ และเป็นจุดที่จะขมวดปมของเรื่อง มักจะมีประโยคที่ว่า “Un jour...”

3) La réaction du héros

ในขั้นตอนนี้จะเป็นปฏิกิริยาโต้ตอบของตัวเอกที่มีต่อสถานการณ์ร้าย ๆ นั้น ซึ่งส่วนใหญ่แล้วตัวเอกของเรื่องมักจะพบอุปสรรคและปัญหาต่าง ๆ

4) La tentative pour trouver une solution

ตัวเอกของเรื่องพยายามที่จะหาหนทางแก้ปัญหา หรือฝ่าฟันอุปสรรคที่เผชิญอยู่

5) Le dénouement (la résolution de l'intrigue)

ขั้นตอนนี้เป็นการแก้ปัญหาหรือคลี่คลายปมของเรื่องนั่นเอง

6) La fin

ในตอนจบก็จะเป็นการแสดงถึงการแก้ปัญหาของตัวเอก ซึ่งมักจะจบลงเอยด้วยความสุข ดังเช่นประโยคต่อไปนี้ที่ผู้อ่านมักพบเห็นเสมอ “Ils vécutent heureux

¹ ได้มีผู้จัดประเภทของ text ไว้หลากหลายแตกต่างกันไป เช่น Giasson (1990) แบ่งเป็น 3 ประเภท คือ texte narratif, texte informatif และ texte directif ส่วน Werlich (1975, อ้างถึง ใน Adams, 1985 : 40) ได้แบ่ง texte ออกเป็น 5 ประเภทคือ les types descriptif, narratif, expositif, argumentatif et instructif สำหรับ Adams (1985) ได้จัดประเภทของ texte ไว้ดังนี้คือ types textuelles narratif, descriptif, explicatif, argumentatif, injonctif, prédictif, conversationnel et rhétorique.

jusqu'à la fin de leurs jours..." และเป็นที่น่าสังเกตว่าส่วนใหญ่แล้วตอนจบของเรื่องเล่าจะมีการสอดแทรกศีลธรรมหรือคติพจน์ไว้ก่อนข้างเด่นชัด

อย่างไรก็ตาม ในบางครั้งผู้อ่านก็อาจพบว่าเรื่องเล่าบางเรื่องไม่ได้มีโครงเรื่องตามที่กล่าวมาข้างต้นเสมอไป บางเรื่องอาจจะมีบางขั้นตอนขาดหายไป หรือในบางช่วงอาจมีลำดับเหตุการณ์แยกย่อยอีก เช่น ในขั้นตอนที่ 2 (l'événement déclencheur) อาจจะมีหลาย épisodes ก็ได้

A) ตัวอย่างโครงสร้างของเรื่องเล่า

Texte analysé à l'aide du schéma de récit

	Le loup et l'oiseau au long cou
Situation initiale	Un loup mangeait une proie qu'il avait tuée.
Événement déclencheur	Soudain, un petit os resta pris dans sa gorge.
Réaction du héros	Il ne réussit pas à s'en débarrasser et ressentit une douleur terrible.
	Il voulait faire cesser cette douleur.
Tentative	Il demanda a tous ceux qu'il rencontrait de lui enlever l'os de la gorge : «je vous donnerai n'importe quoi si vous m'enlevez cet os», disait-il.
	Enfin un oiseau au long cou dit qu'il pourrait essayer. Il demanda au loup de se coucher sur le côté et d'ouvrir la bouche aussi grande qu'il le pouvait. L'oiseau mit alors son long cou dans la gorge du loup et tira sur l'os avec son bec. L'oiseau réussit enfin à sortir l'os.
	«Pouvez-vous me donner, s'il vous plait, la récompense promise?» . dit l'oiseau au long cou.
	Le loup grogna, montra les dents et dit:
	«Compte-toi chanceux. Tu as mis ta tête dans la gueule du loup et tu t'en es tiré sain et sauf. C'est ia récompense que je te donne.»

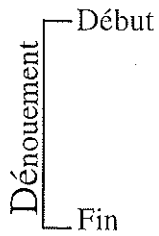

(Adapté de Fitzgerald et al., 1985, cités dans Giasson, 1995 : 105)

B) ตัวอย่างแผนผังโครงสร้างของเรื่องเล่า

FIGURE : Cadre de recit standard pour un récit comportant plusieurs épisodes

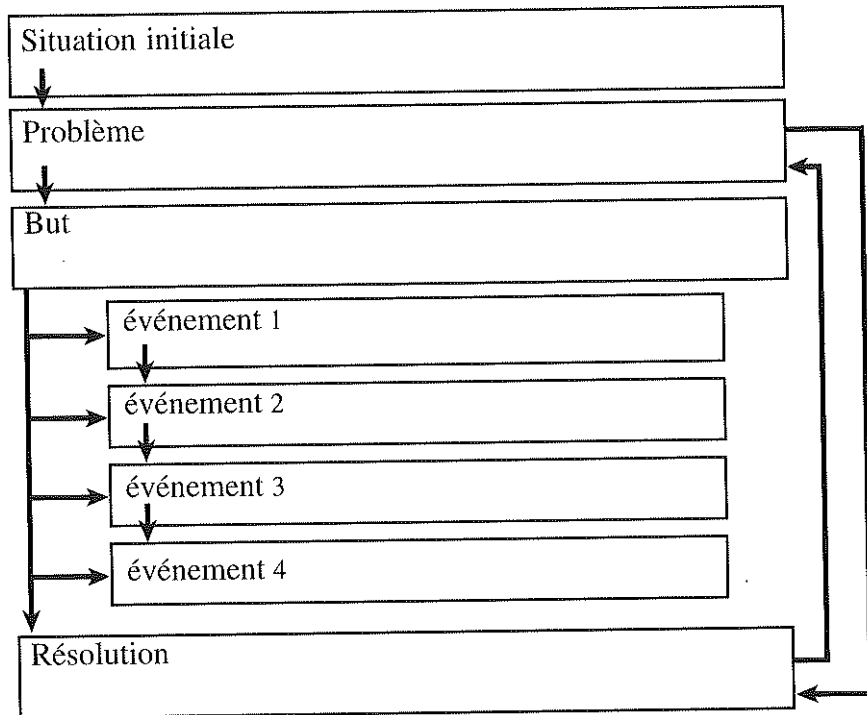

Source : Giasson (1990 : 104)

โครงสร้างของ **texte informatif**

texte informatif หรือ expositif ซึ่งตรงกับคำว่า “expository prose” ในภาษาอังกฤษนั้น หมายถึง *texte* ที่มุ่งเน้นให้ข้อมูลและเสนอความรู้ที่เป็นเนื้อหาสาระในเรื่องใดเรื่องหนึ่งแก่ผู้อ่าน (Deschênes, 1988) ซึ่งโดยทั่วไปแล้วผู้เขียนอาจนำเสนอข้อมูลดังกล่าวได้ใน 5 ลักษณะดังนี้ (Meyer & Rice, 1984 ; Meyer & Freedle, 1984, Giasson, 1990, 1995)¹

¹ ในเรื่องนี้ Meyer & Rice (1984) ได้จัดโครงสร้างของข้อเขียนทั้ง 5 ประเภทตามลักษณะของ “Top-level structure” หรือที่เรียกว่า *Organisation rhétorique de haut niveau* ในภาษาฝรั่งเศส

1. Description

เป็นข้อเขียนที่มุ่งเน้นให้ข้อมูลเชิงบรรยายเกี่ยวกับหัวข้อที่นำเสนอ นั้น ซึ่งมักจะเริ่มด้วยใจความสำคัญและตามด้วยรายละเอียดต่าง ๆ เช่น สี รูป แบบ

Exemple

une grosse boule couverte de poils, un nez allongé, de tout petits yeux. Madame la Taupe ne se montre pas souvent à nous, car elle vit sous terre. Elle creuse des galeries, à la recherche de nourriture. Ses deux pattes de devant lui servent de pelles. Les jardiniers la détestent, car elle mange les racines des légumes. Elle se nourrit surtout d'insectes. Sa vue est mauvaise, aussi se guide-t-elle surtout... par son nez.

2. Enumération (ou collection)²

โครงสร้างประเภทนี้จะให้ข้อมูลที่เกี่ยวกับลำดับรายการ การจัดแยกประเภทเป็นหมวดหมู่หรือขั้นตอนต่าง ๆ

Exemple

Aujourd'hui, dans la plupart des pays, on utilise la farine de blé pour faire du pain. Cependant, n'importe quelle farine peut être utilisée. En Allemagne et en Russie, le pain est noir, parce qu'il est fabriqué avec la farine de seigle. En Scandinavie, la farine d'orge produit de petits pains plats et secs. Les Mexicains mangent des *torillas*, galettes à base de farine de maïs. Les pays pauvres utilisent une farine de riz et même une farine de pois séchés et écrasés.

Exemple

L'eau est mystérieuse. Elle tombe du ciel en neige ou en pluie. Elle entre dans le sol. Elle coule dans les ruisseaux, dans les rivières et dans les fleuves, jusqu'à l'océan. Elle remonte vers le ciel sous forme de vapeur. Elle se condense en gouttelettes de pluie et retombe sur la terre. C'est le cycle de l'eau.

² ผู้เขียนบางท่านจัดโครงสร้างของ *texte informatif* ออกเป็น 6 ประเภทโดยจัดแยก "La séquence" เพิ่มเป็นอีกหนึ่งประเภท

3. Comparaison

ผู้เขียนที่ใช้โครงสร้างประเภทนี้ มุ่งที่จะให้ข้อมูลหรือแสดงความคิดเห็นในเชิงเปรียบเทียบเกี่ยวกับหัวข้อนั้น ๆ ซึ่งอาจเป็นการเปรียบเทียบเกี่ยวกับบุคคล สิ่งของ สถานที่ หรือเหตุการณ์ต่าง ๆ

Exemple

On confond souvent l'alligator et le crocodile. Il peut être, en effet, difficile de les identifier si on les voit séparément. Le museau de l'alligator est large et assez plat, tandis que celui du crocodile est plutôt étroit et plus allongé au bout. Le crocodile et l'alligator se distinguent aussi par leur comportement. L'alligator est moins agressif et se déplace plus lentement que le crocodile.

4. Cause-effet (ou causalité)

โครงสร้างของข้อเขียนในลักษณะนี้ จะมุ่งให้ผู้อ่านแยกแยะข้อมูลที่เป็นเหตุและเป็นผลกัน โดยส่วนมากผู้เขียนมักจะนำเสนอด้วยสาเหตุก่อนและตามด้วยผลที่เกิดขึ้น

Exemple

C'est grâce aux éruptions de volcans que l'atmosphère s'est créée autour de la Terre. S'il n'y avait pas eu d'atmosphère, jamais la vie n'aurait pu apparaître sur notre planète. Ce sont aussi les volcans qui ont créé les océans et les continents.

5. Problème-solution (ou question-réponse)

โครงสร้างของข้อเขียนประเภทนี้จะคล้ายคลึงกับข้อเขียนในเชิง cause-effet คือ ผู้เขียนมักจะนำเสนอปัญหาที่เกิดขึ้นก่อน แล้วจึงเสนอความคิดเห็นเกี่ยวกับการแก้ปัญหานั้น

Exemple

A notre époque, les animaux à fourrure sont toujours très recherchés. Aussi le nombre de ces animaux a-t-il beaucoup diminué. On s'est même demandé si certaines espèces n'allaient pas disparaître. Heureusement, deux remèdes ont été trouvés. Le premier consiste à fabriquer en usine des fourrures synthétiques,

presque aussi belles que les vraies. L'autre moyen, c'est d'élever des animaux à fourrure dans des fermes, au lieu de détruire ceux qui vivent à l'état sauvage.

โครงสร้างของ **texte** มีความยากง่ายแตกต่างกันหรือไม่ ?

มีข้อสังเกตอย่างหนึ่ง คือ โครงสร้างของข้อเขียนทั้ง 5 ลักษณะดังกล่าวจะมีความยากง่ายแตกต่างกัน เช่น จากผลงานวิจัยของ Richgels et al. (1987) พบว่า **texte** ที่มีโครงสร้างแบบ *séquence* หรือ *énumération* จะง่ายต่อความเข้าใจมากที่สุด รองลงมาคือ *description* และ *comparaison* ส่วนการอ่าน *teste* ที่มีโครงสร้างแบบ *cause-effet* และ *problème-solution* จะเข้าใจยากที่สุด

ส่วนงานวิจัยของ Carrell (1984) ซึ่งมีกลุ่มตัวอย่างเป็นผู้เรียนภาษาอังกฤษเป็นภาษาต่างประเทศ และเป็นกลุ่มที่มีภาษาแม่แตกต่างกัน พบว่าข้อเขียนเชิงเปรียบเทียบ เชิงเหตุผลและข้อเขียนเชิงปัญหาและทางแก้ จะมีโครงสร้างที่เอื้อต่อความเข้าใจและสามารถนึกย้อนถึงใจความเฉพาะ (*le rappel d'idées spécifiques*) ได้มากกว่าข้อเขียนเชิงบรรยาย นอกจากนี้ผลงานวิจัยยังพบว่า โครงสร้างของข้อเขียนประเภทต่าง ๆ มีความยากง่ายแตกต่างกันไปตามกลุ่มภาษาแม่ของผู้เรียน เช่น ในกลุ่มที่พูดภาษาสเปน (*groupe hispanophone*) จะพบว่าข้อเขียนเชิงบรรยายนั้นจำได้ยากกว่าข้อเขียนประเภทอื่น ๆ ส่วนกลุ่มที่พูดภาษาอาหรับ (*groupe arabophone*) นั้น ผลงานวิจัยพบว่า กลุ่มนี้สามารถจำใจความของข้อเขียนเชิงเปรียบเทียบได้ดีที่สุด ส่วนข้อเขียนเชิงเหตุผลนั้นยากที่สุด ในกลุ่มตัวอย่างชาวเอเชีย เช่น ชาวเกาหลี และชาวจีน ข้อเขียนเชิงเหตุผลและเชิงปัญหาและทางแก้ที่ง่ายที่สุด และข้อเขียนเชิงเปรียบเทียบและเชิงบรรยายจะยากที่สุด

โครงสร้างของ **Texte** สำคัญต่อการเรียนการสอนอย่างไร ?

มีงานวิจัยทางด้านการเรียนการสอนภาษาเป็นจำนวนมากที่แสดงให้เห็นว่าการสอนโครงสร้างของข้อเขียนนั้นมีผลต่อความเข้าใจในการอ่านเรื่องของผู้เรียน เช่น ในการเรียนการสอนภาษาแม่หรือภาษาที่ 1 ผลงานวิจัย (cf. Carrell, 1985) พบว่า ผู้เรียนที่มีความรู้และความคุ้นเคยต่อโครงสร้างประเภทต่าง ๆ ของข้อเขียน จะช่วยให้อ่านเรื่องที่เป็น *text narratif* และ *expositif* ได้เข้าใจดียิ่งขึ้น และยังสามารถช่วยแยกแยะได้ว่าผู้เรียนคนไหนอ่านเรื่องเก่ง คนไหนอ่านไม่เก่ง

ทางด้านการเรียนการสอนภาษาที่สองหรือภาษาต่างประเทศนั้น นักวิจัยหลายท่านต่างก็มีความเห็นพ้องกันว่า การสอนโครงสร้างของข้อเขียนประเภทต่าง ๆ จะเป็นประโยชน์แก่ผู้เรียนภาษา โดยเฉพาะอย่างยิ่งในการพัฒนาทักษะทางการอ่าน นักวิจัยบางท่านก็พบ

ว่าการสอนให้ผู้เรียนมีความรู้และความเข้าใจในโครงสร้างระดับยอด (top-level structure) สามารถช่วยให้ท่านอ่านเรื่องได้เข้าใจยิ่งขึ้น เพราะช่วยให้จำประเด็นสาระต่าง ๆ ของเรื่องได้ดียิ่งขึ้น (Carrell, 1984, 1987)

นอกจากนี้งานวิจัยของ Hague (1989, อ้างถึงใน Hague & Olejnik, 1990) พบว่าความเข้าใจในการอ่านเรื่องมีความสัมพันธ์เชิงบวกกับความเข้าใจโครงสร้างข้อเขียนประเภทต่าง ๆ และผู้ที่มีความชำนาญในการอ่านนั้นเป็นผู้ที่มีความตระหนักถึงโครงสร้างของข้อเขียนนั้น ๆ

จะสอนโครงสร้างของ *texte* ได้อย่างไร?

ในการสอนโครงสร้างของข้อเขียนนั้น Giasson (1995) ได้เสนอแนะว่าจะต้องพยายามให้ผู้เรียนเข้าใจว่ามีข้อเขียนในหลายลักษณะ เช่น ผู้สอนอาจยกตัวอย่างเรื่องที่มีข้อมูลเหมือนกัน แต่เขียนในลักษณะแตกต่างกันไป เช่น เขียนในเชิงให้รายการ เปรียบเทียบ และเชิงปัญหาและแก้ไข ครูผู้สอนต้องพยายามให้ผู้เรียนเห็นความแตกต่างของข้อเขียนนั้น ๆ หรือผู้สอนอาจนำเสนอเรื่องที่มีหัวข้อ (thème) แตกต่างกันแต่เขียนในลักษณะโครงสร้างที่เหมือนกันก็ได้ และให้นักเรียนช่วยกันค้นหาว่าเป็นข้อเขียนประเภทใด ควรจะเรียกชื่อข้อเขียนลักษณะดังกล่าวนั้นว่าอย่างไร จะเห็นได้ว่าตามข้อเสนอแนะของ Giasson นั้น ผู้เรียนไม่จำเป็นต้องท่องจำชื่อประเภทของข้อเขียน

ส่วน Carrell (1990) เสนอว่าควรเน้นให้ผู้เรียนได้ใช้ความรู้ที่เกี่ยวกับโครงสร้างของ *texte* ในการอ่านเรื่อง ซึ่งในการสอนนั้นครูผู้สอนอาจใช้สัญลักษณ์ แผนผัง หรือ แผนภูมิต่าง ๆ ที่แสดงให้เห็นความสัมพันธ์ของการจัดลำดับความคิดและการนำเสนอของผู้เขียน นอกจากนี้ ผู้สอนอาจใช้แผนภาพลำดับความคิด (“topographie” – mapping) ในการดูความเชื่อมโยงของประเด็นสาระต่าง ๆ ที่เสนอไว้ในเรื่องนั้น เทคนิคการสอนโดยวิธีนี้จะช่วยให้นักเรียนมองเห็นความสัมพันธ์ ของความคิดรวบยอดของเรื่องได้ดียิ่งขึ้น และจะทำให้มีความเข้าใจเรื่องที่อ่านมากขึ้นด้วย

ในทำนองเดียวกัน Giasson (1990, 1995) เสนอแนะว่าผู้สอนควรยกตัวอย่างข้อเขียนประเภทต่าง ๆ และนำเสนอในรูปแบบของแผนภาพ ดังตัวอย่างต่อไปนี้

Graphiques de types de textes informatifs

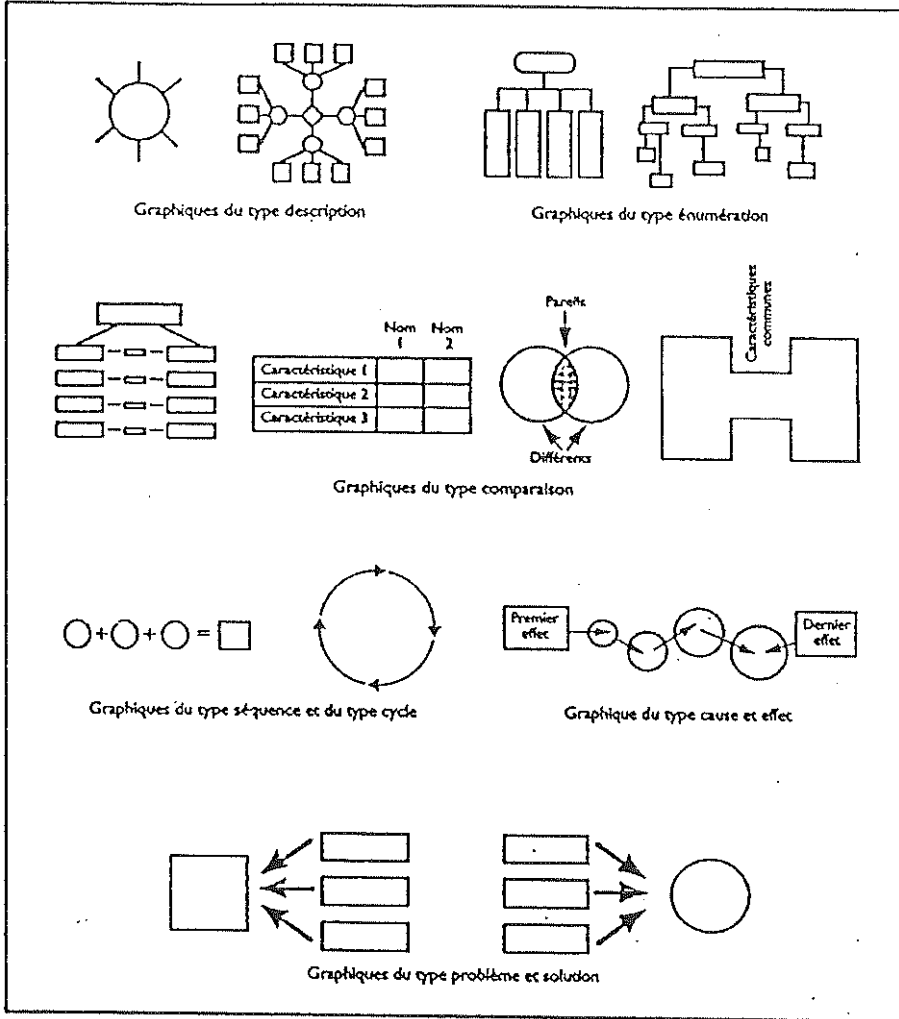

Source : Giasson (1995 : 246)

FIGURE 1: Graphiques d'un texte de type descriptif

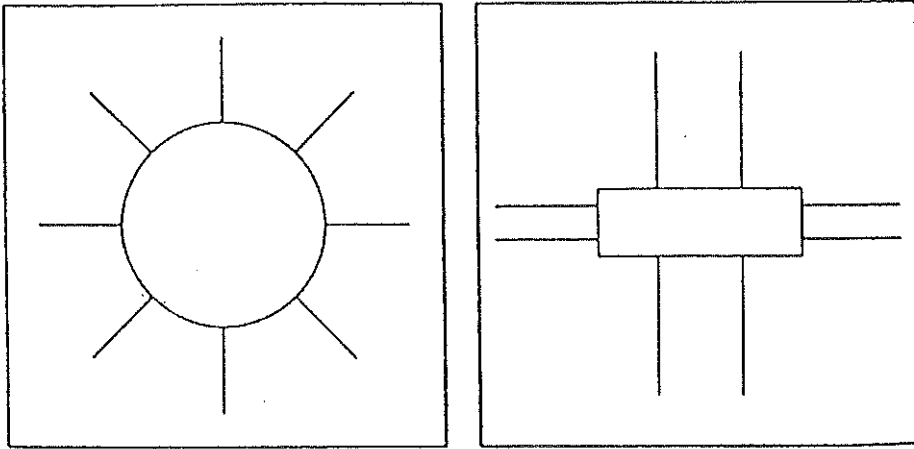

SOURCE: Adaptée de Smith et Tompkins (1988).

FIGURE 2: Graphique d'un texte de type descriptif

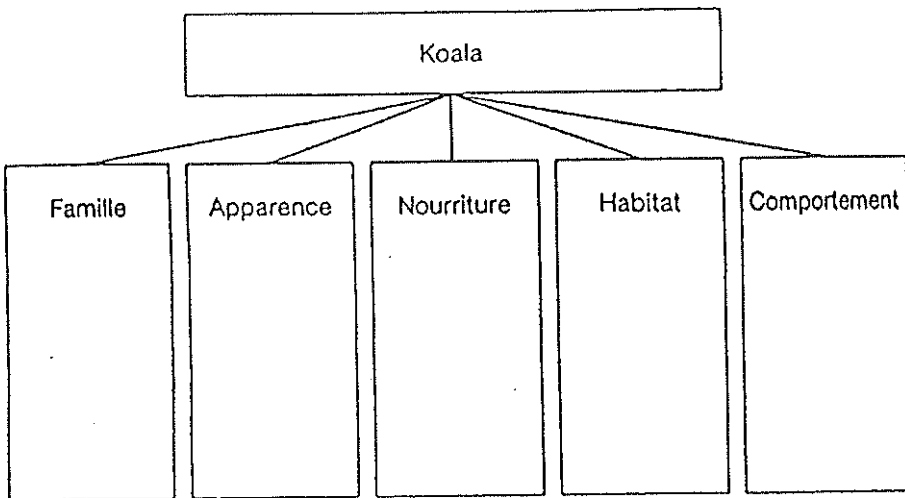

SOURCE: Adaptée de Flood (1986).

FIGURE 3: Graphique d'un texte de type descriptif

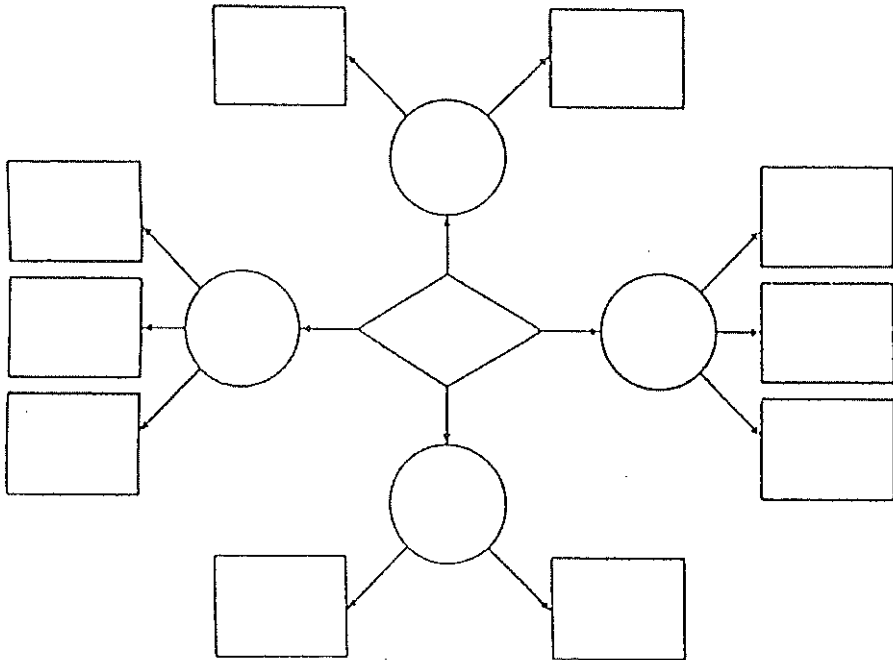

SOURCE: Adaptée de Sinatra et al. (1986).

FIGURE 4: Graphique d'un texte de type énumératif

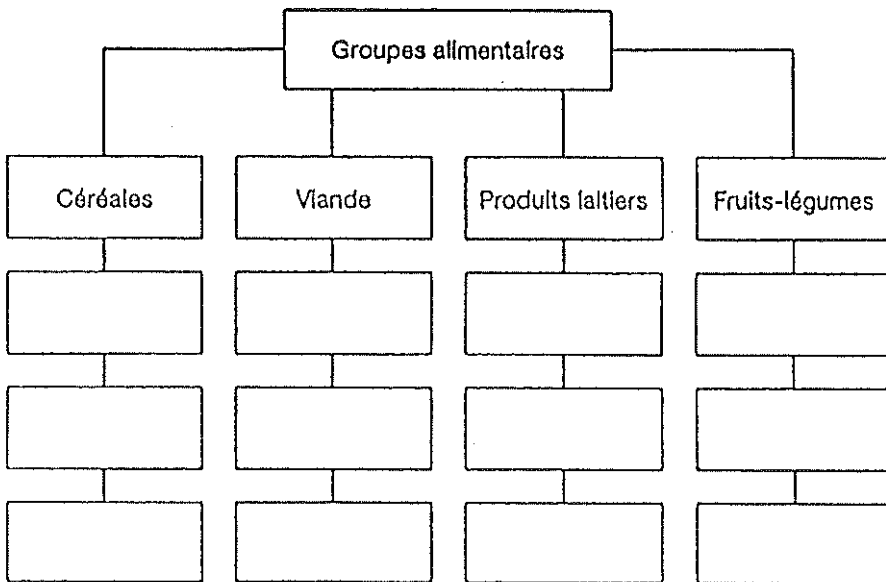
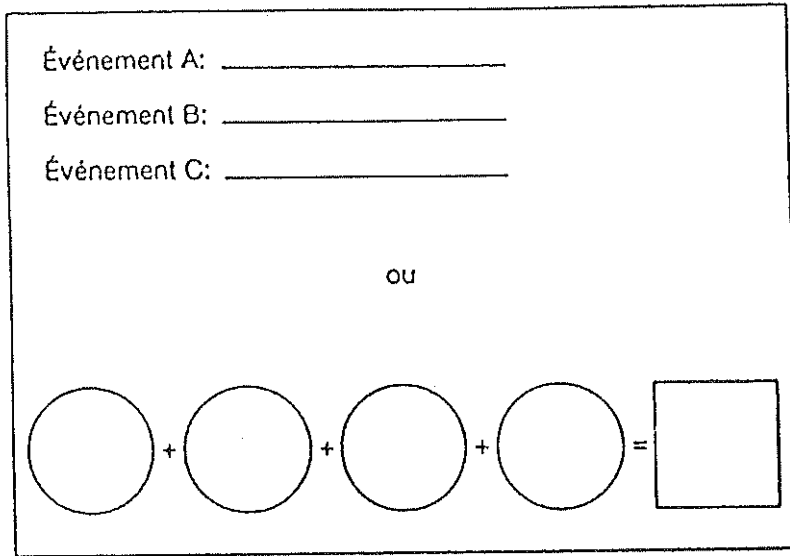
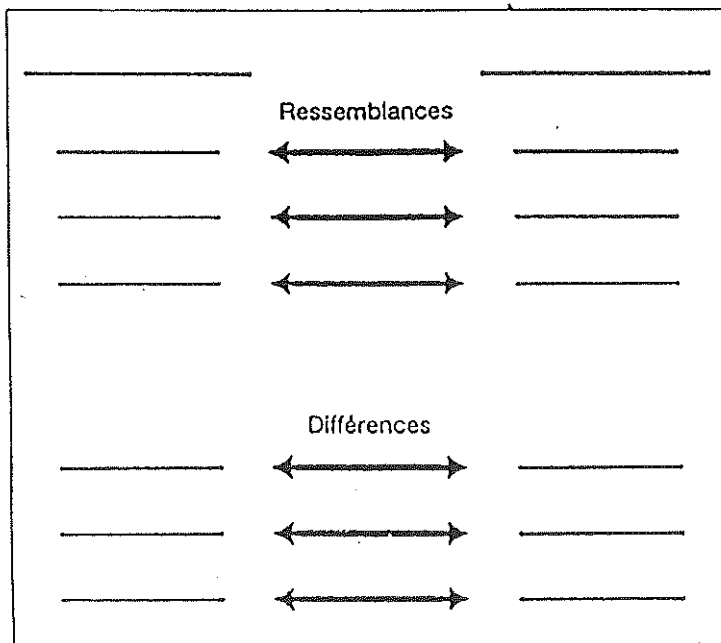

FIGURE 5: Graphique d'un texte de type séquentiel



SOURCE: Adaptée de Horowitz (1985).

FIGURE 6: Graphique d'un texte de type comparaison



SOURCE: Adaptée de Smith et Tompkins (1988).

FIGURE 7: Graphique d'un texte de type comparalson

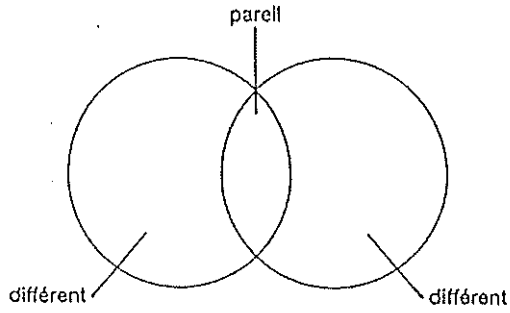

SOURCE: Adaptée de Horowitz (1985).

FIGURE 8: Matrice pour un texte de type comparalson

Les planètes du système solaire						
	Plus près du soleil que la terre	Plus grande que la terre	Possède une lune	Possède des anneaux		
Terre						
Jupiter						
Mars						
Mercure						
Neptune						
Pluton						
Saturne						
Uranus						
Vénus						

FIGURE 9: Graphique d'un texte de type cause-effet

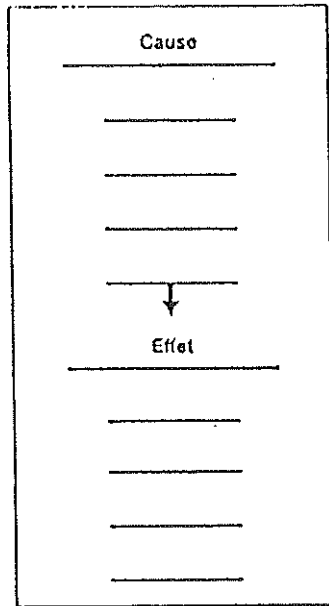

SOURCE: Adaptée de Smith et Tompkins (1988).

FIGURE 10: Graphique d'un texte de type cause-effet

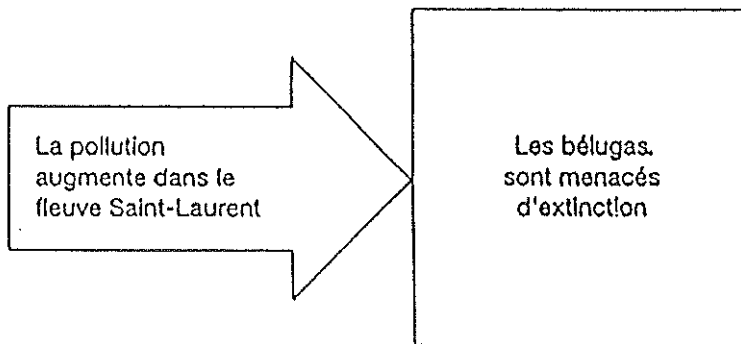
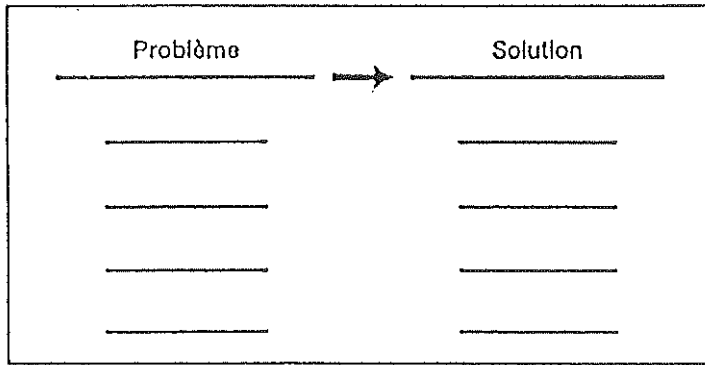
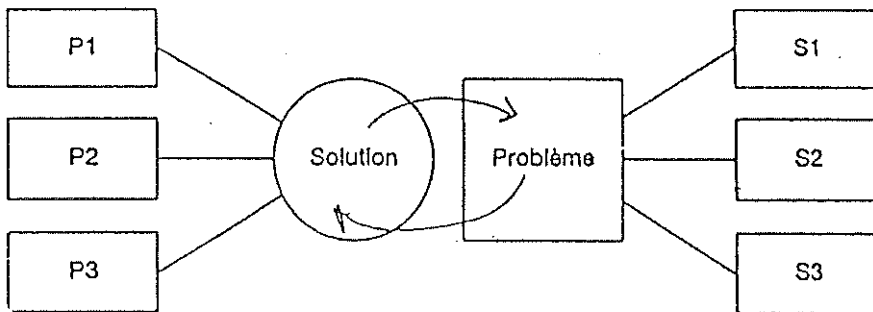

FIGURE 11: Graphique d'un texte de type probleme-solution



SOURCE: Adaptée de Smlth et Tompkins (1988).

FIGURE 12: Graphiques de textes comportant plusieurs problèmes ou plusieurs solutions



SOURCE: Adaptée de Horowitz (1985).

FIGURE 13: Graphique d'un texte de type problème-solution-résultat

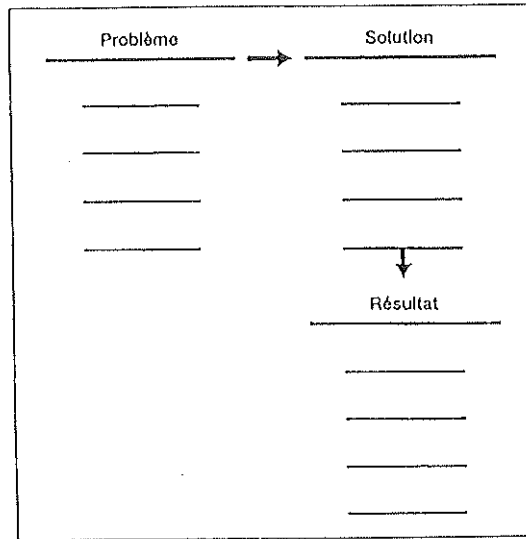

SOURCE: Adaptée de Smith et Tompkins (1988).

FIGURE 14: Cadre illustrant la structure du texte problème-solution

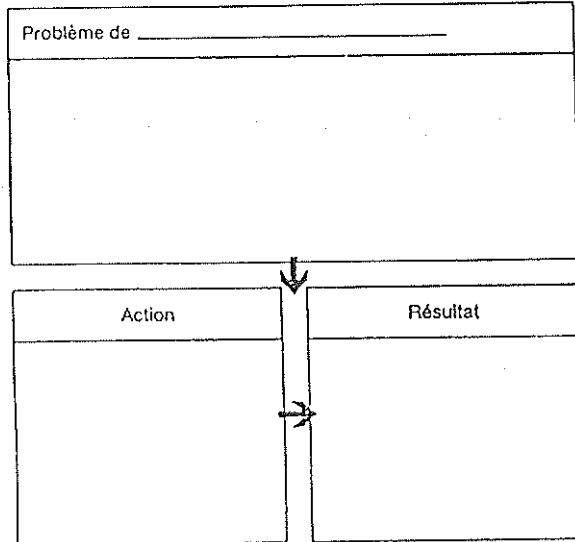

Problème: quelque chose que les gens voudraient changer.

Action: ce que les gens font pour essayer de résoudre le problème.

Résultats: ce qui se produit à la suite de l'action.

N.B. : cités dans Giasson (1990 : 125-136)

นอกจากนี้ ครูผู้สอนควรให้ผู้เรียนสังเกตดูคำเชื่อม (Connecteurs) ต่าง ๆ ที่ใช้ในข้อเขียน ทั้ง 5 ลักษณะ ดังเช่นตัวอย่างต่อไปนี้

Séquence

d'abord, ensuite, enfin
 premièrement,
 deuxièmement
 après
 par la suite
 finalement

Description

plusieurs aspects
 différents éléments
 caractéristiques
 partic
 dimensions

Cause-effet

à cause de
 parce que
 puisque
 comme résultats

Comparaison

comme
 de la même façon
 comparé
 les deux
 au lieu de

Giasson (1990, 1995) ยังได้เสนอแนะให้ผู้สอนใช้เทคนิคในการตั้งคำถามเพื่อกระตุ้นให้ผู้เรียนได้คิดค้นเกี่ยวกับโครงสร้างของข้อเขียนต่าง ๆ เช่นในข้อเขียนเชิงเหตุและผล ควรใช้คำถามที่มุ่งเน้นการแยกประเด็นว่าอะไรเป็นสาเหตุ อะไรเป็นผล และอะไรคือความสัมพันธ์ของเหตุและผลนั้น หรือถ้าเป็นข้อเขียนเชิงเปรียบเทียบ ครูอาจใช้คำถามเหล่านี้ เช่น “Quels éléments l'auteur compare-t-il dans ce texte?” และ “Pourquoi fait-il cette comparaison?”

นอกจากนี้ Armbruster et al. (1987) ได้เสนอให้ผู้สอนนำเสนอโครงสร้างของข้อเขียนประเภทต่าง ๆ แก่ผู้เรียน ต่อจากนั้นให้ผู้เรียนฝึกทำย่อความจากแผนผังตามตัวอย่างข้างล่างนี้

FIGURE 15 : Guide de rédaction du résumé pour un texte de type solution-probleme

Comment résumer les passages de type problème-solution.

- Phrase 1 Dire qui a un problème et de quoi est constitué ce problème.
 Phrase 2 Dire ce qui a été entrepris pour essayer de régler le problème.
 Phrase 3 Dire ce qui a résulté de l'action entreprise.

Schéma de rédaction d'un résumé pour un passage de type problème-solution

_____ avait un problème parce que _____

Alors, _____

Comme résultat _____

Guide pour vérifier le résumé

Vérifie si :

- 1) ton résumé contient toutes les informations qui devraient faire partie d'un résumé de type problème - solution ;
- 2) tu as utilisé des phrases complètes;
- 3) les phrases sont reliées par des connecteurs appropriés ;
- 4) la grammaire et l'orthographe sont correctes.

จากที่กล่าวมาข้างต้น จะเห็นได้ว่าโครงสร้างของ texte นั้นมีประโยชน์อย่างยิ่งในการฝึกฝนและพัฒนาทักษะทางการอ่านของผู้เรียน ซึ่งครูผู้สอนภาษาควรจะต้องคำนึงถึงความสำคัญของโครงสร้างข้อเขียนประเภทต่าง ๆ และนำมาประยุกต์ใช้ในการสอน ทั้งนี้เพื่อให้นักเรียนมีความคุ้นเคยและเกิดความรู้ ความเข้าใจและสามารถนำความรู้ในเรื่องดังกล่าวไปช่วยในการอ่านเรื่อง ซึ่งนอกจากจะเป็นการพัฒนาสมรรถวิสัยทางการอ่านแล้วอาจจะเป็นการช่วยฝึกฝนเกี่ยวกับทักษะการเขียนของผู้เรียนต่อไปได้ด้วย ในเรื่องนี้จะต้องมีการทำวิจัยต่อไปเพื่อศึกษาว่าความรู้โครงสร้างข้อเขียนประเภทต่าง ๆ นั้นจะมีความสัมพันธ์กับความสามารถในการเขียนหรือไม่ และจะมีส่วนช่วยให้ผู้เรียนเพิ่มพูนทักษะในการเขียนได้หรือไม่ และอย่างไร

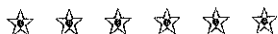

Référence bibliographique

Adams, J.M. (1985). Quels types de textes? *Le Français dans le monde*, 192, 39-43.

Armbruster, B., Anderson, T., & Ostertag, J. (1987). Does Text structure/ Summarization instruction facilitate learning from expository text? *Reading Research Quarterly*, 12, 3, 331-347.

Carrell, P.L. (1984). The effects of rhetorical organization on ESL readers. *TESOL Quarterly*, 18, 3, 441-469.

Carrell, P.L. (1985). Facilitating ESL reading by teaching text structure. *TESOL Quarterly*, 19, 4, 727-752.

Carrell, P.L. (1987). Content and formal schemata in ESL reading. *TESOL Quarterly*, 21, 3, 461-481.

Carrell, P.L. (1990). Rôle des schemas de contenu et des schemas formels. In D. Gaonac'h (Ed.), *Acquisition et utilisation d'une langue étrangère* (pp. 16-29). Paris: Hachette.

Cornaire, C. (1991). *Le point sur la lecture en didactique des langues*. Anjou, Centre Educatif et Culturel.

Deschênes, A-J. (1988). *La compréhension et la production de textes*. Sillery: Presses de l'Université du Québec.

Giasson, J. (1990). *La compréhension en lecture*. Boucherville: Gaëtan Morin.

Giasson, J. (1995). *La lecture: de la théorie à la pratique*. Boucherville: Gaëtan Morin.

Hague, S.A., & Olejnik, S. (1990). What L2 readers remember: Is it related to their awareness of text structure? In J. Zutell, et al. (Eds.), *Literacy theory and research: Analyses from multiple paradigmes* (pp. 409-418), Chicago, IL: The National Reading Conference.

Meyer, B.J.F., & Rice, G.E. (1984). The structure of text. In P.D. Pearson, R. Barr, M.L. Kamil & P.B. Mosenthal (Eds.), *Handbook of reading research* (Vol. 1, pp. 319-351). New York: Longman.

Richgels, D., McGee, L., Lomax, R., & Sheard, C. (1987). Awareness of four text structures: Effects on recall of expository text. *Reading Research Quarterly*, 12, 2, 177-197.

จากภาพ

ความทรงจำที่ไม่มีวันลืม ...

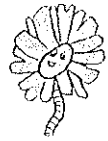
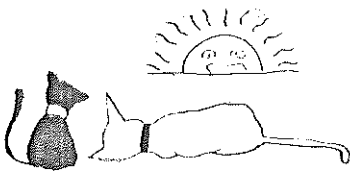

นัยนา เปรมปรี

ข้าพเจ้านางสาวนัยนา เปรมปรี นักศึกษาชั้นปีที่ 4 สาขาวิชาภาษาฝรั่งเศส คณะโบราณคดี มหาวิทยาลัย ศิลปากรและนายรักศักดิ์ จันทร์พิศุ นักศึกษาชั้นปีที่ 4 คณะจิตรกรรมประติมากรรมและภาพพิมพ์ มหาวิทยาลัยศิลปากร ได้รับรางวัลชนะเลิศจากการประกวดภาพวาดการ์ตูนในหัวข้ออิสระจัดขึ้นโดยสถานเอกอัครราชทูตฝรั่งเศสประจำประเทศไทยและ La Fondation Tintin เมื่อวันที่ 6-12 ธันวาคม พ.ศ. 2542

และเมื่อวันที่ 8 ธันวาคม พ.ศ. 2542 เป็นวันที่ข้าพเจ้ารู้สึกตื่นเต้นมากที่สุดในชีวิต เมื่อได้ทราบว่า จะได้มีโอกาสไปเที่ยวประเทศฝรั่งเศสเป็นเวลา 1 อาทิตย์ ก่อนหน้านั้นข้าพเจ้าและรักศักดิ์ จันทร์พิศุ ได้ร่วมกันคิดส่งประกวดภาพวาดการ์ตูนในหัวข้ออิสระ การประกวดครั้งนี้จัดขึ้นโดยสถานเอกอัครราชทูตฝรั่งเศสประจำประเทศไทยและ La Fondation Tintin ข้าพเจ้าและรักศักดิ์ตั้งใจว่าจะส่งภาพวาดการ์ตูนเพื่อเป็นการเข้าร่วมกิจกรรมเท่านั้น แต่ผลปรากฏว่าได้รับรางวัลชนะเลิศ นอกจากนี้ได้รับหนังสือแล้วยังได้ทุนไปทัศนศึกษาที่ประเทศฝรั่งเศสเป็นเวลา 1 อาทิตย์อีกด้วย

ประเทศฝรั่งเศสเป็นดินแดนแห่งความฝันของหลาย ๆ คนที่อยากจะไปเยือนสักครั้งหนึ่งในชีวิต รวมทั้งข้าพเจ้าและรักศักดิ์ด้วย และแล้ววันแห่งความฝันก็มาถึง ข้าพเจ้าและเพื่อนออกเดินทางในวันที่ 22 เมษายน พ.ศ. 2543 เวลา 23:10 น. เป็นการเดินทางไปต่างประเทศครั้งแรก

เวลา 6:25 น. ตามเวลาท้องถิ่นของประเทศฝรั่งเศส เครื่องบินลงจอดที่สนามบินชาร์ลส์ เดอ โกล (Charles de Gaulle) กรุงปารีส บังเอิญวันนั้นตรงกับวันหยุดเทศกาลปัสกา (La fête des Pâques) หรือเทศกาลอีสเตอร์ จึงทำให้บรรยากาศที่สนามบินดูเงียบเหงามาก เมื่อไปถึงได้พบกับโกลด์ประจำการเดินทางนี้ชื่อ Mme Marie-Claude PARIS ซึ่งทางสถานทูตจัดเพื่อคอยดูแลข้าพเจ้าและรักศักดิ์ จากนั้นก็เข้าที่พักโรงแรม Innovo ซึ่งอยู่ในย่านบูเลอวาร์ด ปาสเตอร์ (Boulevard Pasteur) ที่โรงแรม ศ.ดร. สดชื่น ชาญประสาธน์ อาจารย์ ประจำภาควิชาภาษาฝรั่งเศส คณะโบราณคดี คุณ Paul และอาจารย์ประไพ VINCENT ไปรอรับที่โรงแรม ในตอนเย็นข้าพเจ้าและเพื่อนได้รับเชิญได้ไปทานอาหารเย็นร่วมกันกับ ศ.ดร. สดชื่น ชาญประสาธน์ ครอบครัวยุโรปที่ภัตตาคารอาหารจีนแถวย่าน Le Quartier Latin

สำหรับเรื่องที่พัก พวกเราพักที่โรงแรม I กั้น และหลังจากนั้นได้ไปพักที่บ้านของครอบครัว แวงซองต์ตลอดการเดินทาง

หลังจากวันแรกที่รู้สึกตื่นเต้นกับสิ่งแปลกใหม่ วันต่อ ๆ มา ก็เริ่มชินกับสภาพอากาศที่หนาวเย็น ผู้คนที่เร่ร่อนและอาหารการกินที่แตกต่างจากบ้านเรา ได้เห็นและเรียนรู้กับวัฒนธรรม ที่แปลกใหม่มากขึ้น มีโอกาสสัมผัสกับวิถีชีวิตความเป็นอยู่ของคนปารีสและมีโอกาสได้สัมผัสสิ่งแวดล้อมที่อยู่รอบตัวมากยิ่งขึ้น

เมื่อพูดถึงประเทศฝรั่งเศสหลายคนจะรู้จักกันดีในด้านศิลปะ น้ำหอม ไวน์ชั้นเลิศ แฟชั่นและ
 เนยแข็งเท่านั้น แต่จริง ๆ แล้ว ประเทศฝรั่งเศสยังมีหลายด้านที่เกาสนใจเหมือนกัน อาทิเช่น ทางด้าน
 วิทยาศาสตร์และเทคโนโลยี ข้าพเจ้ามีโอกาสได้ไปเที่ยวที่ลาซิเต้ เดส์ ชิยองส (La Cité des Sciences)
 เป็นศูนย์รวมข้อมูลและเทคโนโลยีที่มีทั้งทางด้านการแพทย์ เกษตรกรรม ยายยนต์ ภาพยนตร์ อวกาศและ
 อื่น ๆ ที่ใหญ่มาก ประเทศฝรั่งเศสยอมลงทุน มหาศาลเพื่อสร้างศูนย์ความรู้ที่รวบรวมข้อมูลการสาคิต
 และตัวอย่างทดลองจากเกือบทั่วทุกมุมโลก ทั้งนี้เพื่อเปิดโอกาสให้นักเรียน นักศึกษา และคนทั่วไปที่
 สนใจได้ศึกษาค้นคว้าหาความรู้และข้อมูลที่เป็นประโยชน์

ระยะเวลาหนึ่งอาทิตย์ ส่วนใหญ่จะเที่ยวอยู่ในปารีส แต่ก็มีโอกาสได้ไปเที่ยวชานเมืองบ้าง ข้าพเจ้า
 ได้ไปเที่ยวชมพระราชวังแวร์ซายส์ (Versailles) แต่เดิมเป็นที่ประทับของพระเจ้าหลุยส์ที่ 14 ภายใน
 พระราชวังนั้นประดับตกแต่งด้วยศิลปะที่สวยงามและหรูหรา มาก รวมทั้งประดับด้วยภาพศิลปะและภาพ
 บุคคลต่าง ๆ ที่สำคัญ ข้าพเจ้าประทับใจห้อง Galerie des Glaces มาก เป็นห้องโถงใหญ่ ๆ คล้ายกับ
 ห้องรับแขก ภายในห้องนี้ตกแต่งด้วยโคมไฟแก้วที่ห้อยระย้าและกระจกดูสวยงามมาก

นอกจากนี้ข้าพเจ้ายังได้มีโอกาสไปเที่ยวที่พระราชวังฟงแตนโบล (Fontainebleau) พระราชวังนี้
 พระเจ้าฟร็องซัวที่ 1 และจักรพรรดินโปเลียนเคยใช้เป็นที่ประทับ ภายในพระราชวังมีการตกแต่งด้วย
 ศิลปะที่ดูนุ่มนวลไม่หรูหราเท่ากับพระราชวังแวร์ซายส์ มีห้องหนึ่งที่ข้าพเจ้าได้เข้าไปชม คือ ห้องจีน (La
 Chambre Chinoise) เป็นห้องที่ตกแต่งด้วยศิลปะผสมระหว่างจีนและไทยและเป็นห้องที่จัดแสดงของ
 ที่ระลึกและของกำนัลต่าง ๆ จากประเทศจีนและไทย ในสมัยรัชกาลที่ 4 พระองค์เคยพระราชทาน
 ของกำนัลแด่จักรพรรดิ นโปเลียน ระหว่างทางไปพระราชวังฟงแตนโบล มีดอกกอลซา (Colza) เป็นดอก
 สีเหลืองดอกนั้นนำมาสกัดทำน้ำมัน ดอกนี้ข้าพเจ้าได้รับเชิญไปรับประทานอาหารเย็นกับครอบครัวฝรั่งเศส
 Griseau ที่เมืองปัวซี (Poissy) ซึ่งอยู่ห่างจากปารีสไม่ไกลนัก เมืองปัวซีเป็นเมืองที่นาอยู่ มีต้นไม้และ
 ดอกไม้สวยงามมาก

คืนหนึ่งอาจารย์ประไพพาข้าพเจ้าและรักศักดิ์เดินเที่ยวท่องปารีสในยามราตรีจากปลาส เดอ ลา กอง
 กอร์ด (Place de la Concorde) ไปจนถึงถนนชอง-เซลิเซ่ (Champs-Élysées) เป็นถนนที่สวยงามที่สุด
 และเป็นย่านที่หรูหราที่สุด ข้าพเจ้าได้ผ่านและเห็นหอแสงสีส้มของไอเฟล (La Tour Eiffel) ประตูลชัย
 (L'Arc de Triomphe) และสถานที่สำคัญอื่น ๆ ในยามค่ำคืนดูก็คักมีสีสันและชีวิตชีวา

สถานที่ที่ข้าพเจ้าประทับใจมากและสามารถใช้เวลาเกือบทั้งวันเดินเที่ยวได้ นั่นคือ พิพิธภัณฑ์ในปารีส
 นั้นมีพิพิธภัณฑ์เป็นจำนวนมากรวมทั้งชานเมืองและเมืองอื่น ๆ ด้วย ข้าพเจ้ามีโอกาสได้ไปเที่ยวชมที่
 พิพิธภัณฑ์ออร์แซ (Musée d'Orsay) เดิมเคยเป็นสถานีรถไฟแต่ปัจจุบันเป็นพิพิธภัณฑ์ที่เก็บสะสมรวบรวม
 ผลงานชิ้นเอกของศิลปินคนสำคัญแห่งยุคของอิมเพรสชันนิสในศตวรรษที่ 19 เช่น แวน โกท (Van Gogh)
 โมเนต์ (Monet) มาเนต์ (Menoir) เซซาน (Cézanne) เดกาส์ (Degas) และ ศิลปินที่สำคัญคนอื่น ๆ
 เป็นต้น นอกจากนี้ข้าพเจ้ายังได้เที่ยวพิพิธภัณฑ์มาร์มอตอง (Le Musée de Marmottan) เป็นพิพิธภัณฑ์
 ที่รวบรวมผลงานชิ้นสำคัญของ Claude Monet และศิลปินคนอื่น ๆ ในยุคอิมเพรสชันนิสมาจัดแสดงไว้
 ข้าพเจ้ามีโอกาสได้เห็นผลงานภาพเขียนบางภาพของโมเนต์และศิลปินคนอื่นที่ยังไม่เคยพบเห็นในหนังสือ
 หรือที่ไหนมาก่อนด้วย

และแน่นอนถ้าไปฝรั่งเศสต้องไม่พลาดที่จะเข้าชมพิพิธภัณฑที่มีชื่อเสียงที่สุดแห่งหนึ่งของโลก คือ พิพิธภัณฑท์ลูฟร์ (Le Musée du Louvre) นั่นเอง ข้าพเจ้ามีโอกาสได้ไปที่พิพิธภัณฑท์ลูฟร์นี้ เดิมเคยเป็นพระราชวังและกระทรวงการคลัง ภายในบริเวณพิพิธภัณฑท์ลูฟร์มีเนื้อหาที่กว้างมาก ทางเข้าหลักเป็นรูปทรงปิรามิดแก้วที่สร้างโดยสถาปนิกชาวจีนชื่อ M.I.Pei และมีทางเข้าตัวพิพิธภัณฑท์ 3 ทาง คือ ริเชอลิเออ (Richelieu) สำหรับผลงานประติมากรรม ชั้นเอกของฝรั่งเศส เดอนง (Denon) สำหรับภาพเขียนสำคัญโดยจิตรกรชาวฝรั่งเศสและชาติอื่น เช่น ภาพโมนาลิซ่าโดยดา วินชี จิตรกรอิตาลี และซุลลี (Sully) สำหรับศิลปะและวัตถุโบราณสมัยอียิปต์ กรีกและโรมัน

ข้าพเจ้ามีโอกาสได้ไปที่ย่านมงมาร์ต (Montmartre) ซึ่งเป็นย่านศิลปินที่มีชื่อเสียงมาก มีผลงานของศิลปินนำมาขายมากมายรวมทั้งมีการวาดภาพเหมือนและตัดกระดาษเป็นรูปคนในราคาที่ไม่แพงเหมือนกัน นอกจากนี้ข้าพเจ้ายังได้มีโอกาสไปตามโบสถ์คริสต์ศาสนาต่าง ๆ เช่น วิหารโนตรดาม เดอ ปารีส (Le Notre Dame de Paris) เลอ ซาเคร์ เกอร์ (Le Sacré Coeur) และโบสถ์ที่เมืองปารีส

สำหรับข้าพเจ้าหนึ่งอาทิตย์ถึงแม้จะเป็นช่วงระยะเวลาที่สั้นแต่เป็นช่วงเวลาที่ข้าพเจ้ามีความสุขมากกับสิ่งที่เคยใฝ่ฝันและเคยเรียนแต่ในหนังสือมาตลอด จากประสบการณ์ครั้งนี้ทำให้ข้าพเจ้ามีโอกาสเปิดทัศนวิสัยและโลกทัศน์ที่กว้างไกล ได้เรียนรู้กับวัฒนธรรมแบบใหม่ที่แตกต่าง มีโอกาสได้ฝึกภาษาฝรั่งเศสกับเจ้าของภาษาซึ่งถือเป็นการฝึกความกล้าและความเชื่อมั่นในตนเอง และสิ่งที่สำคัญคือทำให้เราได้รู้จักการเอาตัวรอดเมื่อเราต้องเผชิญกับสิ่งต่าง ๆ ด้วยตัวของเราเองในแดนไกล

สำหรับการเดินทางครั้งนี้ ข้าพเจ้าขอขอบพระคุณเป็นอย่างยิ่ง

- อาจารย์โรลองด์ มาทเตอแล็ง (M.Laurent MATHELIN) ที่ให้โอกาสอันมีค่าแก่ข้าพเจ้าและสละเวลาเพื่อเตรียมตัวให้ข้าพเจ้าก่อนออกเดินทาง
- อาจารย์เฟรเดริก การาล (M. Frederic CARRAL) ผู้ซึ่งทำฝันของข้าพเจ้าเป็นจริง
- ผศ.ภ.ร. สุชาสินี ผลวัฒน์ คอยประสานงาน ติดต่อเรื่องที่พักและช่วยเหลือข้าพเจ้าทุกอย่างก่อนออกเดินทาง
- ศ.ดร. สดชื่น ชัยประสาธน์ คอยดูแลข้าพเจ้าและเพื่อนตลอดการเดินทางเป็นอย่างดี นอกจากนี้อาจารย์ยังได้สละเวลาอันมีค่าในการพาข้าพเจ้าและเพื่อนไปเที่ยวชมสถานที่ต่าง ๆ พร้อมทั้งแนะนำและให้ความรู้เป็นประโยชน์ด้วย
- ครอบครัว VINCENT ที่ใจดีและน่ารัก เอื้อเฟื้อเรื่องที่พัก และยังได้พาข้าพเจ้าและรักศักดิ์ไปเที่ยวชมสถานที่ต่าง ๆ ที่สำคัญด้วย
- ครอบครัว มิตรสหาย อาจารย์ในสาขาวิชาภาษาฝรั่งเศส คณะโบราณคดี มหาวิทยาลัยศิลปากรทุกท่าน ที่ได้ให้กำลังใจข้าพเจ้ามาตลอด
- และสถานเอกอัครราชทูตฝรั่งเศสประจำประเทศไทย La Fondation Tintin และรัฐบาลฝรั่งเศสที่ให้การสนับสนุนการเดินทางครั้งนี้

Faim de Fleur / Faim de loup



ลัดเลาะริมรั้วมหาวิทยาลัยลาวาล

sd@ku.ac

เมื่อเอ่ยถึงชื่อ Université Laval คงเป็นชื่อที่แปลกหูสักหน่อย และบางท่านก็คงไม่นึกว่าจะมีมหาวิทยาลัยฝรั่งเศสอยู่ในทวีปอเมริกา ผู้เขียนซึ่งได้มีโอกาสอยู่ในรั้วของมหาวิทยาลัยแห่งนี้เป็นเวลาหลายปี จึงขอถือโอกาสนี้พาท่านผู้อ่านไปลัดเลาะเยี่ยมชมมหาวิทยาลัยลาวาลนะคะ

มหาวิทยาลัยลาวาลตั้งอยู่ที่จังหวัดควิเบก (Québec) ประเทศแคนาดา (Canada) เป็นมหาวิทยาลัยที่ใช้ภาษาฝรั่งเศสในการเรียนการสอน และจัดว่าเป็นมหาวิทยาลัยฝรั่งเศสที่เก่าแก่ที่สุดของทวีปอเมริกา (la plus ancienne université francophone d'Amérique) และยังได้ชื่อว่า มีบทบาทสำคัญในการปลูกฝังถ่ายทอดวัฒนธรรมฝรั่งเศสในทวีปแห่งนี้ (Implantation de la culture française en Amérique du Nord)



Implanté au coeur de la capitale du Québec, l'Université Laval compte parmi les grandes universités canadiennes. Membre du groupe des 10 plus importantes universitaires canadiennes en matière de recherche, elle a reçu, en 1995-1996, quelque 115 millions de dollars en fonds externes de recherche et de coopération internationale.

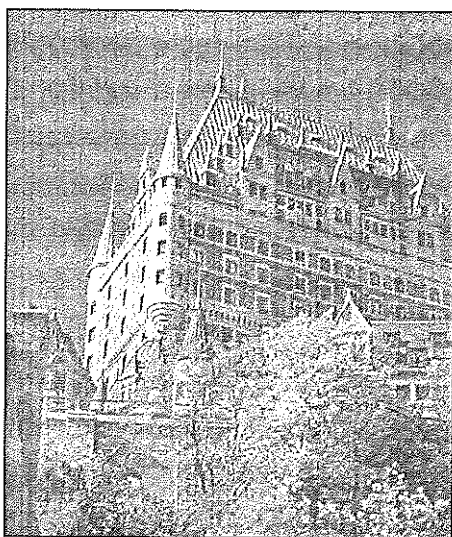

มหาวิทยาลัยลาลวาลก่อตั้งขึ้นในปี 1663 โดย Monseigneur de Laval ซึ่งแต่เริ่มแรกนั้นเป็นสถานศึกษาของนักบวช (Le Séminaire de Québec) ตั้งอยู่ที่ใจกลางเมืองควิเบก (la ville de Québec, capitale du province de Québec) ที่ Séminaire นี้เปิดสอนใน 4 สาขาวิชาหลัก คือ

Théologie, Droit, Médecine และ Arts (Lettres et sciences)

▲ Le Séminaire de Québec, au coeur de la vieille ville (le Vieux-Québec) abrite aujourd'hui la faculté d'architecture et d'aménagement.

L'origine de l'Université Laval remonte à 1663, alors que Monseigneur de Laval, premier évêque de la Nouvelle-France, fonde le Séminaire de Québec. Une Charte royale, constituant l'Université Laval, est octroyée par la reine Victoria en 1852.

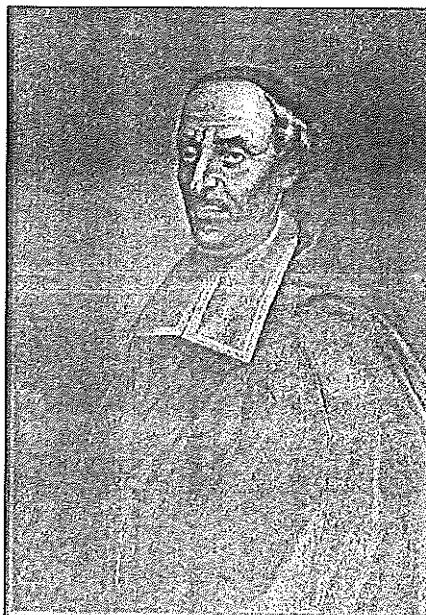

Francis Augustus Rogus...



L'Université Laval, dont les origines remontent à 1663, est la doyenne des universités francophones en Amérique.

ในปัจจุบัน มหาวิทยาลัยลาวัลได้ขยายตัวไปอย่างมากมาย และมี campus universitaire อยู่ที่เมือง Sainte-Foy ซึ่งอยู่ติดกับเมืองควีเบค มหาวิทยาลัยได้เปิดสอนในสาขาวิชาต่าง ๆ ทั้งในระดับปริญญาตรี (1^{er} cycle หรือในควีเบคจะเรียกว่าเป็นระดับ baccalauréat ซึ่งใช้ในบริบทที่แตกต่างจากในประเทศฝรั่งเศส) ระดับปริญญาโท และปริญญาเอก (2^e et 3^e cycles-des études supérieures)

คณะต่าง ๆ ที่เปิดสอนได้แก่ les facultés d'aménagement, d'architecture et des arts visuels, Droit, Foresterie et géomatique, Lettres, Médecine, Médecine dentaire, Musique, Pharmacie, Sciences de l'administration, Sciences de l'agriculture et de l'alimentation, Sciences de l'éducation, Sciences et génie, Sciences sociales et Théologie



นอกจากนี้ ที่มหาวิทยาลัยลาวายังมีโรงเรียนสอนภาษาต่าง ๆ (Ecoles des langues vivantes) ซึ่งขึ้นตรงกับ la faculté des lettres และที่นี่ก็เคยเปิดสอนภาษาไทยให้แก่ นักศึกษาชาวแคนาดา รวมทั้งบุคคลภายนอกที่สนใจ ซึ่งผู้สอนจะเป็นอาจารย์คนไทยหรือนักเรียนทุนชาวไทยนั่นเอง

การเรียนการสอนในมหาวิทยาลัยลาวก็ใช้ภาษาฝรั่งเศสเป็นหลัก อาจจะมีบางสาขา เช่น médecine ที่เรียนเป็นภาษาอังกฤษและอนุญาตให้เขียนวิทยานิพนธ์เป็นภาษาอังกฤษ แต่อย่างไรก็ตาม บริบทของการใช้ภาษาก็ยังคงเป็นภาษาฝรั่งเศสที่ใช้ในการติดต่อสื่อสารต่าง ๆ การเรียนการสอนก็เน้นให้ผู้เรียนศึกษาค้นคว้าด้วยตนเอง แทบทุกวิชาจะมีรายงานให้ทำมากมาย ทั้ง oral และ écrit กิจกรรมการเรียนเป็นเชิงอภิปราย และให้ทำการวิเคราะห์ และสังเคราะห์เป็นหลัก

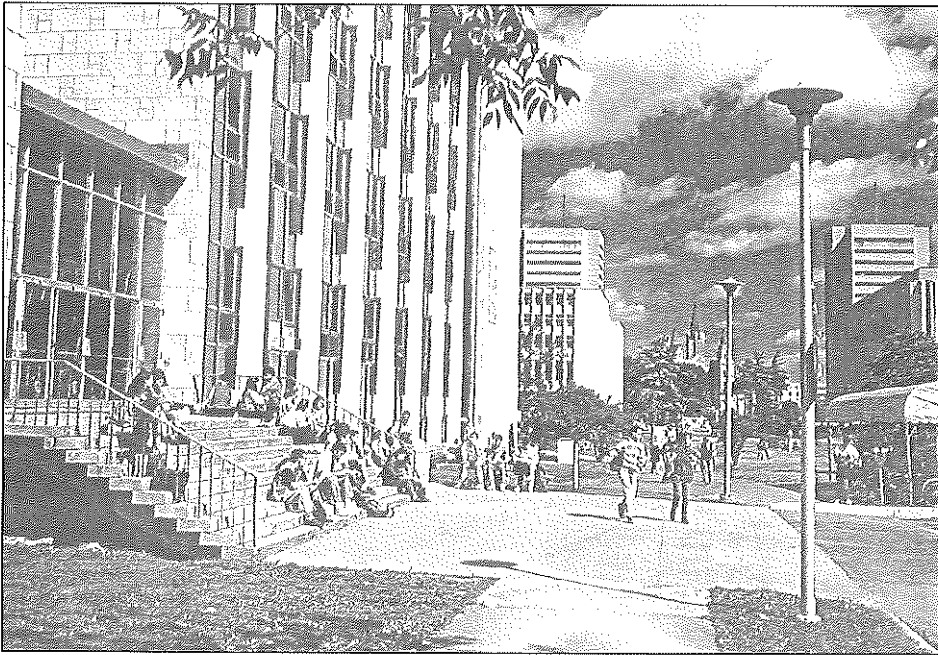
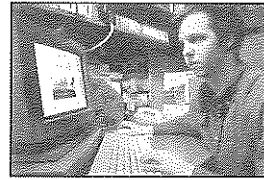
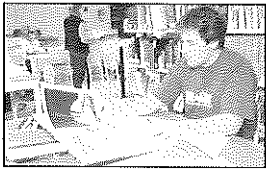

สำหรับบรรยากาศทั่ว ๆ ไปใน campus ก็ถือว่าเป็น cité universitaire multiculturelle อย่างแท้จริง และยังอยู่ในบรรยากาศของวิชาการอีกด้วย เนื่องจาก les ressources académiques ต่าง ๆ มีเพียงพอ สดวกสบาย ให้บริการแก่นักศึกษา และนักวิจัยอย่างเต็มที่ ไม่ว่าจะเป็นห้องสมุดต่าง ๆ หรือแหล่งค้นคว้าอื่น ๆ

นอกจากนี้ ดึก อากาศและคณะต่าง ๆ รวมทั้งหอพักนักศึกษา ศูนย์กีฬา จะมีทางเดินใต้ดิน (tunnels piétonniers) เชื่อมโยงต่อกัน ซึ่งในฤดูหนาวอันหนาวเหน็บและยาวนาน นั้น นักศึกษาทั้งหลาย ทั้งชาวแคนาดา และชาวต่างชาติ (รวมทั้งชาวไทยอย่างเราด้วย) ก็ได้ใช้บริการไปมาสัญจรกันอย่างคับคั่ง ไม่ต้องไปแหวกว่ายผจญกับลมหนาวและพายุหิมะภายนอก (ซึ่งในบางครั้งอากาศก็ถึง-30 องศาเซลเซียส)



Español English

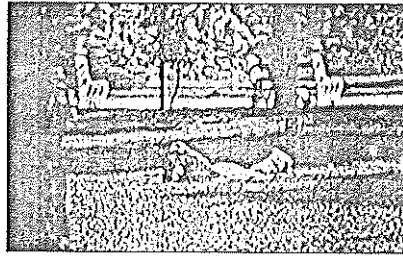

Un campus vert, de nombreuses especes d'arbres et d'oiseaux dont une famille de faucons émerillon!

Le campus de l'Université Laval occupe une superficie de 1,9 km² dont 56% est constituée de boisés, d'aires gazonnées et de terrains sportifs. En vertu de son Plan directeur pour la protection et la promotion de l'environnement sur le campus de l'Université Laval, celle-ci applique des programmes touchant la qualité de l'air, l'aménagement et l'entretien de

pistes cyclables et la gestion réglementée des déchets, l'élaboration d'un plan d'ensemble d'aménagement des boisés et des espaces verts du campus et la poursuite des travaux d'entretien de ces boisés et d'amélioration du réseau de sentiers. Ce plan veut aussi susciter chez la communauté universitaire le goût de tirer profit de la nature qui l'entoure et la sensibiliser aux valeurs de protection et de promotion de l'environnement sur le campus.



Par ailleurs, consultez l'**Inventaire des arbres, arbustes et arbrisseaux de la Cité universitaire**. On y a répertorié plus de 67 espèces de feuillus et de résineux retrouvés dans les 16 forêts, 8 plantations et 12 parcs du campus de l'Université Laval. On y constate aussi la présence de plus d'une soixantaine d'espèces d'oiseaux et d'une quinzaine d'animaux de toutes sortes qui y ont élu domicile ou qui ne font qu'y passer!



D'autres raisons pour choisir l'Université laval

สำหรับฉบับนี้ ก็ขอพาลัดเลาะแต่เพียงเท่านี้ก่อนนะคะ และถ้าท่านผู้อ่านสนใจอยาก
แวะเที่ยวชมมหาวิทยาลัยลavalให้มากกว่านี้ ก็ขอเชิญ “naviguer” ตามที่อยู่นี้ค่ะ
<http://www.ulaval.ca>

Bon voyage à tous c'è

Bienvenue Bienvenue

Admission, inscription, bourses

Cours, programmes, horaires

Facultés, départements

Recherche universitaire

Services, administration

Laval à l'international

Internet gratuit pour tous les étudiants!

Vous voulez étudier à Laval

Vous êtes déjà étudiant à Laval

Vous êtes diplômé ou employeur

Nouvelles du campus

Plan du campus

Michel Audet, doyen des Études supérieures

Exposition de calligraphie japonaise

Autres nouvelles...

Médias du campus

400\$ pour votre photo

Vous cherchez ?

Université Laval, Québec, Canada, G1K 7P4
Téléphone: (418) 656-3333 / Télécopieur: (418) 656-2809
Courrier électronique: sg@sg.ulaval.ca

Menu texte
Questions et commentaires

รายชื่อสมาชิกสมาคมครูภาษาฝรั่งเศสแห่งประเทศไทย ปี พ.ศ. 2545

รายนามสมาชิกสามัญตลอดชีพ (สตช) สมาคมครูภาษาฝรั่งเศสแห่งประเทศไทย
(เรียงตามลำดับอักษรและลำดับหมายเลขสมาชิก)

สตช	ชื่อ-สกุล	ที่อยู่
ก		
1	กัลยาณีวัฒนา กรมหลวงนราธิวาสราชนครินทร์ (สมเด็จพระเจ้าพี่นางเธอ เจ้าฟ้า)	10 สุขุมวิท 43 (ซอยแสงมุกดา) เขตพระโขนง กรุงเทพฯ 10100
10	เกื้อกุล เสถียรไทย (คุณหญิง)	7 ซอยมีสุวธรรม 3 สุขุมวิท 71 กรุงเทพฯ 10110
17	กุลศักดิ์ ฉายางาม (นาง)	ภาควิชาศิลปอาชีพ มหาวิทยาลัยเกษตรศาสตร์ กรุงเทพฯ 10902
42	กรรติกา ณ สงขลา (นาง)	49/1 บ้านเจตนา ตรอกเวท ถนนสีลม กรุงเทพฯ 10500
99	กรองจิตต์ ทรงเจียรพานิช (นางสาว)	47 ถนนลาดพร้าว 134 คลองกุ่ม บางกะปิ กรุงเทพฯ 10240
167	กาญจนา วีระชนชาญ (นางสาว)	โรงเรียนแก่นนครวิทยาลัย ถนนเหล่าญาติ อ.เมือง ขอนแก่น 40000
211	กรรณา จีรวรางกูร (นาง)	โรงเรียนหาดใหญ่วิทยาลัย อ.เพชรเกษม อ.หาดใหญ่ สงขลา 90110
214	กอบแก้ว คชเสนี (นางสาว)	19 หมู่บ้านชวนชื่น ถนนประชาชื่น 30 บางซื่อ ดุสิต กรุงเทพฯ 10800
215	กำธร กระจำวงศ์ชัย (นาย)	17 (ชั้น 5) ซอยประดิษฐ์ ถนนสุรวงศ์ บางรัก กรุงเทพฯ 10500
269	กาญจนา ชุมศรี (นาง)	1/27 หมู่ 11 หมู่บ้านจักรวรรดิ 1 อ.โชคชัย- สุขาภิบาล ลาดพร้าว กรุงเทพฯ 10230
309	กรรณพร ดวงศิริ (นาง)	2107 ถนนยมราช ต.ท่าวัง อ.เมือง นครศรีธรรมราช 80000
332	ก่องกาญจน์ นิลรัตนคุณ (นาง)	4/1024 หมู่บ้านสหกรณ์ คลองกุ่ม บางกะปิ กรุงเทพฯ 10240
356	กานดา อานนท์ (นาง)	โรงเรียนหาดใหญ่วิทยาลัย อ.หาดใหญ่ สงขลา 90110
383	กิ่งแก้ว อารีรัถย์ (นางสาว)	89-91 ถนนนุชบา ต.ในเมือง พิจิตร 66000
399	กรชกร อุปดัมภ์นรากร (นาย) décédé	210 ถนนลาดพร้าว 26 เขตจตุจักร กรุงเทพฯ 10900

สดช	ชื่อ-สกุล	ที่อยู่
427	กาญจนา บุญมาเกิด (นางสาว)	67 ถนนสุขุมวิท แขวงคลองเตย เขตพระโขนง กรุงเทพฯ 10110
513	กษิรา ประเสริฐสงค์ (นาง)	โรงเรียนนครนายกวิทยาคม ถนนสุวรรณศร อ.เมือง นครนายก 26000
533	กุลชร พิเศษรุกิจ (นางสาว)	199 ซอยเพชรเกษม 15 เขตบางกอกใหญ่ กรุงเทพฯ 10600
538	โกสุม สมหวัง (นาง)	6/476 หมู่บ้านบัวทองเดหะ ถนนบางกรวย-ไทรน้อย บางบัวทอง นนทบุรี 11130
542	กรองรัตน์ ศรีสัตยพันธ์ (นางสาว)	22 ซอยเทวรัตน์ ถนนกรุงเทพ-นนทบุรี บางซื่อ กรุงเทพฯ 10800
550	กุสุมาลย์ แก้วอุดม (นาง)	สถาบันราชภัฏภูเก็ต อ.เมือง ภูเก็ต 83000
597	กมลวรรณ แสงคล้าย (นาง)	โรงเรียนสวนกุหลาบวิทยาลัย นนทบุรี ถนนติวานนท์ บางพูด ปากเกร็ด นนทบุรี 11120
617	กรองกาญจน์ สิงห์แก้ว (นางสาว)	โรงเรียนศรีสะเกษวิทยาลัย อ.เมือง ศรีสะเกษ 33000
632	เกรียงศักดิ์ เสียมมาศ (นาย)	โรงเรียนไตรมิตรวิทยาลัย ถนนเจริญกรุง ตลาดน้อย สัมพันธวงศ์ กรุงเทพฯ 10100
646	เกื้อกุล แจ็งกลิ่น (นางสาว)	โรงเรียนชินโรสวิทยาลัย ถนนอิสระภาพ บ้านช่างหล่อ บางกอกน้อย กรุงเทพฯ 10700
656	กรรณิการ์ ใจแก้ว (นางสาว)	38/2 หมู่ 2 ต.สำราญราษฎร์ อ.คดยสะแกต เชียงใหม่ 50220
664	กนกศรี แสนทวีสุข (นางสาว)	153 หมู่ 7 ต.บ้านฝาง อ.กระนวน ขอนแก่น 40170
681	เกรียงไกร ทองชื่นจิต (นาย)	โรงเรียนราชินีบูรณะ อ.เมือง นครปฐม 73000
695	เกษรา ก้องศักดิ์ศรี (นาง)	โรงเรียนวชิรธรรมสาธิต สุขุมวิท 101/1 บางจาก พระโขนง กรุงเทพฯ 10260
704	กานดา ลักขณโกเศศ (นาง)	252 ซอยสนามบิน 1 ต.ในเมือง อ.เมือง พิษณุโลก 65000
712	เกสินี ชัยศรี (นางสาว)	สถาบันภาษา มหาวิทยาลัยสงขลานครินทร์ ถ.วิชิตสงคราม กะทู้ ภูเก็ต 83120
721	กนกวรรณ ลิ้มสุวรรณโรจน์ (นางสาว)	โรงเรียนสิริวัฒนาธร 824 ซอยอุดมสุข 30 สุขุมวิท 103 บางนา กรุงเทพฯ 10260
752	กรองจิตร เบญจรงค์รัตน์ (นาง)	โรงเรียนโพธิ์นิมิตวิทยาคม 51 หมู่ 4 ถนนสุขาประชาสรรค์ 2 บางพูดปากเกร็ด นนทบุรี 11120

สดช	ชื่อ-สกุล	ที่อยู่
753	กุลวดี เกียรติไชยากร (นางสาว)	โรงเรียนวชิรวิทย์ 168/1 ถนนช้างคลาน อ.เมือง เชียงใหม่ 50100
766	กาญจนา ไชยประพันธ์ (นางสาว)	โรงเรียนนารีรัตน์ จังหวัดแพร่ 1 ถนนคุ้มเดิม ต.ในเวียง อ.เมืองแพร่ แพร่ 54000
ป		
8	ไซศรี ศรีอรุณ (นาง)	คณะโบราณคดี มหาวิทยาลัยศิลปากร ถนนหน้าพระลาน วังท่าพระ กรุงเทพฯ 10200
119	ขวัญตา ตันติพิริยะกิจ (นาง)	โรงเรียนสตรีภูเก็ต อ.เมือง ภูเก็ต 8300
457	ชนิษฐา กิติชัยวรรณ (นางสาว)	103 ถนนเทวฤทธิ์ แขวงวัดเกต อ.เมือง เชียงใหม่ 50000
507	ชนิษฐา ตุดเสววรรณ (นางสาว)	โรงเรียนเบญจมราชาลัย ถนนศิริพงษ์ เขตพระนคร กรุงเทพฯ 10200
705	ชนิษฐา โสระริวา (นางสาว)	88 ถนนอุธรรมประดิษฐ์ ต.บัวขาว อ.ภูนิกรายณ์ กาฬสินธุ์ 46110
ก		
464	เครือวัลย์ ฉัตรวิทยานนท์ (นางสาว)	โรงเรียนกำแพงเพชรพิทยาคม ถนนปิ่นดำริห์ ต.ในเมือง อ.เมือง กำแพงเพชร 62000
488	คนึงรัตน์ จันทร์สุริยา (นาง)	29/122 หมู่ 8 ถนนรัตนนิเวศร์ ต.บางกะสอบ อ.เมือง นนทบุรี 11000
504	เครือวัลย์ จตุพรพูนทรัพย์ (นาง)	โรงเรียนสาธิตแห่งมหาวิทยาลัยเกษตรศาสตร์ วิทยาเขตกำแพงแสน อ.กำแพงแสน นครปฐม 73140
711	กนิช ประชุม (นาย)	โรงเรียนภูขวางวิทยาคม 318 หมู่ 10 ถนนเชียงคำ-เชียงราย ต.สบง กิ่งอำเภอภูขวาง พะเยา 56110
ง		
737	งามพิศ วิชชวรรณ (นางสาว)	2044/1 ถนนราชดำเนิน ต.ท่าวัง อ.เมือง นครศรีธรรมราช 80000
จ		
16	จินตนา ยศสุนทร (คุณหญิง) décédéé	162 สุขุมวิท 20 (สายน้ำผึ้ง) พระโขนง กรุงเทพฯ 10110
25	จงกล สุขเวชัย (นาง)	102/24 หมู่บ้านโอพาร์ 1 ถนนสุขาภิบาล 1 บึงกุ่ม กรุงเทพฯ 10240
56	จรัล วรรณรัตน์ (นาย)	คณะศิลปศาสตร์ วิทยาลัยเทคโนโลยีและอาชีวศึกษาวิทยเขตเทคนิคกรุงเทพฯ ถ.นางลิ้นจี่ กรุงเทพฯ 10120

สดช	ชื่อ-สกุล	ที่อยู่
85	จินตนา คำรงค์เลิศ (นาง)	51/75 หมู่ 13 ซอยสมพลนิเวศน์ 2 หมู่บ้านสมพลนิเวศน์ 2 ถาดพร้าว 76 กรุงเทพฯ 10230
94	จินตนา อ้อสิทธิสมบุรณ์ (นาง)	66/67 หมู่ 5 ซอยปัญญามิตร 3 ถนนนวมินทร์ คลองกุ่ม บึงกุ่ม กรุงเทพฯ 10240
100	จุฑารัตน์ เณยจฤทธิ (นางสาว)	78 ซอยศิริพจน์ สุขุมวิท 81 บางจาก พระโขนง กรุงเทพฯ 10250
121	จิระพรรษ์ บุญยเกียรติ (นางสาว)	คณะศิลปศาสตร์ มหาวิทยาลัยธรรมศาสตร์ ท่าพระจันทร์ กรุงเทพฯ 10200
123	จินตนา นุตทัศน์ (นางสาว)	30/7 หมู่บ้านสวนมหาวงศ์ สุขุมวิท 64 บางจาก พระโขนง กรุงเทพฯ 10260
129	จรัสพรรณ จารุคุณ (นางสาว)	106 หมู่ 6 ถนนบางแวก บางไผ่ ภาษีเจริญ กรุงเทพฯ 10160
143	จามรี วิชัยดิษฐ์ (นางสาว)	โรงเรียนวัดบวรนิเวศ ถนนตะนาว เขตพระนคร กรุงเทพฯ 10200
155	จิราภรณ์ โชติกเสถียร (นางสาว)	โรงเรียนเตรียมอุดมศึกษา ถนนพญาไท ปทุมวัน กรุงเทพฯ 10330
170	จินตนา โกวิทนางวงษ์ (นางสาว)	โรงเรียนเดชะปัตตนยานุกูล อ.เมืองปัตตานี 94000
177	จันทิมา ชวานนท์ (นางสาว)	478 ซอยเฉลิมสุข ถนนพหลโยธิน บางเขน กรุงเทพฯ 10900
184	จรุง แสงจันทร์ (นาง)	580 หมู่บ้านชลนิเวศน์ ถนนประชาชื่น 37 (นพเก้า) ลาดยาว จตุจักร กรุงเทพฯ 10900
224	แจ่มจิตต์ ลิ้มอุสันโน (นางสาว)	96/118 หมู่บ้านอากเนย์นิเวศน์ ถนนประชาชื่น 37 (นพเก้า) บางซื่อ กรุงเทพฯ 10800
236	จกกลณี ปลื้มสำราญ (นางสาว)	5/221 ซอย 12 หมู่ 5 แขวงสีกัน เขตบางเขน กรุงเทพฯ 10210
248	จิตรา กุวินทร์พันธุ์ (นางสาว)	235/43 หมู่ 6 หมู่บ้านศิริวัฒนานิเวศน์ ถนน เชียงใหม่-ลำพูน หนองหอย อ.เมือง เชียงใหม่ 50000
253	จิรพร รัตนสุนทรกุล (นางสาว)	81/131 หมู่บ้านมหาวงศ์ ซอยภูมิมิตร ถนนพระราม 4 พระโขนง คลองเตย กรุงเทพฯ 10110
255	จ๊กรี ฉายารักษ์ (นาง)	โรงเรียนปากพ่อง อ.ปากพ่อง นครศรีธรรมราช 80110
268	จุไรพร ไชยเจริญ (นาง)	โรงเรียนอัสสัมชัญศรีราชา อ.ศรีราชาชลบุรี 20110

สตช	ชื่อ-สกุล	ที่อยู่
287	จรรยา คนชื้อ (นาง)	โรงเรียนสวนศรีวิทยา อ.หลังสวน ชุมพร 86110
288	จินตนา คุณณันท์กิจ (นาง)	41 ลาดพร้าว 111 คลองจั่น บางกะปิ กรุงเทพฯ 10240
295	จันทร์เพ็ญ ชีรานนท์ (นางสาว)	โรงเรียนเซนต์โยเซฟคอนเวนต์ 7 ถนนคอนเวนต์ สีลม บางรัก กรุงเทพฯ 10500
310	จันทนี ศรีสุจริต (นางสาว)	24/81 หมู่ 5 เพชรเกษม 79 หนองแขม กรุงเทพฯ 10160
316	จุไรลักษณ์ ชาญณรงค์ (นาง)	37/114 หมู่บ้านสุขนทีวิลล่า ซอยวัดลาดปลาเค้า เขตลาดพร้าว กรุงเทพฯ 10240
322	จรรยาพร เบ็ญจศิริวรรณ (นางสาว)	111/1212 หมู่ 1 หมู่บ้านเมืองใหม่คอนโด ถนนพระยาสุรจา ต.เสม็ด อ.เมือง ชลบุรี 20000
327	จันทวรรณ ศรีประทักษ์ (นางสาว)	80/234 หมู่ 2 เพชรเกษม 112 หนองค้างพลู หนองแขม กรุงเทพฯ 10160
347	จตุพร ไชยวัฒนพันธุ์ (นาง) <i>décédée</i>	โรงเรียนพิชญโลก อ.เมือง พิชญโลก 65000
358	จิรพรรณ นักเบศรี (นาง)	90/78 หมู่บ้านสินพัฒนาวิลล่า อ.บางกรวย นนทบุรี 11130
359	จารวรรณ ประโยชน์ (นางสาว)	โรงเรียนสตรีภูเก็ต อ.เมือง ภูเก็ต 83110
368	จงรักษ์ เชื้อสาย (นางสาว)	7/2 ถนนผาคาด ต.เขานิวศน์ อ.เมือง ระนอง 85000
376	จินตนา ชงบ้าน (นาง)	โรงเรียนเตรียมอุดมศึกษา ถนนพญาไท ปทุมวัน กรุงเทพฯ 10330
380	จีรังลักษณ์ ศกุนตะลักษณ์ (นางสาว)	132 ซอย 4 ถนนเทศบาลรังรักษ์ใต้ ประชาานิเวศน์ 1 ลาดยาว จตุจักร กรุงเทพฯ 10900
395	จันทนา โพธิแพทย์ (นาง)	151 ลาดพร้าว 71 (ซอยจักรกรี 5) เขตวังทองหลาง กรุงเทพฯ 10310
397	จันทร์พิณวรรณ ภัทรมูล (นาง)	โรงเรียนบุรีรัมย์พิทยาคม ถนนนิवास อ.เมือง บุรีรัมย์ 31000
403	จันทร์เพ็ญ กล้ายบุญ (นางสาว)	สถาบันราชภัฏพระนครศรีอยุธยา อ.เมือง พระนครศรีอยุธยา 13000
426	จุฑารัตน์ โสหัสระกุลวัฒน์ (นางสาว)	90 ซอยประดิษฐ์ ถนนสีลม แขวงสุริวงส์ กรุงเทพฯ 10500
435	จิราพร ผลพุลทรัพย์ (นางสาว)	โรงเรียนปากเกร็ด ถนนแจ้งวัฒนะ ปากเกร็ด นนทบุรี 11120
449	จารวรรณ เฉลิมฉัตร (นางสาว)	68/16 ถนนสุขาภิบาล 1 ซอยแดนตะวัน คลองกุ่ม บางกะปิ กรุงเทพฯ 10240
455	จิราภา อินทกนก (นางสาว)	67/254 หมู่บ้านชวนชื่นบางเขน ถนนแจ้งวัฒนะ ฟุ่งสองห้อง ดอนเมือง กรุงเทพฯ 10210

สตช	ชื่อ-สกุล	ที่อยู่
458	จิตติมา มณฑาศริน (นางสาว)	658/3 หมู่บ้านยูลิวิลเล็ก 1 ถ.ประชากรราษฎร์บำเพ็ญสามเสนนอก ห้วยขวาง กรุงเทพฯ 10310
459	จินดา เดเวอ์ (นาง)	51/108 หมู่บ้านพนาสนธิ์ 3 ถนนนิมิตรใหม่ ต.ทรายทองดิน มีนบุรี กรุงเทพฯ 10510
466	จารุณี เจริญยศ (นาง)	310 ซอยวงศ์สว่าง 8 ถนนวงศ์สว่าง บางซื่อ กรุงเทพฯ 10800
480	จิม ไพลีฐพานิชตระกูล (นางสาว)	337/8 ซอยสวนลำไย ถนนพิพิธประสาท ต.พระปฐมเจดีย์ อ.เมือง นครปฐม 73000
481	จุฬามาศ สุวรรณเบญจ (นางสาว)	สถาบันภาษาและวัฒนธรรม มหาวิทยาลัย-อุบลราชธานี อ.วารินชำราบ อุบลราชธานี 34190
491	จกกล मुखศรีใส (นาง)	โรงเรียนปราจีนกัลยาณี ต.คงพระราม อ.เมืองปราจีนบุรี 25000
502	จุไรทิพย์ ผลอินทร์ (นาง)	โรงเรียนตะกั่วป่าเสนานุกูล ถนนเพชรเกษม ต.บางนายสี อ.เมือง พังงา 82110
526	จกกลณี ศรีสำราญ (นาง)	508/7 หมากแข้ง อ.เมือง อุตรธานี 41000
528	จินตนา ดันดีเวชกุล (คุณหญิง)	236 ลาดพร้าว 42 ห้วยขวาง กรุงเทพฯ 10310
536	จริยา วัชราทิตย์ (นาง)	498/12 ถนนพระราม 5 เขตดุสิต กรุงเทพฯ 10300
548	จรรยา ปัญญานันท์ (นาง)	28/12 แขวงบางขุนนนท์ เขตบางกอกน้อย กรุงเทพฯ 10700
551	จุฬามาศ รัตนพันธ์ (นาง)	100/407 หมู่บ้านนักกีฬาแหลมทอง ซอย 12 ถนนกรุงเทพกรีฑา บางกะปิ กรุงเทพฯ 10250
573	จารุดี ยโสวันต์ (นาง)	48 หมู่ 5 ถนนเทวัญ อ.เมือง เชียงใหม่ 50000
590	จันทร์นิภา พิทยายน (นาง)	โรงเรียนพณิชยการราชดำเนิน ธนบุรี 378 ซอยทวีธาภิเศก ถ.อิสรภาพ บางกอกใหญ่ กรุงเทพฯ 10600
613	จินตนา เกิดเนตร (นาง)	โรงเรียนจ่านกร้อง อ.เมือง พิษณุโลก 65000
623	จิณห์นิภา ทาสุนทร์ (นาง)	65/1 ซอยเรวดี 3 ถนนติวานนท์ แขวงตลาดขวัญ อ.เมือง นนทบุรี 11000
643	จันทร์เพ็ญ ชูแป้น (นางสาว)	โรงเรียนสายน้ำผึ้ง สุขุมวิท 22 คลองเตย กรุงเทพฯ 10110
648	จีรวรรณ อยู่ศิริ (นางสาว)	โรงเรียนดาราวิทยาลัย เชียงใหม่ 196 ถนนแก้ววรัฑ อ.เมือง เชียงใหม่ 50000
653	จักรี ชมภูศรี (นาย)	โรงเรียนคำม่วง 187 หมู่ 4 ถนนสมประสงค์ ต.ทุ่งคลอง อ.คำม่วง กาฬสินธุ์ 46180

สตช	ชื่อ-สกุล	ที่อยู่
659	จิตรลดา เวียงอินทร์ (นางสาว)	1300/305 ซอยเทศบาล 8 ถนนราราชอุทิศ ต.มหาชัย อ.เมืองสมุทรสาคร 74000
662	จินตนา ศรีวงษ์ชัย (นางสาว)	297 ถนนประชารักษ์ ต.หมากแข้ง อ.เมืองอุดรธานี 41000
680	จินตนา งามวงศ์น้อย (นางสาว)	40/1957 ซอย 11 หมู่บ้านประธานีแคว้น 3 ซอย 11 ถนนติวานนท์ท่าทราย อ.เมืองนนทบุรี 11000
709	เจ๊ะสุไรณี เจะและ (นางสาว)	โรงเรียนมกุฎเมืองราชวิทยาลัย 190 หมู่ 1 ต.บ้านนอก อ.แกลง ระยอง 21110
735	จิราพร จงรักษ์ (นาง)	134/291 หมู่ที่ 1 ถนนสันกำแพง-เชียงใหม่ ต.ต้นเปา อ.สันกำแพง เชียงใหม่ 50130
761	จารี ทองชนะ (นางสาว)	โรงเรียนนาวมินทรราชูทิศทักษิณถนนสงขลา-ระโนด ต.พะวง อ.เมืองสงขลา 90100
ณ		
102	เฉลิมลักษณ์ จันทรเสน (ม.ร.ว.) <i>décédée</i>	ตำหนักปलयเงิน ถนนพระราม 4 คลองเตย พระโขนง กรุงเทพฯ 10110
164	ฉัญชร บุรณพันธ์ (นางสาว)	โรงเรียนสวนกุหลาบวิทยาลัย ถนนตรีเพชร แขวงวังบูรพา เขตพระนคร กรุงเทพฯ 10200
231	ฉวีวรรณ ป็องพาล (นาง)	โรงเรียนสกลราชวิทยาลัยอ.เมืองสกลนคร 47000
463	ฉันทนา วัฒนธარი (นาง)	246/65 ถนนวงแหวนรอบนอก แขวงจิมพลี เขตคลองสาน กรุงเทพฯ 10170
484	เฉลิมเกียรติ มิณา (นาย)	ภาควิชาภาษาต่างประเทศ คณะมนุษยศาสตร์ และ สังคมศาสตร์ มหาวิทยาลัยขอนแก่น ขอนแก่น 40002
509	จฎภา จันทรังษร (นาง)	โรงเรียนหาดใหญ่วิทยาลัย ถนนเพชรเกษม อ.หาดใหญ่ สงขลา 90110
511	เฉลิม สิริวัฒน์ (นาง)	โรงเรียนราชินีบูรณะ ถนนราชมรรคา อ.เมือง นครปฐม 73000
639	ฉันทนา เวชี (นาง)	56 ซอยสุขทวี ถนนบรมราชชนนี แขวงศาลาธรรมสพน์ เขตทวีวัฒนา กรุงเทพฯ 10170
น		
13	ชุมนุญ ช่วยประสิทธิ์ (นางสาว)	19 สุขุมวิท 49 เขตพระโขนง กรุงเทพฯ 10110
47	ชัชวาล ไชยเศรษฐ์ (นาย)	โรงเรียนศรีธรรมราชศึกษา อ.เมือง นครศรีธรรมราช 80000
60	ชิน ประกอบกิจ (นาย)	โรงเรียนเซนต์คาเบรียล ถนนสามเสน เขตดุสิต กรุงเทพฯ 10300

ลำดับ	ชื่อ-สกุล	ที่อยู่
68	ชวณี เสนีวงศ์ ณ อยุธยา (นางสาว)	โรงเรียนสตรีวัดมหาพฤฒาราม ถนนสี่พระยา เขตบางรัก กรุงเทพฯ 10500
176	ชูศรี รัตโนภาส (นาง)	โรงเรียนกาวิละวิทยาลัย ถนนชุปเปอร์ไฮเวย์ อ.เมือง เชียงใหม่ 50000
225	ชลัฐพร เจียรนิตกุลชัย (นางสาว)	71-73 สุขุมวิท 64 บางจาก พระโขนง กรุงเทพฯ 10260
312	ชัชวีรวรรณ ไชยวัฒน์ (นางสาว)	541/11 หมู่บ้านพงษ์เพชร 11 ซอยประวิทย์และเพื่อน 1 ถนนประชาชื่น จตุจักร กรุงเทพฯ 10900
313	ชลีพรรณ ชลเขต (นางสาว)	59 หมู่บ้านประชานิเวศน์ 1 ถนนเทศบาลนิมิตรใต้ แขวงลาดยาว เขตจตุจักร กรุงเทพฯ 10900
407	ชุลีบุล บุรณเวช (นางสาว)	หมวดทัศนศิลป์ คณะอักษรศาสตร์ มหาวิทยาลัยศิลปากร พระราชวังสนามจันทร์ อ.เมือง นครปฐม 73000
410	ชนาทิพย์ เกสรวัดนะ (นางสาว)	22 จุฬานิเวศน์ จุฬาลงกรณ์มหาวิทยาลัย ถนนพญาไท ปทุมวัน กรุงเทพฯ 10330
423	ชไมพันธ์ บีต (นาง)	154/1 ถนนบำรุงราษฎร์ ต.วัดเกต อ.เมือง เชียงใหม่ 50000
446	ชูศรี เมืองอ่ำ (นางสาว)	โรงเรียนอยุธยาวิทยาลัย ถนนป่าโพน ต.ประดู่ชัย อ.พระนครศรีอยุธยา พระนครศรีอยุธยา 13000
600	ชูจิตต์ ทองเล็ก (นาง)	โรงเรียนพณิชยการราชดำเนิน ถนนบุรี 378 ถนนอิสรภาพ แขวงท่าพระ เขตบางกอกใหญ่ กรุงเทพฯ 10600
624	ชนยา ดำนสวรรค์ (นางสาว)	คณะศิลปศาสตร์ มหาวิทยาลัยธรรมศาสตร์ 2 ถนนพระจันทร์ เขตพระนคร กรุงเทพฯ 10200
652	ชนาเนา วรัญญู (นาง)	คณะศิลปศาสตร์ มหาวิทยาลัยธรรมศาสตร์ 2 ถนนพระจันทร์ เขตพระนคร กรุงเทพฯ 10200
725	ชยาภรณ์ เการพไทย (นางสาว)	69/43 ถนนสุขสวัสดิ์ 78 ต.บางจาก อ.พระประแดงสมุทรปราการ 10130
739	โชติรส โกวิทวัฒน์พงศ์ (นางสาว)	72/273 หมู่บ้านพาร์กแกลเลอรี ถนนรัตนนิเวศน์ 28 ถนนพู่ 11000
	ช	
698	โชเฟีย นามศิริเลิศ (นาง)	159/17 หมู่ 3 ถนนรามคำแหง เขตสะพานสูง กรุงเทพฯ 10240
	ฉ	
104	ฐาปะนีย์ ศรีภูมิ (นาง)	โรงเรียนแม่แตงพิทยาคม อ.แม่แตง เชียงใหม่ 50150

สดข	ชื่อ-สกุล	ที่อยู่
610	จูปนิดา บุรณศิริ (นางสาว)	1296/8 ถนนกรุงเทพ-นนท์ แขวงบางซื่อ เขตบางซื่อ กรุงเทพฯ 10800
758	จิตินันท์ วิมุกตานนท์ (นางสาว)	355 หมู่บ้านมิตรภาพ 2 (อ่อนนุช 46) ถนนสุขุมวิท 77 แขวงหนองบอน เขตประเวศ กรุงเทพฯ 10250
ณ		
52	ณัฐสรัญ ลีศิริเสริญ (นางสาว)	140/30 ซอยภาวนา 1 (ศรีสโมสร) ถนนลาดพร้าว 41 แขวงลาดยาว เขตจตุจักร กรุงเทพฯ 10900
325	ณัฐพร สวัสดิ์อำไพรักษ์ (นาง)	77/165 หมู่บ้านรุ่งสว่าง ซอยวัดไตรรัตนารามรามอินทรา เขตบางเขน กรุงเทพฯ 10220
673	ณัฐพล ชนินทร (นาย)	54/181 หมู่ 11 ซอยหมู่บ้านเบญจรงค์ ถนนรามคำแหง มีนบุรี กรุงเทพฯ 10510
ด		
39	ดวงใจ ชุมพล (ม.ร.ว.)	1 ซอยบรรณสาร สุขุมวิท 28 กรุงเทพฯ 10110
158	เดือนเพ็ญ ชิมประหัยฐ์ (นาง)	โรงเรียนพาณิชยการราชดำเนิน ชนบุรี 378 ถนนอิสรภาพ เขตบางกอกใหญ่ กรุงเทพฯ 10600
169	ดวงพร ศิลาลาย (นางสาว)	คณะมนุษยศาสตร์ มหาวิทยาลัยสงขลานครินทร์ อ.เมือง ปัตตานี 94000
227	เดช ตะละภักฎ์ (นาย) décédé	39/2 ซอยกลาง แยกซอยต่อศักดิ์ สุขุมวิท 49 พระโขนง กรุงเทพฯ 10110
281	ดารัตต์ มุกดาอุดม (นางสาว)	61/54 หมู่ 5 หมู่บ้านเสนาณีเวศน์ ซอยเสนาณีคม 1 ถนนพหลโยธิน เขตลาดพร้าว กรุงเทพฯ 10230
300	ดิเรก นิรันดร์กุล (นาย)	โรงเรียนแก่นนครวิทยาลัย ถนนเหล่านาดี ต.ในเมือง อ.เมือง ขอนแก่น 40000
317	คาราวรรณ เต็นอุดม (นางสาว)	สำนักงานศึกษาธิการ เขต 11 อ.เมือง นครราชสีมา 30000
367	ดาไสว คงกากุล (นางสาว)	402 ถนนสุขุมวิท บางนา เขตพระโขนง กรุงเทพฯ 10260
396	ดวงจันทร์ พิษยนันท์ (นาง)	91/226 ซอยพิษยนันท์ 22-24 ถนนติวานนท์ อ.เมือง นนทบุรี 11000
416	ดวงดาว สุวรรณประทีป (นางสาว)	11/85 ถนนกรุงเทพ-นนทบุรี แขวงบางซื่อ เขตดุสิต กรุงเทพฯ 10800
424	ดวงใจ อัมระपाल (นาง)	คณะมนุษยศาสตร์ มหาวิทยาลัยศรีนครินทรวิโรฒ สุขุมวิท 23 (ประสานมิตร) กรุงเทพฯ 10110

สตช	ชื่อ-สกุล	ที่อยู่
492	ดวงใจ ญาณโรจน์ (นาง)	โรงเรียนจักรคำคณาทร อ.เมือง ลำพูน 51000
493	ดรุณี ชยุดสาหกิจ (นาง)	โรงเรียนประชาราษฎร์อุปถัมภ์ 74 ถนนรัชดาภิเษก ห้วยขวาง กรุงเทพฯ 10310
508	ดวงตา เชี่ยวชาญ (นางสาว)	โรงเรียนอุดรดิตต์ดุรี 7/1 ถนนประชนามิตร ต.ท่าอิฐ อ.เมือง อุดรดิตต์ 53000
525	ดาวศิริ กวรสุภา (นาง)	โรงเรียนเบญจมราชานุสรณ์ ถนนสามัคคี อ.เมือง นนทบุรี 11000
531	คนยา คำนสวัสดิ์ (นางสาว)	19 ซอยจันทรมเกษม ถนนกรุงเทพ-นนทบุรี เขตบางซื่อ กรุงเทพฯ 108000
534	ดวงพร วิเชียรวรรษ (นาง)	โรงเรียนเบญจมราชานุสรณ์ ต.ท่าทราย อ.เมือง นนทบุรี 11000
710	คนุชรี ตันโทโอกาส (นางสาว)	1877 รามคำแหง 17 แขวงหัวหมาก เขตบางกะปิ กรุงเทพฯ 10240
724	ฉลพร เชื้อไทย (นางสาว)	128 หมู่บ้าน ส.ภานุรังษี ซอยภาณุ 3 ถนน บางกรวย-ไทรน้อย อ.บางกรวย นนทบุรี 11130
728	ดารณี นิพนธ์วงศ์เลขา (นางสาว)	257/21-22 ซอยสนธิ ถนนประชาราษฎร์ 2 แขวง/เขตบางซื่อ กรุงเทพฯ 10800
749	ดารณี เวลส์เซวการ (นาง)	23/11 หมู่ 3 หมู่บ้านเศรษฐิกิจ ถนนเพชรเกษม แขวงบางไผ่ เขตบางแค กรุงเทพฯ 10160
ด		
38	เต็มีย์ ภิรมย์สวัสดิ์ (นาง)	คณะอักษรศาสตร์ จุฬาลงกรณ์มหาวิทยาลัย ถนนพญาไท เขตปทุมวัน กรุงเทพฯ 10330
139	เดือนใจ จุลคุสัย (นางสาว)	คณะมนุษยศาสตร์ มหาวิทยาลัยรามคำแหง ถนนรามคำแหง หัวหมาก กรุงเทพฯ 10240
ด		
154	ถนอมศรี กุลกิติคุณ (นางสาว)	โรงเรียนคณะราษฎรบำรุง อ.เมือง ยะลา 95000
ด		
40	ทัศนีย์ นากวัชระ (นาง)	คณะอักษรศาสตร์ จุฬาลงกรณ์มหาวิทยาลัย ถนนพญาไท เขตปทุมวัน กรุงเทพฯ 10330
58	ทองทิพย์ เบญจพร (นาง)	โรงเรียนสตรีมหาพฤฒาราม ถนนสี่พระยา เขตบางรัก กรุงเทพฯ 10500
181	ทวี สว่างปัญญากร (นาย)	539/2 อาคารมหานครอิมซัม ชั้น 21 ถ.ศรีอยุธยา เขตราชเทวี กรุงเทพฯ 10400
245	ทวีศักดิ์ สุพรหมจักร (นาย)	โรงเรียนโพธิสัมพันธ์พิทยาคาร อ.บางละมุง ชลบุรี 20150

เลข	ชื่อ-สกุล	ที่อยู่
337	ทิพาพรรณ วงศ์ศรีวงศ์ (นางสาว)	52/8 ตรอกกิลเดอร์ เจริญกรุง 41 ถนนเจริญกรุง บางรัก กรุงเทพฯ 10500
342	ทิพาพรรณ รัตนบุรณ์ (นางสาว)	67/57 ซอยเอกมัย 21 (แจ่มจันทร์) สุขุมวิท 63 เขตวัฒนา กรุงเทพฯ 10110
374	หัตถ์นัพร บัณฑิตย์ (นางสาว)	สถาบันราชภัฏพิบูลสงคราม พิษณุโลก อ.เมือง พิษณุโลก 65000
479	เทียมจันทร์ หลีสกุล (นางสาว)	12/1 ถนนปฏิพัทธ์ ต.ตลาดเหนือ อ.เมือง ภูเก็ต 83000
514	ทักษิณี เกียรติบุตร (นางสาว)	33 ซอยสามเสน 24 ถนนสามเสน แขวงถนนนครไชยศรี เขตดุสิต กรุงเทพฯ 10300
552	เทวี อุดมการ (นาง)	68/1 ถนนลาดพร้าว 93 แขวงวัดทองกลาง เขตบางกะปิ กรุงเทพฯ 10310
555	เทพกัญญา สงวนพวง (นาง)	2102/137 ซอยหมู่บ้านเดชา ถนนรามคำแหง เขตบางกะปิ กรุงเทพฯ 10240
637	หัตถเทพ อ่อนเกตุพล (นาย)	โรงเรียนศรีพฤฒา หมู่บ้านนักกีฬาแหลมทอง 100/600 ถนนกรุงเทพกรีฑา สะพานสูง กรุงเทพฯ 10250
บ		
24	ชิตา บุญธรรม (นาง)	172 พหลโยธิน 30 เขตจตุจักร กรุงเทพฯ 10900
254	ชิตา รัตนพันธ์ (นาง)	3/19 อารีกอนโด ซอยอารี 2 ถนนพหลโยธิน 7 เขตพญาไท กรุงเทพฯ 10400
329	ธัญญา พัฒนากุลชัย (นาง)	137/19 ถนนสุขุมวิท 60/1 บางจาก พระโขนง กรุงเทพฯ 10250
434	ธนะ ดวงตา (นาย)	44 หมู่ 3 ถนนเชียงใหม่-สันกำแพง ต.หนองป่าด่าง อ.เมืองเชียงใหม่ 50000
608	ธนิษฐา ธรรมบุญ (นางสาว)	18/66 หมู่บ้านชินนทร ซอย 10 ถนนวิภาวดีรังสิต แขวงวัดสี่กั๊ก เขตดอนเมือง กรุงเทพฯ 10210
626	ธนพร จรรยาวัฒน์ (นาง)	โรงเรียนสันกำแพง 172 ถนนคชสาร ต.ทรายมูล อ.สันกำแพง เชียงใหม่ 50130
726	ชาริณี สุนทรนันทกิจ (นางสาว)	150/2 หมู่ 1 ถนนเพชรเกษม 38 แขวงบางหว้า เขตภาษีเจริญ กรุงเทพฯ 10160
ป		
31	แป้งน้อย เพนซ์ (นาง)	88/5 ซอยอุโมงค์ ต.สุเทพ อ.เมือง เชียงใหม่ 50000

สดช	ชื่อ-สกุล	ที่อยู่
43	น้ำทิพย์ รุ่งเรือง (นาง)	โรงเรียนชัยบุรี อ.ชัยบุรี ปทุมธานี 12110
51	นงนุช เหมะกรม (นางสาว)	แผนกวิชาภาษาต่างประเทศ วิทยาเขตเทคนิค กรุงเทพฯ 2 ถนนนางลิ้นจี่ สาทร ยานนาวา กรุงเทพฯ 10120
64	นิรมล ตัญญาแสนสุข (นางสาว)	คณะอักษรศาสตร์ มหาวิทยาลัยศิลปากร วิทยาเขตสนามจันทร์ อ.เมือง นครปฐม 73000
65	นันทา ไกรวิทย์ (นางสาว)	490/1 ซอยกมลพันธ์ ถนนเพชรเกษม 96 บางแค กรุงเทพฯ 10160
70	นภาพร ชุตินารา (นางสาว)	โรงเรียนอุดรพิทยานุกูล 77 ถนนศรีสุข ต.หมากแข้ง อ.เมือง อุดรธานี 41000
96	นิลวรรณ วิจักขณ์ศิลป์ (นางสาว)	หน่วยการศึกษานิเทศก์ กรมสามัญศึกษา เขตการ ศึกษา 4 ถนนดำรง อ.เมือง ภูเก็ต 83000
135	นิธิพันธ์ ยาทิ (นาง)	โรงเรียนสันกำแพง 172 ถนนคชสาร ต.ทรายมูล เชียงใหม่ 50130
146	นวลฉวี พาณิชกุล (นางสาว)	คณะมนุษยศาสตร์ มหาวิทยาลัยรามคำแหง ถนน รามคำแหง หัวหมาก บางกะปิ กรุงเทพฯ 10240
157	นันทพร ปัญจวารานนท์ (นาง)	53/1065 หมู่บ้านกฤษดานนคร ซอยราชพฤกษ์ 27 ถนนแจ้งวัฒนะ อ.ปากเกร็ด นนทบุรี 11120
194	นริสา ชัญญาวงศ์ศักดิ์ (นาง)	83 หมู่บ้านเสรี 7 ซอย 7 ถนนรามคำแหง แขวง/เขตสวนหลวง กรุงเทพฯ 10250
198	นพพร ณ นคร (นางสาว)	57 หมู่บ้านแก้ววิลล่า ซอยสุจริต 1 ต.ปากน้ำ อ.เมือง กระบี่ 81000
207	นฤมล จรูญศักดิ์ (นางสาว)	129 ถนนวิเศษกุล อ.เมือง ตรัง 92000
216	นงเยาว์ กอสนาน (นางสาว)	44/26 หมู่บ้านอยู่เจริญ 2 หลังกองปราบฯ ซอยโชคชัย 4 ถนนลาดพร้าว กรุงเทพฯ 10230
244	นันทนวล ภูมิถาวร (นางสาว)	1/23 ซอยเฟื่องกจิตร ถนนวิภาวดีรังสิต เขตบางเขน กรุงเทพฯ 10900
261	นันทิมา นุตริมทัศน์ (นางสาว) <i>décédée</i>	กองโรงเรียนมัธยม กรมสามัญศึกษา กระทรวง ศึกษาธิการ ถนนราชดำเนิน กรุงเทพฯ 10300
283	นุชนาฏ ทาญุดำรงกุล (นางสาว)	31 ซอยโชติวัฒน์ 14 ถนนริมคลองประปา บางซื่อ กรุงเทพฯ 10800
297	นวลศรี วิทยานันท์ (นาง)	โรงเรียนสาธิต มศว. ปทุมวัน ถนนอังรี-ดุนังต์ เขตปทุมวัน กรุงเทพฯ 10330

สตช	ชื่อ-สกุล	ที่อยู่
301	นรรัตน์ รุกขมธุร์ (นางสาว)	โรงเรียนราชินีบน 885 ถนนสามเสน แขวงถนนนครไชยศรี เขตดุสิต กรุงเทพฯ 10300
308	นันทนา วรรณสุทธิ (นาง)	174 หมู่ 4 ซอย 5 ถนนรามอินทรา เขตบางเขน กรุงเทพฯ 10220
314	นุชจีรี้ ดอนขวา (นาง)	โรงเรียนสาธิตมัธยม คณะศึกษาศาสตร์ มหาวิทยาลัยขอนแก่น อ.เมือง ขอนแก่น 40002
335	นันทนา นันทภัทรพานิช (นางสาว)	10/80 ถนนสุขาภิบาล 1 แขวงคลองกุ่ม เขตบางกะปิ กรุงเทพฯ 10240
340	นงนุช วงศ์สัตสหาพร (นางสาว)	400 หมู่ 5 ถนนสืบศิริ ต.หนองจะบก อ.เมือง นครราชสีมา 30000
377	นงนภัส ตาปสนันท์ (นาง)	39/55 ซอยนาวศรี ถนนรามคำแหง แขวงวังทองหลาง เขตบางกะปิ กรุงเทพฯ 10310
379	นัญญา เกื้อहनุน (นางสาว)	200 ซอยทวีเชิดชู เขตห้วยขวาง กรุงเทพฯ 10400
401	นิภาภรณ์ ธิรเศรษฐ์ (นางสาว)	424/44 หมู่บ้านดีเจริญ ซอยวัดไผ่เงิน ถนนจันทร์ เขตยานนาวา กรุงเทพฯ 10120
406	นิIVIDี ศรีหงส์ (นางสาว)	117/7 หมู่ 9 หมู่บ้าน ส.ภาณุรังษี ซอยภาณุ 5 ถนนบางกรวย-ไทรน้อยบางกรวย นนทบุรี 11130
432	นันทนา สุทธิเจริญ (นางสาว)	โรงเรียนสันป่าตองวิทยาคม อ.สันป่าตอง เชียงใหม่ 50120
440	นิภา ต่างท้วม (นาง)	217/17 ซอยเพชรเกษม 40 ถนนเพชรเกษม แขวงบางหว้า เขตภาษีเจริญ กรุงเทพฯ 10160
447	เนตรนิภา ผลพานิช (นางสาว)	108 ถนนตลาดล่าง อ.เมือง สุราษฎร์ธานี 84000
472	แนนน้อย ทิพย์ประเสริฐ (นาง)	โรงเรียนกำแพงเพชรพิทยาคม 188 ถนนปิ่นดำริห์ ต.โนนเมือง อ.เมือง กำแพงเพชร 62000
546	นทนีย์ นันทภาวิวัฒน์ (นางสาว)	โรงเรียนจิตรลดา ถนนจิตรลดา แขวงสวนจิตรลดา เขตดุสิต กรุงเทพฯ 10310
547	นันทวรรณ โบรเตอร์ (นาง)	79/16 หมู่ 2 ซอยมิตรสัมพันธ์ ถนนกาญจนาภิเษย ต.เขารูปช้าง อ.เมือง สงขลา 90000
554	นิภาพรรณ อดุลย์กิตติชัย (นางสาว)	โรงเรียนวชิรธรรมสาริต สุขุมวิท 101/1 เขตพระโขนง กรุงเทพฯ 10260
561	นรีรัตน์ แยมลมาย (นางสาว)	21/113 ถนนลาดพร้าว 15 แขวงลาดยาว เขตจตุจักร กรุงเทพฯ 10900
567	นพรัตน์ กงอุไร (นางสาว)	วิทยาเขตบพิตรพิมุข จักรวรรดิ ถนนจักรวรรดิ เขตสัมพันธวงศ์ กรุงเทพฯ 10100

สตช	ชื่อ-สกุล	ที่อยู่
574	นงลักษณ์ พรหมเดช (นางสาว)	โรงเรียนสตรีวิทยา 2 ถนนลาดพร้าว 53 เขตลาดพร้าว กรุงเทพฯ 10230
584	นงคราญ ใจปัญญา (นางสาว)	โรงเรียนพะเยาพิทยาคม ถนนประจักษ์ อ.เมืองพะเยา 56000
589	นิตยา อธิ์ตันท์ (นางสาว)	ภาควิชาภาษาต่างประเทศ สถาบันราชภัฏพระนครศรีอยุธยา พระนครศรีอยุธยา 13000
611	นารี วิฑูรานุพงษ์ (นาง)	4/1566 หมู่ 4 ซอย 48 /1 ถนนสุขาภิบาล 2 แขวงคลองกุ่ม เขตบึงกุ่ม กรุงเทพฯ 10240
620	นันทวัล จรุงวิภู (นาง)	โรงเรียนสภาราชินี ถนนวิเศษกุล อ.เมือง ตรัง 92000
636	นภาพร อันเอี่ยม (นาง)	โรงเรียนวัดประดู่ในทรงธรรม 1160/3 ถนนเพชรเกษม 15 ท่าพระ บางกอกใหญ่ กรุงเทพฯ 10600
642	นวาระ โสภประภัสร์ (นางสาว)	19/20 หมู่ 12 ซอยนาคเสถียร 2 ถนนเพชรเกษม 69 หนองค้างพลู หนองแขม กรุงเทพฯ 10160
647	นพพร คู่มิตร (นางสาว)	114/1 หมู่ 3 ต.คลองใหม่ อ.สามพราน นครปฐม 73110
669	นภา เจียรมาศ (นาง)	โรงเรียนบางกะปิ 69 ถนนสุขาภิบาล 3 แขวงคลองจั่น เขตบางกะปิ กรุงเทพฯ 10240
675	นฤมล สาราลักษณ์ (นาง)	โรงเรียนหาดใหญ่วิทยาลัยสมบูรณ์กุลกันยา 39 ถนนเพชรเกษม อ.หาดใหญ่ สงขลา 90110
714	นิตยา มูลสาร (นาง)	โรงเรียนแม่แจ่ม 180 หมู่ 12 ถนนเจริญนิรันดร์ ต.ช่างเคิ่ง อ.แม่แจ่ม เชียงใหม่ 502270
715	นฤมล เพียรเวช (นาง)	33 หมู่ 12 ซอยอุดมสุข 43 แขวงบางจาก เขตพระโขนง กรุงเทพฯ 84000
722	นงลักษณ์ ศิวบรรพกุล (นาง)	โรงเรียนสุราษฎร์ธานี 88 ถนนดอนนก ต.ตลาด อ.เมือง สุราษฎร์ธานี 84000
731	นิรมล สุวรรณภาส (นางสาว)	สถาบันราชภัฏอุดรดิตต์ 27 ถนนอินใจมี ต.ท่าอิฐ อ.เมือง อุดรดิตต์ 53000
744	นพวรรณ เฉลิมสุข (นางสาว)	260/161 ถนนมิตรไทย ต.สบตุ๋ย อ.เมือง ลำปาง 52100
750	นิตยา ทายะ (นางสาว)	1/7-8 ถนนบ้านปากแรต ต.บ้านโป่ง อ.บ้านโป่ง ราชบุรี 70110
751	นลินรัตน์ เดชดอนม (นาง)	โรงเรียนกรับใหญ่ว่องกุลกิจพิทยาคม ต.กรับใหญ่ อ.บ้านโป่ง ราชบุรี 70190

สถช	ชื่อ-สกุล	ที่อยู่
757	นภดล วีระกันต์ (นาย)	242/77 หมู่บ้านชวนชื่นพาร์ควิลล์ แขวงจิมพลี เขตตลิ่งชัน กรุงเทพฯ 10170
760	นิตยา เจริญศรี (นาง)	โรงเรียนราชโบริกานุเคราะห์ ราชบุรี ถนนยุติธรรม ต.หน้าเมือง อ.เมือง ราชบุรี 70000
ป		
27	บังอร ชินตระการ (นาง)	คณะมนุษยศาสตร์ มหาวิทยาลัยศรีนครินทรวิโรฒ สุขุมวิท 23 (ประสานมิตร) กรุงเทพฯ 10110
61	บุญประจักษ์ ทรรทรานนท์ (นางสาว)	โรงเรียนมาแตร์เดอี ถนนเพลินจิต เขตปทุมวัน กรุงเทพฯ 10500
67	บุหร่ง อึ้งวงษ์วัฒนา (นางสาว)	โรงเรียนขอนแก่นวิทยายน อ.เมือง ขอนแก่น 40000
130	บุญลัษณ์ ลัษณ์นันท์ (นางสาว)	โรงเรียนยุพราชวิทยาลัย อ.เมือง เชียงใหม่ 50000
208	บุญศรี ทองสมจิตต์ (นาง)	โรงเรียนลำปางกัลยาณี อ.เมือง ลำปาง 52000
249	บุญศรี วานิชกุล (นาง)	70 ซอยสุขจริต 1 ถนนประชากรราษฎร์บำเพ็ญ เขต ห้วยขวาง กรุงเทพฯ 10310
278	บงกช อนันตะ (นาง)	โรงเรียนลำปางกัลยาณี 224 ถนนพหลโยธิน ต.สวนดอก อ.เมือง ลำปาง 52000
339	บุญช่วย ตียะไพบูลย์สิน (นางสาว)	โรงเรียนสตรีนครสวรรค์ อ.เมือง นครสวรรค์ 60000
366	เบ็ญจวรรณ ฤทธิรงค์ (นางสาว)	17 ถนนชายเขา ต.ป่อาย อ.เมือง สงขลา 90000
378	เบ็ญจา ช้างเสวก (นาง)	โรงเรียนพระปฐมวิทยาลัย ถนนเทศบาล อ.เมือง นครปฐม 73000
425	บุปผา อยู่ทรัพย์ (นางสาว)	ภาควิชาภาษาต่างประเทศ สถาบันราชภัฏสวนดุสิต ถนนราชสีมา เขตดุสิต กรุงเทพฯ 10300
467	เบญจวรรณ เตียววิเศษ (นางสาว)	โรงเรียนสมุทรสาครบูรณะ อ.เมือง สมุทรสาคร 74000
500	เบญจมาศ ปิยะวีรวงศ์ (นาง)	353/1 จ ซอยบายนำพล ถนนวชิรปราการ ต.บางปลาสร้อย อ.เมือง ชลบุรี 20000
586	บัณฑิตย์ บินอูมา (นาย)	โรงเรียนวัดสุทธิวราราม 1726 ถนนเจริญกรุง ยานนาวา สาทร กรุงเทพฯ 10120
655	บุปผา จิระพงษ์ (นาง)	สถาบันราชภัฏเชียงใหม่ ต.ช้างเผือก อ.เมือง เชียงใหม่ 50300
686	บุศรินทร์ หงส์ทอง (นางสาว)	โรงเรียนสิรินธรราชวิทยาลัย 6/8 หมู่ 5 ถนนยิงเป้าใต้ ต.สนามจันทร์ อ.เมือง นครปฐม 73000

สดช	ชื่อ-สกุล	ที่อยู่
700	บุญช่วย เทพสงเคราะห์ (นาง)	481/865 ถนนจรัญสนิทวงศ์ 37 แขวงบางขุนศรี เขตบางกอกน้อย กรุงเทพฯ 10700
745	บึงอร พุดตอง (นางสาว)	90/111 หมู่บ้านอยู่เจริญ ซอยเปรมสมบัติ ถนนประชาสงเคราะห์ ดินแดง กรุงเทพฯ 10310
759	เบญจพร อนันตะพัฒน์ (นาง)	381/ซอยมหาดไทย 1 ถนนรามคำแหง 65 แขวงวังทองหลาง เขตบางกะปิ กรุงเทพฯ 10310
ป		
6	ประวาลี นรินทรางกูร ณ อยุธยา (นางสาว)	73/272 ซอยโชติวัฒน์ ถนนริมคลองประปา เขตบางซื่อ กรุงเทพฯ 10800
80	ปาริฉัตร อนุรักษ์ (นางสาว)	โรงเรียนพิชัยรัตนาคาร อ.เมือง ระนอง 65000
88	ประภา งานไพโรจน์ (นางสาว)	386 หมู่บ้านช่อตรง ถนนพหลโยธิน 52 แขวงคลองถนน เขตสายไหม กรุงเทพฯ 10220
89	ประทีน ภูมิมะภูติ (นาง) <i>décédée</i>	
111	ประสิทธิ์สุข พึ่งบุญ ณ อยุธยา (พันเอก) <i>décédée</i>	
117	เปรมฉัตร แร่งชำ (นาง)	โรงเรียนสาธิตจุฬาลงกรณ์มหาวิทยาลัย ฝ่ายมัธยม ถนนพญาไท เขตปทุมวัน กรุงเทพฯ 10330
126	ประไพ แวงซอง (นาง)	332, Rue Lecourbe, 75015 Paris, France
138	ปราณี ช่มปรปักษ์ (นางสาว)	234/232 หมู่บ้านลิ้นวาศ์ ซอย 2/10 ซอยสรณคมณ์ ถนนสรงประภา เขตดอนเมือง กรุงเทพฯ 10210
156	ปัญญาเรศ สุวรรณฉวีโชติ (นางสาว)	โรงเรียนสงเคราะห์ประชา ถนนรามัญ อ.เมือง สงขลา 90000
160	ปองสุข วทัญญู (นางสาว)	384 จรัญสนิทวงศ์ 13 พาณิชยการธนบุรี 12 บางกอกใหญ่ กรุงเทพฯ 10600
165	ปัญญา บริสุทธิ์ (นาย)	คณะศิลปศาสตร์ มหาวิทยาลัยธรรมศาสตร์ ท่าพระจันทร์ กรุงเทพฯ 10200
171	ประกิต สุนทรวิจิตร (นาย)	สำนักงานศึกษาธิการเขต 5 อ.เมือง ราชบุรี 70000
173	ประพรพิชัย สังคะ (นางสาว)	โรงเรียนมหาวชิราวุธ อ.เมือง สงขลา 90000
174	ประจบ บุรพางกูร (นาง)	โรงเรียนไชยวิทยา อ.ไชยา สุราษฎร์ธานี 84110
188	ปลื้มจิต ธรรมพิทักษ์ (นาง)	29/62 ซอยเสรีราษฎร์ ถนนธรรมบุชา ต.ในเมือง อ.เมือง พิชณุโลก 65000
190	ประภาศรี พุ่มศิริ (นางสาว)	โรงเรียนศึกษานารี ถนนประชาธิปไตย แขวงวัดกัลยาณ์ เขตธนบุรี กรุงเทพฯ 10600
193	ปราณี ศิริรัตน์ (นางสาว)	36/39 หมู่ 8 ถนนพิบูลสงคราม อ.เมือง นนทบุรี 11000

สดข	ชื่อ-สกุล	ที่อยู่
199	ประยูรจิตร เทพูปถัมภ์ (นาง)	20/267 ซอยจืดพร ลาดพร้าว 81 เขตบางกะปิ กรุงเทพฯ 10240
200	ประภา ศรีวีโรจน์ (นาง)	20/20 สุขุมวิท 77 (อ่อนนุช) เขตพระโขนง กรุงเทพฯ 10250
217	ประพิช กุลวานิช (นางสาว)	โรงเรียนสตรีวัดระฆัง 248/9 ถนนอรุณอมรินทร์ แขวงศิริราช เขตบางกอกน้อย กรุงเทพฯ 10700
272	ปรีดา ดวงแก้ว (นาง)	โรงเรียนสตรีวิทยา ถนนดินสอ กรุงเทพฯ 10200
286	ประภากร จันทรมิตร์ (นาง)	โรงเรียนพระโขนงพิทยาลัย สุขุมวิท 62 บางจาก พระโขนง กรุงเทพฯ 10250
311	ประไพพรรณ เอมชู (นางสาว)	กองการสัมพันธ์ต่างประเทศ สำนักงานปลัด กระทรวงศึกษาธิการ ถนนราชดำเนิน เขตดุสิต กรุงเทพฯ 10300
355	ประภาพรณ ภูมิสิงหาราช (นาง)	โรงเรียนสตรีพังงา อ.เมือง พังงา 82000
387	ปารีชาติ สุทธิเวชย์ (นางสาว)	19/7 ซอยสันติธรรม ถนนห้วยแก้ว อ.เมือง เชียงใหม่ 50000
411	เปรมฤดี ขำไชศรี (นางสาว)	64 ถนนอำนวยสงคราม แขวงถนนนครไชยศรี เขตดุสิต กรุงเทพฯ 10300
422	ปิยจิตร ดุลสัมพันธ์ (นาง)	6/77 ถนนสุขาภิบาล 2 แขวงคลองจั่น เขตบางกะปิ กรุงเทพฯ 10240
460	ปรุ่งสุคนธ์ บุรณะถาวร (นางสาว)	131 ถนนรัชดาภิเษก 5 แขวงบุคคโล เขตธนบุรี กรุงเทพฯ 10600
462	ปรีศนา ประเสริฐชัย (นาง)	โรงเรียนพิจิตรพิทยาคม ถนนพิจิตร-กำแพงเพชร ต.ในเมือง อ.เมือง พิจิตร 66000
503	ประสพสุข หวังสุข (นางสาว)	โรงเรียนนวมินทราชูทิศ ทักษิณ อ.เมือง สงขลา 90000
515	ปรางทอง นรเศรษฐโสภณ (นางสาว)	117 ซอยศิริพงษ์ สุขุมวิท 81 เขตพระโขนง กรุงเทพฯ 10260
529	ประเสริฐทรัพย์ ไตรประเสริฐพงศ์ (นาย)	196 แอปเปิ้ลแลนด์เก่า ถนนสุขาภิบาล 1 คลองจั่น บางกะปิ กรุงเทพฯ 10240
541	ปราณีดี พิจิตรวัยปรีชา (นางสาว)	86/49 ซอยเพชรเกษม 22 เขตภาษีเจริญ กรุงเทพฯ 10160
549	ปนัดดา อีสรานนทกุล (นาง)	โรงเรียนราชวินิตมัธยม ถนนพินิจโลก แขวงจิดรลดา เขตดุสิต กรุงเทพฯ 10300

สดช	ชื่อ-สกุล	ที่อยู่
562	ประณีตดา รอดวรรณะ (นางสาว)	36/6 ซอยอากาโรม ถนนรัชดาภิเษก เขตจตุจักร กรุงเทพฯ 10900
575	ปณิดา กิตติภรณ์กุล (นาง)	โรงเรียนเบญจมราชูทิศ ราชบุรี ถนนมนตรีสุริยวงศ์ ต.หน้าเมือง อ.เมือง ราชบุรี 70000
579	ปราณี เฟื่องสุข (นาง)	63 ซอยริมน้ำ ถนนคลองกระแซง อ.เมือง เพชรบุรี 76000
602	ปราณี โหมคหิรัญ (นาง)	ภาควิชามัธยมศึกษา คณะครุศาสตร์ จุฬาลงกรณ์มหาวิทยาลัย ถ.พญาไท ปทุมวัน กรุงเทพฯ 10330
619	ปิยชาย อิ่มทองใบ (นาย)	72 หมู่ 11 ต.หล่มเก่า อ.หล่มเก่า เพชรบูรณ์ 67120
630	ประไพ นิลพันธุ์ (นาง)	30/2 หมู่ ต.ขุนแก้ว อ.นครชัยศรี นครปฐม 73180
638	ปราณี หวังประเสริฐ (นางสาว)	408 ถนนรามคำแหง 7 หัวหมาก บางกะปิ กรุงเทพฯ 10240
640	ปราโมทย์ พิณพิมาย (นาย)	19 ถนนมุลศาสตร์ ต.ในเมือง อ.เมือง สุรินทร์ 32000
650	ปาริชาติ วงศ์เมธานุกเคราะห์ (นาง)	โรงเรียนพระหฤทัยคอนแวนต์ 94 ถนนสุนทรโกษา คลองเตย กรุงเทพฯ 10110
694	ปัญญา เปมะโยธิน (นางสาว)	105/16 เพชรเกษม 30 แขวงปากคลอง เขตภาษีเจริญ กรุงเทพฯ 10160
713	ประชุมพร สายเสนา (นาง)	46 หมู่ 4 ต.บ้านโพ อ.บางปะอิน พระนครศรีอยุธยา 13000
720	ปรีดี พิศภูมิวิถิ (นาย)	251 ซอยวัดท่าพระ ถนนจรัญสนิทวงศ์ เขตบางกอกใหญ่ กรุงเทพฯ 10600
747	ปริญญา วงศ์สายสุวรรณ (นางสาว)	โรงเรียนสาธิตจุฬาฯ ฝ่ายมัธยม ซอยจุฬา 11 ถนนพญาไท แขวงวังใหม่ เขตปทุม กรุงเทพฯ 10330
765	ปวีณา อินทร์คุ้มวงษ์ (นางสาว)	โรงเรียนพระมารดานิจจานุเคราะห์ 48 ซอยโอพาร์ 2 ถนนนวมินทร์ คลองจั่น บางกะปิ กรุงเทพฯ 10240
ผ		
187	ผसार สุทัศน์ (นาง)	96/9 ซอยนวลน้อย เอกมัย เขตพระโขนง กรุงเทพฯ 10110
197	ผ่องพรรณ เลอกรองด์ (นาง)	109/2 หมู่ 5 ถนนภูมิเวท ปากเกร็ด นนทบุรี 11120
334	ผจงจิตต์ กิ่งทอง (นาง)	107/4 หมู่ 4 ซอยโรงเรียนวัดน้อยใน ถนนชัยพฤกษ์ ดลิ่งชัน กรุงเทพฯ 10170

สดข	ชื่อ-สกุล	ที่อยู่
400	ผ่องศรี โรจนางค์ (นาง)	16/2 ถนนพลโยธิน 44 (ซอยอยู่เย็นเป็นสุข แขวงลาดยาว เขตจตุจักร กรุงเทพฯ 10900
	พ	
4	พยอม ธรรมบุตร (นาง)	คณะมนุษยศาสตร์ มหาวิทยาลัยศรีนครินทรวิโรศ สุขุมวิท 23 (ซอยประสานมิตร) กรุงเทพฯ 10110
9	แพรวไพลม บุญยะผลึก (นาง)	คณะอักษรศาสตร์ จุฬาลงกรณ์มหาวิทยาลัย ถนนพญาไท ปทุมวัน กรุงเทพฯ 10330
12	พิพัฒน์ ตั้งสืบสกุล (นาย)	คณะรัฐศาสตร์ มหาวิทยาลัยรามคำแหง ถนน รามคำแหง เขตบางกะปิ กรุงเทพฯ 10240
26	เพ็ญจันทร์ ภัทกานนท์ (นาง)	21 ซอยพัฒนาเวศน์ ถนนสุขุมวิท 71 เขตคลองเตย กรุงเทพฯ 10110
33	พิมพ์ภา ฐานิสสรณ์ (นาง)	โรงเรียนราชวินิตบางแก้ว ถนนบางนา-ตราด อ.บางพลี สมุทรปราการ 10540
41	ไพฑูริย์ บุญยะเวศ (นาย)	คณะมนุษยศาสตร์และสังคมศาสตร์ มหาวิทยาลัย สงขลานครินทร์ อ.เมือง ปัตตานี 94000
49	พรรณี ธนิตสุขการ (นาง)	104/28 หมู่บ้านโอพาร์ 1 ถนนสุขุมวิท 1 คลองกุ่ม บึงกุ่ม กรุงเทพฯ 10240
71	ไพโรฟิศ จิตสุวรรณทยา (นาง)	43 หมู่ 3 หมู่บ้านภาศิริ ซอยบุญญศิริ ถนนสุขุมวิท อ.เมือง สมุทรปราการ 10270
75	เพ็ญรุ่ง เก็บไว้ (นาง)	โรงเรียนยานนาวาศึกษาศาลาม ถนนสาธุประดิษฐ์ เขตยานนาวา กรุงเทพฯ 10120
97	ไพบูลย์ ชัยประกายศักดิ์ (นาย)	โรงเรียนเชียงคำวิทยาคม อ.เชียงคำพะเยา 56110
108	เพ็ญวารี วิจิตรเวชไพศาล (นางสาว)	41/41 หมู่บ้านธีรารคร พุทธมณฑลสาย 2 กรุงเทพฯ 10160
109	พรรณี ศรีจำพันธ์ (นางสาว)	42/7 ซอยพลาขงาม ถนนศรีมาลา อ.เมือง พิจิตร 66000
112	พรภัทร บุญญานันท์ (นางสาว) déccédéc	
113	พรทิพย์ ไควสุภัทร (นางสาว)	โรงเรียนปทุมเทพพิทยาคาร อ.เมือง หนองคาย 43000
114	พนมพร สุรพงศ์ (นางสาว)	โรงเรียนทวีธาภิเศก 505/5 ซอยทวีธาภิเศก ถนนอิสรภาพ เขตบางกอกใหญ่ กรุงเทพฯ 10600
116	เพ็ญพรรณ ทิพย์คง (นางสาว)	ภาควิชาภาษา คณะมนุษยศาสตร์และสังคมศาสตร์ มหาวิทยาลัยนเรศวร อ.เมือง พิษณุโลก 65000

สดช	ชื่อ-สกุล	ที่อยู่
161	เพ็ญพิชญ์ เจริญ (นาง)	61 ซอยสายลม 1 ถนนพหลโยธิน 8 สามเสนใน พญาไท กรุงเทพฯ 11400
168	เพ็ญศิริ ลายทอง (นางสาว)	โรงเรียนโยธินบูรณะ ถนนสามเสน เขตดุสิต กรุงเทพฯ 10300
178	พรรณประภา โชติพานิช (นาง)	492 หมู่บ้านประชาชนนิวส์ 1 ซอย 10 ถนนเทศบาลรังสรรค์เหนือ ลาดยาว จตุจักร กรุงเทพฯ 10900
183	พรทิพา ทวารบุตร (นาง)	99/5 ซอยวัดน้อยบนพหลุณ ถนนพระราม 5 แขวงถนนนครไชยศรี เขตดุสิต กรุงเทพฯ 10300
202	เพ็ญพรรณ ศิริวัฒน์ (นาง)	โรงเรียนหาดใหญ่วิทยาลัย ถนนเพชรเกษม อ.หาดใหญ่ สงขลา 90110
212	พวงเพ็ญ เพ็ญฟูสกุล (นางสาว)	(พำนักอยู่ต่างประเทศ)
221	เพ็ญขวัญ กันธวัฒน์ (นางสาว)	โรงเรียนสระบุรีวิทยาคม อ.เมือง สระบุรี 18000
232	พิศวาส ยุติธรรมดำรง (นาง)	19/52 หมู่บ้านพรหมประทาน ถนนแจ้งวัฒนะ เขตบางเขน กรุงเทพฯ 10210
233	พัชรี ตันน้ำแสง (นาง)	51 ถนนบำรุงราษฎร์ อ.เมือง เชียงใหม่ 50000
243	เพ็ญศิริ เจริญพจน์ (นางสาว)	ภาควิชาภาษาฝรั่งเศส คณะอักษรศาสตร์ มหาวิทยาลัยศิลปากร อ.เมือง นครปฐม 73000
247	พัชรี พุทธสุวรรณ (นาง)	บ/2256 ถนนสุวรรณศร อ.เมือง นครนายก 26000
252	พันธุ์ลดา พิสุทธิธรรมาภิรักษ์ (นางสาว)	843/2 ซอยสำเหร่ ถนนตากสิน เขตธนบุรี กรุงเทพฯ 10600
260	พิมพ์พรรณ สุภาพ (นางสาว)	โรงเรียนวรนาธิเฉลิม อ.เมือง สงขลา 90000
263	พูนสุข ณ เชียงใหม่ (นาง)	27 หมู่ 5 ถนนเชียงใหม่-ดอยสะเก็ด ต.สันพระเนตร อ.สันทราย เชียงใหม่ 50210
276	พรพรรณ บงกชมาศ (นางสาว)	โรงเรียนเทพศิรินทร์ เขตป้อมปราบศัตรูพ่าย กรุงเทพฯ 10100
293	พรทิพย์ โทมอญ (นาง)	โรงเรียนสีกัน (วัดน่านันท์อุปัถม์) 567 ถนนสรองประภา แขวงสีกัน เขตดอนเมือง กรุงเทพฯ 10210
302	พิชิต บังคมคุณ (นาย)	โรงเรียนทอวัง ถนนพหลโยธิน เขตจตุจักร กรุงเทพฯ 10900
305	พัศรา ศิริธรรม (นาง)	120/24 หมู่ 2 ถนนพุทธรักษา ต.ท้ายบ้านใหม่ อ.เมือง สมุทรปราการ 10270

สตช	ชื่อ-สกุล	ที่อยู่
307	เพ็ญแข เมืองนก (นาง)	60/67 ลาดพร้าว 96 แขวงวังทองหลาง เขตบางกะปิ กรุงเทพฯ 10310
321	พิสมัย ต่อทีมะ (นางสาว)	30/8 ถนนแม่หลวน อ.เมือง ภูเก็ต 83000
338	พรทิพย์ เลิศสุรสถิต (นางสาว)	38/7 ซอยประสานมิตร ถนนอิทรพิทักษ์ แขวง หิรัญรูจี เขตธนบุรี กรุงเทพฯ 10600
352	พจนีย์ แสงสุริยะ (นางสาว)	201/1 ถนนพหลโยธิน 53 แขวงอนุสาวรีย์ เขต บางเขน กรุงเทพฯ 10220
373	พรพิมล ศุขะวาที (นางสาว)	โรงเรียนสาธิตจุฬาลงกรณ์มหาวิทยาลัย(ฝ่ายมัธยม) ถนนพญาไท เขตปทุมวัน กรุงเทพฯ 10330
375	พยอมทิพย์ ชัยชนะ (นาง)	119/52 หมู่ 5 ถนนอ้อมเมือง ต.หนองหอย อ.เมือง เชียงใหม่ 50000
402	พาชื่น องศ์วรรณดี (นาง)	91/291 ถนนติวานนท์ 3 ต.ตลาดขวัญ อ.เมือง นนทบุรี 11000
415	เพ็ญศรี ตาตา (นางสาว)	โรงเรียนหอพระ ถนนสิงหราช ต.ศรีภูมิ อ.เมือง เชียงใหม่ 50000
476	พรรณนิภา พงษ์สุพรรณดี (นางสาว)	64 หมู่ 13 หมู่บ้านคอนสวรรค์ ถนนสุขาภิบาล 2 ต.คอนสวรรค์ อ.คอนสวรรค์ ชัยภูมิ 36140
483	พรศิริ ทองพันธ์ (นางสาว)	โรงเรียนสวนกุหลาบวิทยาลัย 88 ถนนตรีเพชร แขวงวังบูรพาภิรมย์ เขตพระนคร กรุงเทพฯ 10200
532	พรพนา วัฒนเสรี (นาง)	โรงเรียนสาธิตแห่งมหาวิทยาลัยเกษตรศาสตร์ ตู๊ ปณ. 1050 ปณศ.เกษตรศาสตร์ จตุจักร 10903
545	พรรณณี โสภณมณี (นาง)	129/5 ถนนติวานนท์ 30 (ซอยเรวดี) อ.เมือง นนทบุรี 11000
553	พรพิมล ชุณหะเจริญ (นางสาว)	75 ถนนเชียงใหม่ เขตคลองสาน กรุงเทพฯ 10600
558	ไพริน สิริอังกูร (นางสาว)	128 ซอยศิริถาวร ถนนรามคำแหง 24 หัวหมาก บางกะปิ กรุงเทพฯ 10240
565	พงศ์พันธุ์ อภิชาติพะวงศ์ (นางสาว)	โรงเรียนราชินีบน 885 ถนนสามเสน แขวงถนน นครไชยศรี เขตดุสิต กรุงเทพฯ 10300
568	พรรณราย ห้อยยี่งู (นาง)	โรงเรียนดำรงราษฎร์สงเคราะห์ ถนนอุตรกิจ ต.เวียง อ.เมือง เชียงราย 57000
572	เพ็ญศรี คงเมือง (นาง)	โรงเรียนผดุงปัญญา 151 ถนนพหลโยธิน ต.ไม้งาม อ.เมือง ตาก 63000
576	พูนสิริ พลตุล (นาง)	โรงเรียนศรีบุญญานนท์ ถนนสนามบินน้ำ ต.สวนใหญ่ อ.เมือง นนทบุรี 11000

เลขที่	ชื่อ-สกุล	ที่อยู่
631	ไพริน นันทะเสน (นาง)	โรงเรียนฮอดวิทยาคม อ.ฮอด เชียงใหม่ 50240
641	พรพรพร อ่วมวิไลย (นางสาว)	39/64 หมู่ 4 หมู่บ้านเพิ่มสิน 3 ซอยทหารอากาศ ถนนพหลโยธิน เขตสายไหม กรุงเทพฯ 10220
654	พรพิมล อ้นไชยะ (นาง)	โรงเรียนปากเกร็ด ถนนแจ้งวัฒนะ ปากเกร็ด นนทบุรี 11120
670	พรรณี ชุตจิวัฒนธาดา (นาง)	202/12 ซอยเอฟ 4 หมู่บ้านสัมมาร ถนนสุขาภิบาล 3 สะพานสูง กรุงเทพฯ 10240
674	พนรัตน์ กุ้สุดใจ (นาง)	114 ซอยอุดมสุข 10 ถนนสุขุมวิท 103 บางนา กรุงเทพฯ 10260
676	พัชรินทร์ พันธุ์เรืองวงศ์ (นางสาว)	โรงเรียนสาธิตคณะศึกษาศาสตร์ มหาวิทยาลัยศิลปากร 6 ถนนราชพรรคาไน อ.เมือง นครปฐม 73000
683	พีระเพียร เวชบุล (นางสาว)	โรงเรียนเซนต์โยเซฟคอนเวนต์ 7 ถนนคอนเวนต์ สีลม บางรัก กรุงเทพฯ 10500
687	พวงพยอม พงษ์ทอง (นางสาว)	111/31 ซอยรถไฟพรพงษ์ ถนนจรัญสนิทวงศ์ 46 แขวงบางยี่ขัน เขตบางพลัด กรุงเทพฯ 10700
691	พรศิริ กชสังข์สีห์ (นางสาว)	256/21 ซอยวาสนาดี ถนนมนตรีสุริยวงศ์ ต.หน้าเมือง อ.เมือง ราชบุรี 70000
701	พัชรินทร์ กองวงศ์ (นางสาว)	โรงเรียนวัดประดู่ในทรงธรรม 1160/3 ซอยเพชรเกษม 15 เขตบางกอกใหญ่ กรุงเทพฯ 10600
732	เพราพิลาส บุรณะวิชกุล (นาง)	คณะศิลปศาสตร์ มหาวิทยาลัยศรีปทุม 61 ถนนพหลโยธิน จตุจักร กรุงเทพฯ 10900
741	พรทิพย์ อุณากุล (นางสาว)	344/1 ค ซอยคูกำแพง ถนนฉัตรปราการ ต.บางปลาสร้อย อ.เมืองชลบุรี ชลบุรี 20000
พ		
346	ฟ้าเจิด รัตนกุสุมภ์ (นางสาว)	2944 ถนนมิตรภาพ 26 ต.ในเมือง อ.เมือง นครราชสีมา 30000
ภ		
306	ภักดิ์ไพร เพชรปาณีวงศ์ (นางสาว)	59/1-2 ถนนช่างม่อยเก่า อ.เมือง เชียงใหม่ 50000
318	ภาสรัช ศิริรัตน์ (นางสาว)	660/129 ซอยวัดทอง ถนนจรัญสนิทวงศ์ แขวงบางพลัด เขตบางกอกน้อย กรุงเทพฯ 10700
414	ภากินัย สุนทรวิภาค (นาย)	207 ถนนอมรเดช ต.ปากน้ำ อ.เมืองสมุทรปราการ 10270

สตช	ชื่อ-สกุล	ที่อยู่
421	ภัทรา เสี่ยมศักดิ์ (นาง)	60/74 โชคชัย 2 ลาดพร้าว 96 เขตบางกะปิ กรุงเทพฯ 10240
441	ภัททิรา จวบความสุข (นาง)	49/24 ซอย 1/4 หมู่บ้านสัมมากร ถนนนิมิตรใหม่ เขตคลองสามวา กรุงเทพฯ 10510
445	ภัทราวดี กระแสร์ (นาง)	89/394 ซอย 16 หมู่บ้านเลิศอุบล ซอยวัชรพล ถนนรามอินทรา แขวงท่าแร้ง เขตบางเขน กรุงเทพฯ 10220
570	ภทราวรรณ คาคะนันท์ (นางสาว)	โรงเรียนดาราวิทยาลัย ถนนแก้ววรััฐ อ.เมือง เชียงใหม่ 50000
742	ภาคภูมิ ใจมีอารี (นาย)	215/120 ถนนประชากรราษฎร์สาย 1 บางซื่อ กรุงเทพฯ 10800
ม		
59	มัยสุรีย์ อมันตกุล (นางสาว)	โรงเรียนยานนาเวศวิทยาคม ถนนสาธุประดิษฐ์ เขตยานนาวา กรุงเทพฯ 10120
110	มยุรี บารมี (นาง)	21/830 หมู่ 5 ม.สุวรรณนิเวศน์ (แยก 25) ซอยวัดสุวรรณประสิทธิ์ ถนนนวมินทร์ บีงกลุ่ม กรุงเทพฯ 10240
124	มณีศรี คณรัตน์ดิถ (นาง)	13/73 หมู่ 1 หมู่บ้านเกษตรนิเวศน์ ซอยเกษตร 3 ถนนแจ้งวัฒนะ 14 ทุ่งสองห้อง หลักสี่ กรุงเทพฯ 10210
140	มาลัย ศรีวังคำ (นางสาว)	โรงเรียนเลยพิทยาคม อ.เมือง เลย 42000
145	เมนิสา พงษ์สวัสดิ์ (นาง)	40/5 หมู่ 2 ถนนสุขุมวิท 103 แขวงดอกไม้ เขตพระโขนง กรุงเทพฯ 10260
205	มาลี อิงกนิพันธ์ (นางสาว)	197/1 ถนนเอกาทศรถ อ.เมือง พิษณุโลก 65000
240	มลฤดี ปาลสุข (นาง)	1450 หมู่บ้านการเคหะ ซอย 47 ถนนนวมินทร์ คลองจั่น บางกะปิ กรุงเทพฯ 10240
241	มิ่งขวัญ วิญญณะ (นางสาว)	262 ถนนนครใน อ.เมือง สงขลา 90000
250	มลิวลัย พัฒนทานต์ (นาง)	โรงเรียนราชันนทอาจารย์ สามเสนวิทยาลัย 2 16 ซอยโชติพัฒน์ 18 ถนนประชาชื่น บางซื่อ กรุงเทพฯ 10800
273	มันทนา สภานนท์ (นาง)	55 อาคารทุ่งมหาเมฆ สาย 3 ข เขตยานนาวา กรุงเทพฯ 10120
291	มธุรส แสงบุญ (นางสาว)	320/65 ซอยพระครู บางอ้อ บางกอกน้อย กรุงเทพฯ 10700

เลข	ชื่อ-สกุล	ที่อยู่
315	มธุรส จงชัยกิจ (นาง)	42/7 ถนนพหลโยธิน 47 แขวงลาดยาว เขตบางเขน กรุงเทพฯ 10900
326	มาลีณี บุณยรัตนพันธุ์ (นางสาว)	154 หมู่ 4 ถนนสุขุมวิท 77 (ซอยอ่อนนุช) เขตลาดกระบัง กรุงเทพฯ 10520
351	มลวิภา ทันดร (นาง)	โรงเรียนสามัคคีวิทยาคม ถนนบรรพปราการ อ.เมือง เชียงราย 57000
362	มายูรี จันทรรัตน์ (นางสาว)	66/1-2 ถนนลาดพร้าว 63 แขวงวังทองหลาง เขตบางกะปิ กรุงเทพฯ 10230
364	นัทนา เกตุสิงห์น้อย (นาง)	โรงเรียนเชียงคำวิทยาคม หมู่ 8 ถนนพิศาล ต.ห้วยน อ.เชียงคำ พะเยา 56110
497	มณฑาทิพย์ พัวพาณิชย์ (นาง)	168 ซอยเกตุญาติ 11 ถนนลาดพร้าว 64 กรุงเทพฯ 10900
510	มนัส หรั่งเทศ (นาย)	โรงเรียนราชินีบูรณะ ถนนนครราชสีมา อ.เมือง นครปฐม 73000
566	มาริสา หนุณภักดี (นางสาว)	250/64 ซอย 1/2 หมู่บ้านกรีนวิลล์ ถนนพุทธมณฑลสาย 2 เขตตลิ่งชัน กรุงเทพฯ 10170
581	ไมตรี สุขสอน (นาย)	238/7 ถนนสายกลาง ต.แม่ต๋ำ อ.เมือง พะเยา 56000
625	มณี ด่านพิทักษ์กุล (นางสาว)	โรงเรียนนวมินทราชินูทิศ เตรียมอุดมศึกษาน้อมเกล้า หมู่บ้านสามมากร สุขภิบาล 3 กรุงเทพฯ 10240
706	มาริสา การีเวทย์ (นางสาว)	7/184 หมู่ 9 วิกาดิรั้งสิต 36 แขวงลาดยาว เขตจตุจักร กรุงเทพฯ 10900
723	มณฑา แสงสุกใส (นาง)	65/2 หมู่ 1 ต.บางนางร้า อ.บางปะหัน พระนครศรีอยุธยา 13220
763	มาลีณี รินทรวิฑูรย์ (นางสาว)	โรงเรียนโยธินบูรณะ ถนนสามเสน แขวงสามเสนใน เขตพญาไท กรุงเทพฯ 10400
ย		
264	เยาวลักษณ์ เทวอักษร (นาง)	โรงเรียนภูเก็ตวิทยาลัย อ.เมือง ภูเก็ต 33000
333	ยุพาพร เชาววุฒิ (นาง)	1 คุ่มเดิม ต.โนนเวียง อ.เมืองแพร่ แพร่ 54000
436	ยงยุทธ จันทรระกูล (นาย)	94/21 ถนนกาญจนวนิชย์ ต.เขารูปช้าง อ.เมือง สงขลา 90000
469	ยาใจ เมธีกุล (นางสาว)	85 ซอยศุภราช 1 ถนนพหลโยธิน แขวงสามเสนใน เขตพญาไท กรุงเทพฯ 10400

สตช	ชื่อ-สกุล	ที่อยู่
571	ยุพภัทร อยู่บรรงค์ (นาง)	โรงเรียนราชโบริกานุเคราะห์ ถนนยุติธรรม ต.หน้าเมือง อ.เมือง ราชบุรี 70000
682	ยุทธนา เอมดมยา (นาย)	โรงเรียนสายน้ำผึ้ง สุขุมวิท 22 คลองเตย กรุงเทพฯ 10110
689	เย็นดา ทำก้อม (นาง)	115/24 ถนนสิงหวัฒน์ ต.ธานี อ.เมือง สุโขทัย 64000
707	ยุพดี พัวพันธ์พงศ์ (นางสาว)	127 หมู่ 4 ซอยวิศวะเสนา ถนนเพชรเกษม ต.ดอนตะโก อ.เมือง ราชบุรี 70000
ริ		
32	เริงรัชณี นิ่งนวล (นาง)	ภาควิชาสารัตถศึกษา คณะครุศาสตร์ จุฬาลงกรณ์ มหาวิทยาลัย ถนนพญาไท ปทุมวัน กรุงเทพฯ 10330
37	รัตนาภรณ์ ธรานุรักษ์ (นาง)	ภาควิชาภาษาตะวันตก คณะอักษรศาสตร์ จุฬาลงกรณ์มหาวิทยาลัย ถนนพญาไท ปทุมวัน กรุงเทพฯ 10330
84	รัตนา มัดทะจิตร (นาง)	50 ลาดพร้าว 99 บึงทองหลาง บางกะปิ กรุงเทพฯ 10310
105	ระวีวรรณ วงศ์ประเสริฐ (นางสาว)	โรงเรียนท่าม่วงราษฎร์บำรุง อ.ท่าม่วง กาญจนบุรี 71110
132	รัชณี พรหมกิ่งแก้ว (นาง)	213 ถนนวิชัยนันท ต.ช้างม้อย อ.เมือง เชียงใหม่ 50300
185	เรวดี ช่วยรักษา (นางสาว)	18 ซอยเชลียง 1 สุขุมวิท 103 บางนา พระโขนง กรุงเทพฯ 10260
226	รัชฎา มุสิกานนท์ (นาง)	วิทยาลัยนาฏศิลป์กรุงเทพ ซ้างโรงละครแห่งชาติ เชิงสะพานพระปิ่นเกล้า กรุงเทพฯ 10200
228	รุ่งมณี ชุ่มชื่น (นาง)	123/9 หมู่ 9 หมู่บ้าน ส.ภาณะรังษี ถนน บางกรวย-ไทรน้อย บางกรวย นนทบุรี 11130
271	รัศมี เชิดโถม (นาง)	โรงเรียนมัธยมวัดหนองแขม ถนนเพชรเกษม 81 เขตหนองแขม กรุงเทพฯ 10160
294	ราศีทิพย์ กัลยาสิริ (นางสาว)	30 ถนนเทศบาลรังสรรค์เหนือ ประชาานิเวศน์ 1 เขตจตุจักร กรุงเทพฯ 10900
369	รังรอง นิลประภัสสร (นางสาว)	40 ถนนเพชรเกษม แขวงบางหว้า เขตภาษีเจริญ กรุงเทพฯ 10160

สดช	ชื่อ-สกุล	ที่อยู่
417	รัชณี สิงหเพชร (นางสาว)	52/1 ถนนกรุงเกษม เขตเทเวศน์ กรุงเทพฯ 10200
428	รัชนีวรรณ มาวงศ์ (นาง)	266/91 หมู่ 2 หมู่บ้านกัญญรัตน์ ถนนลำปาง-งาว อ.เมือง ลำปาง 52000
429	รศคนธ์ ธรรมประเสริฐ (นาง)	บ้านพักนายแพทย์กำจร ธรรมประเสริฐ โรงพยาบาลมหาราชนครเชียงใหม่ เชียงใหม่ 50200
453	รุ่งรัตน์ วัชรพฤกษ์ (นางสาว)	52/130 หมู่บ้านมาสุชนิเวศน์ ซอยจุฬาเกษม ถนนงามวงศ์วาน อ.เมือง นนทบุรี 11000
477	รุ่งนภา หมั่นเจริญ (นาง)	โรงเรียนอัครดิศดัดรุณี 7 ถนนประชาธิมิตร ต.ท่าอิฐ อ.เมือง อุตรดิตถ์ 53000
496	รัตนา สุขawah (นางสาว)	โรงเรียนสุโขทัย-สก ถนนทรายทอง 2 อ.สุโขทัย-สก นราธิวาส 96120
499	รัตนา มณีโรจน์ (นางสาว)	โรงเรียนเซนต์จอห์น 1110 ถนนวิภาวดีรังสิต แขวงลาดยาว เขตจตุจักร กรุงเทพฯ 10900
527	ระวีวรรณ กัทธปริษา (นางสาว)	1003/1 ซอยอนันตวงษ์ ถนนสวรรคร์วิถี อ.เมือง นครสวรรคร์ 60000
543	รัชฎา บุญยฤทธิ (นางสาว)	76 อาคารสงเคราะห์ทุ่งมหาเมฆ ซอยสวนพลู ถนนนราธิวาสราชนครินทร์ 15 สาทร กรุงเทพฯ 10120
544	รำไพ แจ่มมี (นาง)	756 ถนนโกสีย์ อ.เมือง นครสวรรคร์ 60000
556	รุจิวรรณ สายสุวรรณ (นาง)	โรงเรียนมัธยมวัดธาตุทอง ถนนสุขุมวิท เขตคลองเตย กรุงเทพฯ 10110
580	รัชณี สุโมสิต (นางสาว)	ฝ่ายวิเทศสัมพันธ์กองแผนงาน กรมสามัญศึกษา กระทรวงศึกษาธิการ กรุงเทพฯ 10300
583	รุจิรา เครื่องพันธ์ (นาง)	โรงเรียนพะเยาประชานวิทย์ 9 หมู่ 10 ถนน แม่ใจ-แม่จันเรือ ต.ท่าจำปี อ.เมือง พะเยา 56000
595	รัชณีพันธุ์ อุ่นไทย (นางสาว)	โรงเรียนสตรีวิทยา 82 ถนนดินสอ แขวงบวรนิเวศ เขตพระนคร กรุงเทพฯ 10200
598	รจนา เสนานาญ (นาง)	49/1218 ถนนแจ้งวัฒนะ ต.บางตลาด อ.ปากเกร็ด นนทบุรี 11120
603	รชฎ สุ่มอิม (นาย)	โรงเรียนกรุงเทพคริสเตียนวิทยาลัย 35 ถนน ประมวญ เขตบางรัก กรุงเทพฯ 10500
607	รัตนา ดวงทิพย์ (นางสาว)	43 หมู่ 5 ต.แม่ใส อ.เมือง พะเยา 56000
614	รุ่งนภา ธานีมิตร (นางสาว)	1/3 หมู่ 1 หมู่บ้านภาสว่าง ซอย 7 ถนนเพชรเกษม ต.คองหงส์ อ.หาดใหญ่ สงขลา 90110

สตช	ชื่อ-สกุล	ที่อยู่
629	รุจิณา แสงกลด (นาง)	โรงเรียนธรรมศาสตร์คลองหลวงวิทยาคม ซอยจารุศร ถนนพหลโยธิน ต.คลองหนึ่ง ปทุมธานี 12120
634	รอปิยะ หะยีปိုင် (นางสาว)	โรงเรียนนราธิวาส 143 ถนนโลกเตียน ต.โลกเตียน อ.เมือง นราธิวาส 96000
649	รัชภรณ์ มีล้า (นาง)	โรงเรียนสามพรานวิทยา ถนนเพชรเกษม อ.สามพราน นครปฐม 73110
684	ราตรี อมรนรัชย์ (นางสาว)	โรงเรียนคณะราษฎรบำรุงยะลา 125 ถนนพิพิธภักดี ต.สะเตง อ.เมือง ยะลา 95000
729	รื่นฤดี ดิงสะ (นางสาว)	โรงเรียนไพโรจน์วิทยาคม อ.ไพโรจน์ ศรีสะเกษ 33180
748	รัชณี แก้วทิพย์รัตน์ (นาง)	67/102 ซอยธีระ 1 ถนนสุขาภิบาล 1 บางบอน กรุงเทพฯ 10150
756	รัชฎาพร ฤทธิจันทร์ (นางสาว)	ภาควิชาภาษาฝรั่งเศส คณะอักษรศาสตร์ มหาวิทยาลัยศิลปากร อ.เมือง นครปฐม 73000
ด		
2	ลัดดา วงศ์สายัณห์ (นาง) <i>décédée</i>	20 สุขุมวิท 10 เขตพระโขนง กรุงเทพฯ 10110
28	ลมัย พฤกษ์าริยะ (นางสาว)	มหาวิทยาลัยศรีนครินทรวิโรฒ ปทุมวัน ถนนอังรี-ดุนังต์ เขตปทุมวัน กรุงเทพฯ 10330
55	ล่องทิพย์ อัมรินทร์รัตน์ (นางสาว)	119/20 หมู่ 5 แขวงสายไหม เขตบางเขน กรุงเทพฯ 10220
128	เลิศลักษณ์ รัตนกุสุมภ์ (นางสาว)	(พำนักอยู่ต่างประเทศ)
159	ลักษมี ชีระชาติ (นาง)	โรงเรียนพลิชยการราชดำเนินธนบุรี 378 ถนน อิสราภาพ แขวงวัดอรุณ เขตบางกอกใหญ่ กรุงเทพฯ 10600
191	ลัดดา คำภีร์ชัยโม (นางสาว)	54 หมู่ 5 วัดไทร อ.เมือง นครสวรรค์ 60000
256	ลำควน อุ๋นอารมภ์ (นาง)	โรงเรียนเทพลีลา ถนนรามคำแหง แขวงหัวหมาก เขตบางกะปิ กรุงเทพฯ 10240
324	ลัดดา สวงนสัถย์ (นาง)	33/592 ลาดพร้าว 53 แขวงวังทองหลาง เขตบางกะปิ กรุงเทพฯ 10230
384	ละเอียด จุฬานันท์ (นางสาว)	89-91 ถนนบุษบา ต.ในเมือง อ.เมือง พิจิตร 66000
389	ลัดดา เกียรติยศเจริญ (นาง)	925 หมู่ 2 หมู่บ้านตลาดเก่า ซอยวัด้านสำโรง ถนนสุขุมวิท สำโรงเหนือ สมุทรปราการ 10270

สตช	ชื่อ-สกุล	ที่อยู่
398	ลดาวลัย เรืองยศ (นางสาว)	159 หมู่ 1 หมู่บ้านต้นธงชัย ถนนลำปาง-แจ้ห่ม ต.ต้นธงชัย อ.เมือง ลำปาง 52000
412	ลัดดา วรรณิติ (นาง)	โรงเรียนพะเยาพิทยาคม 97 ถนนประจักษ์ ต.เวียง อ. เมือง พะเยา 56000
420	ลมัย เพิ่มเจริญ (นางสาว)	โรงเรียนมัธยมวัดธาตุทอง ถนนสุขุมวิท เอกมัย พระโขนง กรุงเทพฯ 10110
456	ละมัย จันประดับ (นาง)	โรงเรียนศรีอยุธยา ถนนศรีอยุธยา ราชเทวี พญาไท กรุงเทพฯ 10400
591	ลัดดาวลัย วงษ์ทองแท้ (นางสาว)	โรงเรียนบางแพปฐมพิทยา 159 หมู่ 3 ต.บางแพ อ. บางแพ ราชบุรี 70160
ว		
3	วงจันทร์ พิณยนิติศาสตร์ (คุณหญิง)	32/1 ซอยอารีย์ 5 พหลโยธิน เขตพญาไท กรุงเทพฯ 10400
29	วาสนา เจริญลาภ (ร.ท. หญิง)	312 หมู่ 2 ซอยท่านหญิง ถนนเทพารักษ์ ต.เทพารักษ์ อ.เมือง สมุทรปราการ 10270
45	วิภาวรรณ ตูยานนท์ (นางสาว)	คณะรัฐศาสตร์ จุฬาลงกรณ์มหาวิทยาลัย ถนนอังรี-ดุนังต์ เขตปทุมวัน กรุงเทพฯ 10330
63	วงศ์มหิปี ชยางกูร (ม.จ.) décédé	
66	วิจนา สุวรรณภาพ (นาง)	โรงเรียนศรียานุสรณ์ อ.เมือง จันทบุรี 22000
72	วัลภา ชื่นโชคสันต์ (นาง)	17/30 หมู่บ้านวินด์มิลล์พาร์ค ถนนบางนา-ตราด กม.10.5 อ.บางพลี สมุทรปราการ 10540
95	วณิ ปัทมลิขิตสกุล (นางสาว)	265/287 หมู่บ้านทวีสุข ซอยทวีวัฒนา ถนนสารุประดิษฐ์ แขวงช่องนนทรี ยานนาวา กรุงเทพฯ 10260
103	วาสนา สมจิตร (นางสาว)	977/42 หมู่ 12 ซอยบัวเกิด 2 ถนนบางนา-ตราด แขวงบางนา เขตบางนา กรุงเทพฯ 10260
106	วีไล ศิลปอาษา (นางสาว)	สาขาวิชาภาษาฝรั่งเศส คณะมนุษยศาสตร์และสังคมศาสตร์ ม.นเรศวร อ.เมือง พิษณุโลก 65000
107	วัลยา เรืองสุนทร (นางสาว)	คณะศิลปศาสตร์ มหาวิทยาลัยธรรมศาสตร์ ท่าพระจันทร์ กรุงเทพฯ 10200
142	วณิ ลิ้มปัสวัสดิ์ (นาง)	ภาควิชามัธยมศึกษา คณะครุศาสตร์ จุฬาลงกรณ์มหาวิทยาลัย ถนนพญาไท เขตปทุมวัน กรุงเทพฯ 10330

สตช	ชื่อ-สกุล	ที่อยู่
144	วิภา เดอรูโอดด์ (นาง)	ภาควิชาสารัตถศึกษา คณะครุศาสตร์ จุฬาลงกรณ์มหาวิทยาลัย ถนนพญาไท เขตปทุมวัน กรุงเทพฯ 10330
147	วัชรา วิไลฐ์กิจการ (นางสาว)	ภาควิชาภาษาตะวันตก คณะมนุษยศาสตร์ มหาวิทยาลัยรามคำแหง ถ.รามคำแหง หัวหมาก กรุงเทพฯ 10240
166	วิบูลย์พร อารีเยี่ยม (นางสาว)	160 ซอยสวนพลู 1 สาทรใต้ เขตยานนาวา กรุงเทพฯ 10120
175	วีไลลักษณ์ ปาณิกบุตร (นาง)	
189	วีไลวรรณ จำพิรุณ (นางสาว)	78/20 ถนนนเรศวร ต.เขาสามยอก อ.เมืองลพบุรี 15000
192	วรรณภา สุทธิจินดา (นางสาว)	59/1 หมู่ 4 แขวงคลองขวาง เขตภาษีเจริญ กรุงเทพฯ 10600
213	วชิรัตน์ วิมลสังจารย์ (นางสาว)	75/5 ซอยคันสน ถนนนางลิ้นจี่ แขวงช่องนนทรี เขตยานนาวา กรุงเทพฯ 10120
218	วารุณี ทองมา (นาง)	30 ซอยรุ่งทิวา ถนนลาดพร้าว กรุงเทพฯ 10900
220	วีรวรรณ เลาทัททรพันธุ์ (นางสาว)	109 ซอยท่ากลาง ถนนจักรเพชร แขวงวังบูรพาเขตพระนคร กรุงเทพฯ 10200
229	วราพร มีหิรัญ (นางสาว)	99/138 หมู่บ้านชวนชื่นรามอินทราถนนรามอินทรา บางกะปิ กรุงเทพฯ 10230
242	วิณา อุดจักร (นางสาว)	8/3 ถนนบุญเรืองฤทธิ์ อ.เมือง เชียงใหม่ 50000
246	วราทิพย์ จิโนวัฒน์ (นาง)	166/62 หมู่ 7 ต.ทุ่งศาลา อ.ศรีราชา ชลบุรี 20230
251	วาลี อรรถนสาธิต (นางสาว)	514/29 ซอยตากสิน 4/1 ถนนตากสิน เขตธนบุรี กรุงเทพฯ 10600
257	วันทนีย์ สุคนธาภิรมย์ ณ พัทลุง (นาง)	บ้านพักครู โรงเรียนบัวขาว อ.กุฉินารายณ์ กาฬสินธุ์ 46110
258	วราภรณ์ พลจันทร์ (นาง)	164 ซอยวุฒากาศ 14 ถนนวุฒากาศ แขวงตลาดพลู เขตธนบุรี กรุงเทพฯ 10600
270	วีไลพร ชวนชื่น (นางสาว)	2 หมู่ 1 ต.สวนหลวง อ.กระทุ่มแบน สมุทรสาคร 74110
274	วัฒนพร ภัทรกิจนิรันดร (นาง)	88/62 คอนโดปาล์มพาวิลเลี่ยน ซอยนาวิน ถนนเชื้อเพลิง ช่องนนทรี ยานนาวา กรุงเทพฯ 10120
275	วิลาวัลย์ หอประสาทสุข (นาง)	82/104 ถนนประชาชื่น แขวงลาดยาว เขตบางเขน กรุงเทพฯ 10220

สตช	ชื่อ-สกุล	ที่อยู่
280	วารภรณ์ กฤตธรรม (นาง)	โรงเรียนสันกำแพง 172 ถนนชลาสินธุ์ ต.ทรายมูล อ.สันกำแพง เชียงใหม่ 50130
284	วาลี ปิ่นกำเหนิด (นางสาว)	748 ซอยวันเพ็ญ ถนนลาดหญ้า กลองสาน กรุงเทพฯ 10600
292	วาสนา แซ่มสนิท (นางสาว)	103/10 หมู่ 4 บ้านด้ามพรี ซอยจิตสว่าง 1 ถนนชยางกูร ต.ขามใหญ่ อ.เมือง อุบลราชธานี 34000
330	วรรณภา ศิลป์ประกอบ (นางสาว)	89 ซอยเดชอุดม 14/3 ถนนเดชอุดม ต.ในเมือง อ.เมือง นครราชสีมา 30000
336	วัชรีย์ รักธรรม (นาง)	153/7 ถนนกรุงเทพกรีฑา หัวหมาก บางกะปิ กรุงเทพฯ 10240
341	วิภาดา จิรรัตนกุล (นางสาว)	1723/24 ถนนจันทน์ ซอย 8 แขวงทุ่งมหาเมฆ เขตสาทร กรุงเทพฯ 10120
345	วันดี เอี่ยมสุเมธ (นาง)	77/277 หมู่บ้านดวงแก้ว ซอย 9 ถนนติวานนท์ ต.บ้านใหม่ อ.ปากเกร็ด นนทบุรี 11120
385	วนิดา สว่างศิลป์ (นาง)	1004 หมู่ 1 ถนนประชาอุทิศ 46 เขตราษฎร์บูรณะ กรุงเทพฯ 10140
391	วัชรีย์ เสวตเสรณี (นาง)	106/786 ถนนพหลโยธิน แขวงอนุสาวรีย์ เขตบางเขน กรุงเทพฯ 10220
430	วนิดา รังสิมารังรักษ์ (นาง)	23/9 ถนนเทพารักษ์ แขวงบางเมือง อ.เมืองสมุทรปราการ 10270
454	วีไลรัตน์ วุฒิสักดิ์ (นางสาว)	45/26 ซอยนางนอง 2 ถนนวุฒากาศ แขวงบางค้อ เขตบางขุนเทียน กรุงเทพฯ 10150
461	วันเพ็ญ วิเชียรรัตน์ (นางสาว)	64/1 ถนนอิสราภาพ 35 (ซอยวัดครุฑ) แขวงบ้านช่างหล่อ เขตบางกอกน้อย กรุงเทพฯ 10700
468	วิมลนาถ บัวแก้ว (นางสาว)	337 หมู่บ้านอมรชัยนิเวศน์ 3 ถ.ปิ่นเกล้า-นครชัยศรี แขวงศาลาธรรมสพน์ ดลิ่งชั้น กรุงเทพฯ 10700
478	วิเศษ น้อยพึ้ง (นาย)	โรงเรียนโยธินพิทยาคม ถนนแจ้งสนิท ต.ในเมือง อ.เมือง ยโสธร 35000
482	วิษุตา ทิพยกานนท์ (นาง)	2568/32 หมู่บ้านวงศ์สว่าง ซอยประจักษ์ราชนครินทร์ 54 ถนนกรุงเทพ-นนท์ บางซื่อ กรุงเทพฯ 10800
495	วิจิตรา สุขพันธ์ุ (นาง) décédec	โรงเรียนวรนาถเฉลิม อ.เมือง สงขลา 90000
520	วัชรีย์ ลลิตศักดิ์ (นาง)	โรงเรียนมัธยมวัดคูลีตาราม ถนนปิ่นเกล้า เขตบางกอกน้อย กรุงเทพฯ 10700

สดช	ชื่อ-สกุล	ที่อยู่
524	วรรณฤดี คุระวรรณ (นางสาว)	ภาควิชาภาษาต่างประเทศ คณะมนุษยศาสตร์และสังคมศาสตร์ ม.ขอนแก่น ถ.มิตรภาพ ขอนแก่น 40002
588	วลัย ชีวะเสรีชล (นาง)	โรงเรียนนวมินทราชูทิศทักษิณ ถนนสงขลา-ระโนด ต.พะวง อ.เมือง สงขลา 90100
593	วรรณิ รัตตสัมพันธ์ (นาง)	25/2 หมู่ 2 ถนนเรวดี ต.ตลาดขวัญ อ.เมือง นนทบุรี 11000
596	วรรณะ แคนยุกต์ (นาง)	384/40 ซอย 24 ถนนห้วยยอด ต.ทับเที่ยง อ.เมือง ตรัง 92000
601	วัชรา พันธุ์แพทย์ (นางสาว) décédéce	242 หมู่ 2 ถนนลำปาง-แจ้ห่ม ต.ต้นธงชัย อ.เมือง ลำปาง 52000
612	วิโรจน์ โกศลฤทธิชัย (นาย)	782/353 หมู่ 2 ถนนสุขสวัสดิ์ 26 แขวงบางปะกอก เขตราษฎร์บูรณะ กรุงเทพฯ 10140
621	วารุณี นิลจินดา (นาง)	โรงเรียนสกลราชวิทยานุกูล ถนนไฮสว้าง ต.ธาตุเชิงชุม อ.เมือง สกลนคร 47000
627	วันเพ็ญ ขจรปรีदानนท์ (นาง)	244/36 หมู่บ้านสัมมากรโครงการ 2 ซอย 25/1 ถนนสุขุมวิท 3 สะพานสูง กรุงเทพฯ 10240
665	วัชรินทร์ กู้ตระกูล (นางสาว)	186 ถนนตากสิน 17 แขวงบुकคโกล เขตธนบุรี กรุงเทพฯ 10600
667	วรพรรณ ทิพรส (นาง)	ภาควิชาภาษาต่างประเทศ คณะมนุษยศาสตร์ สถาบันราชภัฏเลย ถนนเลย-เชียงราย อ.เมือง เลย 42000
668	วิทยา แสงทองพราว (นาย)	111/348 หมู่ 11 หมู่บ้านดิเอ็มเมอร์ลพาร์ค ถนนเรวดี 50 ต.ตลาดขวัญ อ.เมือง นนทบุรี 11000
690	แว่นแก้ว สีสั้งธรรม (นางสาว)	2074/4 ถนนเจริญกรุง แขวงวัดพระยาไกร เขต บางคอแหลม กรุงเทพฯ 10120
692	วัดนี ดั่งสำราญ (นางสาว)	180 หมู่บ้านพิบูลวัฒนา ซอยอาคารพิบูลวัฒนา ถนนพระราม 6 สามเสนใน พญาไท กรุงเทพฯ 10400
727	วัลภา วัฒนกุล (นาง)	โรงเรียนค่ายบางระจันวิทยาคม ต.บางระจัน อ.ค่ายบางระจัน สิงห์บุรี 16150
740	วิภาสินี เพ็ชรพันธ์ (นาง)	14 ซอยพูนสุขอุทิศ ถนนชัย-เพชรมงคล ต.บ่อทราย อ.เมือง สงขลา 90000

ลำดับ	ชื่อ-สกุล	ที่อยู่
	ก	
19	ศรีจันทร์เพ็ญ ชูจร (นาง)	สาขาภาษาฝรั่งเศส ภาควิชาภาษาคณะมนุษยศาสตร์ ม.เกษตรศาสตร์ ถ.พหลโยธิน กรุงเทพฯ 10902
53	ศิริลักษณ์ พรหมเยี่ยม (นาง)	โรงเรียนพรหมานุสรณ์ อ.เมือง เพชรบุรี 76000
69	ศิริพรรณ เหมรังคะ (นาง)	โรงเรียนยาสูบวิทยานุเคราะห์ 824 สุขุมวิท 103 (ซอยอุดมสุข) พระโขนง กรุงเทพฯ 10260
79	ศุภรา รักย์กุล (นาง)	วิทยาลัยเทคโนโลยีและอาชีวศึกษา วิทยาเขต เทคนิกกรุงเทพ ถนนนางลิ้นจี่ ยานนาวา กรุงเทพฯ 10120
120	ศิริพร อินทเวทิน (นางสาว)	สถาบันราชภัฏจันทรเกษม ถ.รัชดาภิเษก จตุจักร กรุงเทพฯ 10900
133	ศิริรัตน์ ลินประจักษ์ผล (นางสาว)	56 ถนนสุวรรณหงกค อ.เมือง ปัตตานี 94000
134	ศรีชนก วัดนศิริ (นางสาว)	96 ถนนร่มเกล้า เขตมีนบุรี กรุงเทพฯ 10510
151	ศุภวรรณ ชัยเชียงเอม (นางสาว)	520 บ้านผ่านฟ้า ถนนพระสุเมรุ แขวงบวรนิเวศ เขตพระนคร กรุงเทพฯ 10200
162	ศรีอรุณ สว่างแจ้ง (นาง)	21/9 หมู่ 2 ซอยเอกสิทธิ์ ถนนเทศบาล 13 ต.บางเมือง อ.เมือง สมุทรปราการ 10270
179	ศิวพร คำวนเครือ (นางสาว)	สำนักงานศึกษาธิการ เขต 5 อ.เมือง ราชบุรี 70000
182	ศรีภมร พงษ์พานิช (นาง)	261 ซอยเสริมสุข ถนนประชาชื่น แขวงลาดยาว เขตจตุจักร กรุงเทพฯ 10900
282	ศิริพร เขียววงศ์สุข (นางสาว)	511/830 ซอยยิ่งอำนาจ ถนนจรูญสนิทวงศ์ บางขุนศรี บางกอกน้อย กรุงเทพฯ 10700
289	ศรีธยา ฤทธิเลิศ (นางสาว)	68/8 ซอยเปรมฤทัยประชาชื่น ต.บางเขน อ.เมือง นนทบุรี 11000
323	ศุภร สินธุเสน (นาง)	747/6 หมู่บ้านฉัตรมณี ถนนกรุงเทพ-นนท์ 21/1 บางซื่อ กรุงเทพฯ 10800
343	ศิริลักษณ์ ลาวิณฑ์ (นางสาว)	29/2 ถนนเอกาทศรถ ต.ในเมือง อ.เมือง พิษณุโลก 65000
381	ศรีธยา ประทุมราช (นางสาว)	59/28 หมู่บ้านเสนานิเวศনীโครงการ 1 (ซอย 116) ซอยเสนานิคม 1 ถนนพหลโยธิน กรุงเทพฯ 10230
388	ศุภวรรณ สงวนแก้ว (นางสาว)	372 ถนนเจริญราษฎร์ ต.ฟ้าฮ่าม อ.เมือง เชียงใหม่ 50000
433	ศักดิ์ ทองช่วง (นาย)	54/125 สุขุมวิท 1 แขวงคลองกุ่ม บางกะปิ กรุงเทพฯ 10240

สตช	ชื่อ-สกุล	ที่อยู่
443	ศศิธร อัสวารุณ (นาง)	โรงเรียนชลกันยานุกูล อ.เมือง ชลบุรี 20000
451	ศิริธร ดุษฎีพรรณ (นางสาว)	โรงเรียนกุนนทีรุทธารามวิทยาคม ถนนรัชดาภิเษก ห้วยขวาง กรุงเทพฯ 10310
485	ศรียรรณ สวงวทรัพย์ (นางสาว)	โรงเรียนวิสุทธิรังษี ถนนแสงชูโต ต.ท่าล้อ อ.ท่าม่วง กาญจนบุรี 71000
490	ศรีพลอย จินะฤทธิ (นางสาว)	โรงเรียนยุพราชวิทยาลัย ถนนพระปกเกล้า อ.เมือง เชียงใหม่ 50000
521	ศศิ อินทโกสม (นางสาว)	126 ถนนลาดพร้าว 1 เขตจตุจักร กรุงเทพฯ 10900
535	ศิริมา ปุรินทรภิบาล (นางสาว)	โรงเรียนมัธยมสาธิตสถาบันราชภัฏบ้านสมเด็จ เจ้าพระยา ถนนอิสรภาพ เขตธนบุรี กรุงเทพฯ 10600
540	ศรีสมร เภาวสัมฤทธิ์ (นาง)	55 หมู่ 6 หมู่บ้านปัฐวิกรณ์ ซอย 9.1 ถนนนวมินทร์ แขวงคลองกุ่ม เขตบึงกุ่ม กรุงเทพฯ 10230
557	ศรีสุดา ศรีสุคนธ์รัตน์ (นางสาว)	9/5 ซอยวัดไผ่ตัน ถนนพหลโยธิน เขตพญาไท กรุงเทพฯ 10400
604	ศิริรัตนา ภาศักดิ์ (นาง)	วิทยาเขตบพิตรพิมุข จักรวรรดิ 264 ถนนจักรวรรดิ เขตสัมพันธวงศ์ กรุงเทพฯ 10100
605	ศรียรรณ พิริยะสุรางค์ (นาง)	โรงเรียนสาธิต มศว. ประสานมิตร (ฝ่ายมัธยม) 176 สุขุมวิท 23 เขตวัฒนา กรุงเทพฯ 10110
622	ศศิวรรณ มหัทธนานนท์ (นาง)	209/32 ถนนจรัญสนิทวงศ์ แขวงบางขุนศรี เขต บางกอกน้อย กรุงเทพฯ 10700
633	ศศิวรรณ พชรพรรณพงษ์ (นางสาว)	599/1 อินทามระ 41 ถนนสุทธิสาร ดินแดง กรุงเทพฯ 10310
644	ศรีนำ บุญญาภิบาล (นาง)	โรงเรียนวัดสุทธิวาราม 1726 ถนนเจริญกรุง ยานนาวา สาทร กรุงเทพฯ 10120
663	ศิริลักษณ์ เมฆสังข์ (นางสาว)	ธนาคารแสดงดนตรีดชาร์เตอร์ 990 ถนนพระราม 4 กรุงเทพฯ 10110
666	ศรีไพร สิงห์แก้วสืบ (นางสาว)	โรงเรียนสามัคคีวิทยาคม 159 ถนนบรรพปราการ ต.เวียง อ.เมือง เชียงราย 57000
685	ศิริประภา ชรรวมนิช (นางสาว)	โรงเรียนสตรีทุ่งสง ต.ปากแพรก อ.ทุ่งสง นครศรีธรรมราช นครศรีธรรมราช 80110
697	ศิริประไพ ดิยะบุตร (นาง)	237/29 ถนนห้วยแก้ว ต.สุเทพ อ.เมือง เชียงใหม่ 502000

ส.ต.ช.	ชื่อ-สกุล	ที่อยู่
716	ศุภลักษณ์ เตชะพงศธร (นางสาว)	คณะศิลปศาสตร์ มหาวิทยาลัยธรรมศาสตร์ 2 ถนนพระจันทร์ เขตพระนคร กรุงเทพฯ 10200
730	ศรีสกุล ศักดิ์ศรี (นางสาว)	4/86 หมู่ 9 ถนนฉิมพลี 24 แขวงฉิมพลี แขวงฉิมพลี 24 เขตตลิ่งชัน กรุงเทพฯ 10170
743	คันสนีย์ ศานติรัตน์ชัย (นางสาว)	โรงเรียนเขมะสิริอนุสรณ์ 210/1 ถนนราชวิถี บางพลัด กรุงเทพฯ 10700
754	สิรพร เลิศนุวัฒน์ (ร.ต.ต.หญิง)	233 ถนนราชวิถี แขวงจิดรลดา เขตดุสิต กรุงเทพฯ 10300
755	ศุภวัลล์ สิงห์โอภาส (นาง)	โรงเรียนเบญจมราชูทิศ ถนนนาพรุ-ท่าแพ ต.โพธิ์เสด็จ อ.เมือง นครศรีธรรมราช 80000
764	ศรีรณา พระเดโช (นาง)	โรงเรียนโพธาราพัฒนาเสนี 80 ต.คลองตากอด อ.โพธาราม ราชบุรี 70120
ด		
7	สดชื่น ชัยประสาธน์ (นางสาว)	ภาควิชาภาษาตะวันตก คณะโบราณคดี มหาวิทยาลัยศิลปากร ถนนหน้าพระลาน วังท่าพระ กรุงเทพฯ 10200
11	สามารถ สัมพันธ์รักษ์ (นาย)	คณะอักษรศาสตร์ จุฬาลงกรณ์มหาวิทยาลัย ถนนพญาไท กรุงเทพฯ 10330
15	สุภัทรา อรสุทธิกุลชัย (นางสาว)	ภาควิชาวรรณคดี คณะมนุษยศาสตร์ มหาวิทยาลัยเกษตรศาสตร์ ถนนพหลโยธิน เขตบางเขน กรุงเทพฯ 10902
20	สมใจ อ่องสกุล (นางสาว)	สาขาภาษาฝรั่งเศส คณะมนุษยศาสตร์ มหาวิทยาลัยเกษตรศาสตร์ ถนนพหลโยธิน เขตบางเขน กรุงเทพฯ 10902
22	สุรัสวดี จันทิมา (นาง)	10/16 หมู่บ้านพฤกษชาติ ซอยชัยพฤกษ์ 10 ถนนรามคำแหง เขตสะพานสูง กรุงเทพฯ 10240
23	ลิททา พินิจภูวดล (นาง)	511/108 ถนนจรัญสนิทวงศ์ 77 บางพลัด กรุงเทพฯ 10700
30	เสาวนิตย์ รังสิยานนท์ (นาง)	ภาควิชาภาษาตะวันตก คณะมนุษยศาสตร์ มศว.ประสานมิตร สุขุมวิท 23 พระโขนง กรุงเทพฯ 10110
34	สุปถวี เสากายน (ร.อ.หญิง)	930 ถนนพระราม 6 ซอย 21 เขตราชเทวี กรุงเทพฯ 10400

สตช	ชื่อ-สกุล	ที่อยู่
35	สุกัญญา ประภัสสรานันท์ (นางสาว)	ฝ่ายวิเทศสัมพันธ์ กองแผนงานกรมสามัญศึกษา กระทรวงศึกษาธิการ ถ.ราชดำเนินนอก ดุสิต กรุงเทพฯ 10300
36	สุพ็ชริน ชีร์ธำรง (นางสาว) <i>décédée</i>	โรงเรียนเซนต์โยเซฟบางนา 75 ซอยแบร์ริงก์ ถนนสุขุมวิท บางนา กรุงเทพฯ 10260
48	สะอาด วรศิลป์ (นางสาว)	
57	สว่างจิตต์ ชมไพศาล (นางสาว)	โรงเรียนเซนต์ฟรังซิสซาเวียร์ 39/4 ถนนแจ้งวัฒนะ บ้านใหม่ ปากเกร็ด นนทบุรี 11120
73	สุปรียา รุ่งนพคุณ (นาง)	(พำนักอยู่ต่างประเทศ)
76	โสภา พงศ์เทพอุบลมภ์ (นาง)	1293/64 หมู่บ้านศรีบุญจิต 4 ซอยวชิรธรรมสาริต 57 สุขุมวิท 57 สุขุมวิท 101/1 พระโขนง กรุงเทพฯ 10260
77	โสภิตา รอดโพธิ์ทอง (นางสาว)	68 ซอยเบญจจะ ถนนเพชรเกษม กรุงเทพฯ 10160
82	สีพี ฉิมคง (นาง)	112 ซอยทองหล่อ ถนนวิภาวดี ลาดยาว บางเขน กรุงเทพฯ 10900
83	สุดาพร สมนึก (นางสาว)	19 ถนนเสรี 3 หมู่บ้านเสรี 1 รามคำแหง 24 หัวหมาก บางกะปิ กรุงเทพฯ 10250
86	ลำเรียง สิงหะวาระ (พ.ต.ท.)	303/88 การเคหะท่าทราย ถนนประชาชื่น กรุงเทพฯ 10900
87	สุพรรณิณี จันทร์กรวญ (นาง)	สาขาภาษาฝรั่งเศส คณะมนุษยศาสตร์ มหาวิทยาลัยเกษตรศาสตร์ ถนนพหลโยธิน บางเขน กรุงเทพฯ 10902
90	สุขใจ แพ้วริยะกุล (นางสาว)	โรงเรียนสอาดเผดิมวิทยา อ.เมือง ชุมพร 86000
93	สมศรี พุสมจิตต์ (นางสาว)	โรงเรียนสตรีศรีสุริโยทัย 5 ซอยดอนกุศล ถนนเจริญกรุง ยานนาวา กรุงเทพฯ 10120
112	สะอึ้ง สุขตระกูล (นางสาว) <i>décédée</i>	โรงเรียนสตรีวิทยา ถนนดินสอ เขตพระนคร กรุงเทพฯ 10200
115	โสภี เนตราคม (นาง)	102 ซอยพระนาง ถนนราชวิถี สามเสนใน พญาไท กรุงเทพฯ 10400
131	สุทธินี ยาวะประภาส (นาง)	สำนักงานวัฒนธรรมแห่งชาติ 4 ถนนรัชดาภิเษก ห้วยขวาง กรุงเทพฯ 10320
136	สุมล ชมภูนิช (นาง)	โรงเรียนวชิราวุธวิทยาลัย เขตดุสิต กรุงเทพฯ 10300
137	สุชาวดี หนุณักดิ์ดี (นางสาว)	ภาควิชาภาษาตะวันตก คณะมนุษยศาสตร์ มหาวิทยาลัยรามคำแหง ถนนรามคำแหง กรุงเทพฯ 10240

สดช	ชื่อ-สกุล	ที่อยู่
141	ส่งศรี ศรีจันทร์พันธุ์ (นางสาว)	คณะมนุษยศาสตร์ มหาวิทยาลัยรามคำแหง ถนนรามคำแหง หัวหมาก กรุงเทพฯ 10240
148	สุภาวดี สาขากร (นาง)	โรงเรียนวัดนวลนรดิศ ถนนเพชรเกษม 19 เขตภาษีเจริญ กรุงเทพฯ 10160
149	สุมิตรา บัฟฟี (นาง)	คณะมนุษยศาสตร์ มหาวิทยาลัยรามคำแหง หัวหมาก กรุงเทพฯ 10240
150	สุนันท์ทิพย์ เหลือทอง คำ (นาง)	ภาควิชาภาษาต่างประเทศ คณะมนุษยศาสตร์ มหาวิทยาลัยขอนแก่น ถนนมิตรภาพ ขอนแก่น 40002
153	สุริยวุฒิ สุขสวัสดิ์ (ม.ร.ว.)	100-102 ถนนพระอาทิตย์ กรุงเทพฯ 10200
172	สุชาดา โชติสุกานต์ (นาง)	โรงเรียนเบญจมราชูทิศ ถนนศิริพงษ์ กรุงเทพฯ 10200
180	สายสาวท จันมีศรี (นางสาว)	4 พระปกเกล้า ซอย 12 ต.ศรีภูมิ เชียงใหม่ 50200
186	สาทรี ชิตานนท์ (นางสาว)	คณะศิลปศาสตร์ มหาวิทยาลัยธรรมศาสตร์ ท่าพระจันทร์ กรุงเทพฯ 10200
195	สมศรี เสรีรักษ์ (นางสาว)	(พำนักอยู่ต่างประเทศ)
196	สมพร ทัสสิมนต์ (นางสาว) <i>décédée</i>	โรงเรียนเตรียมอุดมศึกษา ถนนพญาไท เขตปทุมวัน กรุงเทพฯ 10330
204	สุกรีย์ ชัยยานุกร (นาง)	9/25 ซอย 3 เลหะชุมชน ต.เสม็ด อ.เมือง ชลบุรี 20000
206	สายหยุด ยอดไสว (นาง)	บ้านพักครู โรงเรียนระยองวิทยาคม อ.เมือง ระยอง 21000
210	เสาวดี พุทธิยาสถาพร (นาง)	10/3 ถนนดำรงรักษ์ บ้านบาตร เขตป้อมปราบศัตรูพ่าย กรุงเทพฯ 10100
222	เสาวนีย์ พรหมโชติชัย (นาง)	โรงเรียนคณะราษฎรบำรุง 125 ถนนพิพิธภักดี ต.สะเตง อ.เมือง ยะลา 95000
223	สุภา ภูริผล (นาง)	945/14 จุฬา 4 สุขุมวิท 101/1 บางจาก พระโขนง กรุงเทพฯ 10260
234	เสาวนีย์ ฤกษ์ดิกร (นาง)	โรงเรียนสุราษฎร์พิทยา ถนนตลาดใหม่ ต.ตลาด อ.เมือง สุราษฎร์ธานี 84000
235	สุธีรา สียยา (นาง)	122 ซอยโรคเจริญ หมู่บ้านเศรษฐกิจ เขตหนองแขม กรุงเทพฯ 10160
239	สุรางค์รัตน์ แก่นทรัพย์ (นางสาว)	โรงเรียนพิบูลพิทยาลัย ต.ทะเลชุบศร อ.เมือง ชลบุรี 15000

สตช	ชื่อ-สกุล	ที่อยู่
262	สุขาดา ถ้ำจันทร์ (นางสาว)	โรงเรียนนาสาร อ.บ้านนาสาร สุราษฎร์ธานี 84120
266	สุธาสินี ผลวัฒนะ (นางสาว)	ภาควิชาภาษาตะวันตก คณะโบราณคดี มหาวิทยาลัยศิลปากร ท่าพระ กรุงเทพฯ 10200
277	สุวคนธ์ เรืองพีระกุล (นาง)	โรงเรียนจักรคำคณาทร อ.เมือง ลำพูน 51000
279	สรียา วุฒิชญา (นาง)	274/1 ถนนบ้านค่าย อ.กลาง ภูเก็ต 83110
290	สุทธิพันธ์ จิราธิวัฒน์ (นาย)	124 ซอยศาลาแดง 1 เขตบางรัก กรุงเทพฯ 10500
296	สดชื่น อุปลาคม (นางสาว)	8 ถนนเสรี 4 ซอย 15 หมู่บ้านเสรี เขตสวนหลวง กรุงเทพฯ 10250
298	สุนิตย์ ลีรุจิกุล (นางสาว)	38/76 หมู่บ้านนครหลวงนิเวศน์ ซอยเสนานิคม 1 สีแยกวงหิน ถ.ลาดปลาเค้า กรุงเทพฯ 10230
303	สร้อยนภา อิมสมบุรณ์ (นาง)	39/31 ซอยเรวดี 11 ถนนติวานนท์ อ.เมือง นนทบุรี 11100
304	สุนทรี เดชณรงค์ (นางสาว)	69/98 หมู่บ้านกรุงสยาม ถนนศรีนครินทร์ เขตพระโขนง กรุงเทพฯ 10260
319	สุภาพรรณ ศรีประสาธน์ (นางสาว)	1/78 หมู่ 9 ซอยแจ้งวัฒนะปากเกร็ด 13 ถนนแจ้งวัฒนะ บางพูด ปากเกร็ด นนทบุรี 11120
320	สุวภา คำวชิรพิทักษ์ (นาง)	558 ถนนหฤทัย อ.เมือง ชัยภูมิ 36000
328	สุรางค์ สารสมุทร (นาง)	63/22 หมู่ 13 หมู่บ้านเสนานิเวศน์ ซอยเสนานิคม 1 ถนนพหลโยธิน กรุงเทพฯ 10230
331	สุวณา อมรพิศาลมิตร (นางสาว)	โรงเรียนนวมินทราชูทิศ ทักษิณ ถนนสงขลา-เกาะยอ ต.พะวง อ.เมือง สงขลา 90100
348	สง่า สุขเขียว (นาย)	83 ถนนนครใน อ.เมือง สงขลา 90000
349	สุรณี รุโจปการ (นาง)	คณะครุศาสตร์ จุฬาลงกรณ์มหาวิทยาลัย ถนนพญาไท วังใหม่ ปทุมวัน กรุงเทพฯ 10330
350	สุดา เลิศสมทวงศ์ (นางสาว)	368 ซอยแสนสบาย ถนนพระราม 4 เขตพระโขนง กรุงเทพฯ 10110
353	สุปาณี พัฒราช (นาง)	679/12 ถนนอิสราภาพ แขวงวัดอรุณ เขตบางกอกใหญ่ กรุงเทพฯ 10600
360	สุพิศ เวชรังษีกุล (นาง)	85/83 ซอยพัฒนาสมบัติ ถนนจิมพลี เขตตลิ่งชัน กรุงเทพฯ 10170
361	สมจิตต์ ทองสุข (นางสาว)	62 ถนนบางกอก 49 หัวหมาก เขตบางกะปิ กรุงเทพฯ 10240
365	สุนิสา ประสาทพิชพรชัย (นางสาว)	โรงเรียนราชสีมาวิทยาลัย ถนนมิตรภาพ อ.เมือง นครราชสีมา 30000

สดช.	ชื่อ-สกุล	ที่อยู่
370	สุนีย์ กลัษศรี (นาง)	21/47 หมู่ 4 หมู่บ้านพรหมพิทักษ์ ถนนเอกชัย 35 บางขุนเทียน จอมทอง กรุงเทพฯ 10150
372	สิริจิตต์ เดชอมรชัย (นางสาว)	คณะศึกษาศาสตร์ มหาวิทยาลัยเกษตรศาสตร์ ถนนพหลโยธิน บางเขน กรุงเทพฯ 10900
390	สมพร ศรีสุภรางค์กุล (นาง)	โรงเรียนสุรศักดิ์มนตรี ถนนวิภาวดีรังสิต ดินแดง กรุงเทพฯ 10310
392	สุวรรณภา พันแสง (นางสาว)	39/265 หมู่ 10 โชคชัย 4 ซอย 39 ลาดพร้าว กรุงเทพฯ 10230
404	สินิทธิ์ ชี้อตระกูล (นาง)	7 หมู่ 3 ซอยทุ่งพัฒนา ถดต.เชียงใหม่-ลำปาง ต.ช้างเผือก อ.เมือง เชียงใหม่ 50000
405	สารภี แกสตัน (นาง)	คณะอักษรศาสตร์ จุฬาลงกรณ์มหาวิทยาลัย ถนน อังรี-ดุนังต์ ปทุมวัน กรุงเทพฯ 10330
413	เสาวพรรณ ทองประสม (นาง)	648/4 ก. ถนนโนนม่วง ต.ในเมือง อ.เมือง ชัยภูมิ 36000
418	สุชาดา เจริญพร (นางสาว)	30/343 ถนนลาดพร้าว 87 แขวงวังทองหลาง เขตบางกะปิ กรุงเทพฯ 10310
419	สอางค์ มละทะกุล (นางสาว)	คณะศึกษาศาสตร์ มหาวิทยาลัยศิลปากร วิทยาเขตพระราชวังสนามจันทร์ อ.เมือง นครปฐม 73000
422	สุพัชริน เอี่ยมประภัสสร (นางสาว)	โรงเรียนสุนารีวิทยา ถนนมิตรภาพ ต.ในเมือง อ.เมือง นครราชสีมา 30000
431	สมพร ประสานเสียง (นางสาว)	1366/18 หมู่ 5 หมู่บ้านฟาร์มจระเข้ ต.ท้ายบ้าน อ.เมือง สมุทรปราการ 10280
437	สิริวรรณ จุฬากรณ์ (นางสาว)	คณะอักษรศาสตร์ จุฬาลงกรณ์มหาวิทยาลัย ถนน พญาไท ปทุมวัน กรุงเทพฯ 10330
438	สมใจ เกตุเรน (นาง)	โรงเรียนดอนเมืองทหารอากาศบำรุง ถนนวิภาวดี รังสิต เขตดอนเมือง กรุงเทพฯ 10210
439	สุทิพย์พร โชติรัตนศักดิ์ (นาง)	107/4 ซอยวัดดงมูลเหล็ก ถนนจรัญสนิทวงศ์ เขตบางกอกน้อย กรุงเทพฯ 10220
444	สุธิยา เอมะสิริ (นางสาว)	99/33 หมู่บ้านปิ่นเกล้าการ์เด้นซอยภูมิรินราชปักษ์ ถนนสมเด็จพระปิ่นเกล้า บางกอกน้อย กรุงเทพฯ 10700
448	สารภี งามสม (นาง)	โรงเรียนพระดุกษิษย์พิทยา 512 ถนนเดชะวนิชย์ บางซื่อ กรุงเทพฯ 10800

สดช	ชื่อ-สกุล	ที่อยู่
450	สุกัญญา นันทศิลป์ (นาง)	คณะโบราณคดี มหาวิทยาลัยศิลปากร ถนนหน้าพระลาน เขตพระนคร กรุงเทพฯ 10200
452	สุกัญญา เป็รื่องสมบุรณ์ (นาง)	ตู้ ปณ. 65 อ.เชียงของ เชียงราย 57140
465	สมลักษณ์ สุภาพ (นาง)	โรงเรียนสุวรรณภรามวิททยาคน ถนนเจริญสนิทวงค์ บางขุนนนท์ บางกอกน้อย กรุงเทพฯ 10700
470	สุภารัตน์ กัลยวงค์ (นาง)	โรงเรียนวัดบวรมงคล ถนนเจริญสนิทวงค์ 46 บางยี่ขัน บางพลัด กรุงเทพฯ 10700
471	สมพร สามวัง (นางสาว)	31 หมู่ 6 ต.ไทรม้ อ.เมือง นนทบุรี 11000
473	สุรางค์ จุลภาค (นาง)	91/4 หมู่ 2 ถนนสุทธิสาร แขวงห้วยขวาง เขต ห้วยขวาง กรุงเทพฯ 10310
475	สิริรัตน์ ดันสกุล (นาง)	69/47/1 ซอยนครการศึกษา 7 ถนนดิวานนท์ ต.บางกะสอ อ.เมือง นนทบุรี 11000
486	สุดา ภักษา (นาง)	คณะศิลปศาสตร์ มหาวิทยาลัยธรรมศาสตร์ ท่าพระจันทร์ กรุงเทพฯ 10200
487	สุพรรณิ มงคลปทุมรัตน์ (นางสาว)	1/2 หมู่ 3 ต.บ้านกลาง อ.เมือง ปทุมธานี 12000
489	สุณิย์ วุฒิชนม (นางสาว)	37/46 หมู่ 8 ถนนดิวานนท์ ต.บางกะสอ อ.เมือง นนทบุรี 11000
494	สิริรัตนา วนขยงศ์กุล (นาง)	โรงเรียนยุพราชวิทยาลัย 111 ถนนพระปกเกล้า ต.ศรีภูมิ อ.เมือง เชียงใหม่ 50200
505	สิรินันท์ วงศ์วีร์รักษ์ (นาง)	โรงเรียนนนทรีวิททยา ถนนนางลิ้นจี่ เขตยานนาวา กรุงเทพฯ 10120
506	สุภาวรรณ โชติสว่าง (นางสาว)	โรงเรียนนนทรีวิททยา ถนนนางลิ้นจี่ ยานนาวา กรุงเทพฯ 10120
517	สุภา ศรีงาม (นาง)	โรงเรียนศึกษานารีวิททยา ถนนเอกชัย บางบอน กรุงเทพฯ 10150
518	สุภาภรณ์ อากาวัชรุดม (นางสาว)	สาขาวิชาภาษาฝรั่งเศส คณะมนุษยศาสตร์ มหาวิทยาลัยเชียงใหม่ ถนนห้วยแก้ว เชียงใหม่ 50200
519	สุมาลี โอศิริ (นางสาว)	243/57 ซอยจันทรสาธุ ถนนลาดพร้าว เขตบางกะปิ กรุงเทพฯ 10310
530	สุณิย์ วงเวียน (นางสาว)	79/53 โรยัลปาร์ค 2 คอนโดนิเนียม ซอยสดพิณ สรร ถนนรางน้ำ เขตราชเทวี กรุงเทพฯ 10400
537	สาการ ศิริอนันต์ (นาง)	โรงเรียนวัดสุทธธีราราม ถนนเจริญกรุง สาทร กรุงเทพฯ 10120

สดช.	ชื่อ-สกุล	ที่อยู่
539	สุนิสา เนาบุตร (นาง)	โรงเรียนบ้านลาดวิทยาอ.บ้านลาด เพชรบุรี 76150
559	สุขุมาลัย โดเกียรติศักดิ์ (นางสาว)	โรงเรียนยานนาเวศน์วิทยาคม ถนนสารุประดิษฐ์ แขวงทุ่งวัดดอน เขตยานนาวา กรุงเทพฯ 10120
560	สายัณห์ สมนึก (นาย)	วิทยาเขตมพิตรพิมุข ทุ่งมหาเมฆ ถนนอาคาร สงเคราะห์ เขตยานนาวา กรุงเทพฯ 10120
563	สุมาลี กุลวุฒิวารสาร (นางสาว)	โรงเรียนวชิราวุธวิทยาลัย 197 ถนนราชวิถี เขต ดุสิต กรุงเทพฯ 10300
564	สุนิสา สุระหุต (นาง)	108 ถนนช้างเผือก อ.เมือง เชียงใหม่ 50000
569	สุรีย์ เมฆาธิระนันท์ (นาง)	262/51 ถนนบรมไตรโลกนาถ อ.เมือง พิษณุโลก 65000
577	เสาวณีย์ นิมสุนทร (นาง)	577/61 หมู่บ้านไพฑูรย์นิเวศน์ ถนนประชาชื่น ลาดยาว จตุจักร กรุงเทพฯ 10900
578	สุกานดา สงวนกล้าจิตต์ (นางสาว)	โรงเรียนเตรียมอุดมศึกษาพัฒนาการ 499 ถนน พัฒนาการ เขตประเวศ กรุงเทพฯ 10250
582	สวรินทร์ วิโรจน์ชูฉัตร (นางสาว)	116/261 หมู่บ้านรุ่งเรืองเฮ้าส์ ถนนพหลโยธิน 54 แขวงคลองถนน เขตสายไหม กรุงเทพฯ 10200
587	สุภาภรณ์ จิรัชญา (นาง)	โรงเรียนเบญจมราชูทิศ 159 หมู่ 3 ถนนนาพรุ- ท่าแพต.โพธิ์เสด็จ อ.เมือง นครศรีธรรมราช 80000
594	สุชาดา นากบัว (นางสาว)	70/138 ถนนรัตนวิเบศร์ ต.บางกะสอ อ.เมือง นนทบุรี 11000
599	สุวรา ทาทิตย์ (นางสาว)	โรงเรียนปรายจีนกัลยาณี 664 ถนนปรายจีนอนุสรณ์ อ.เมือง ปรายจีนบุรี 25000
606	สุพรรณิณี ภัคษา (นาง)	1826/2 ถนนตากสิน แขวงท่าวัง อ.เมือง นครศรีธรรมราช 80000
635	สุพรรณิณี คุณสงค์ (นาง)	โรงเรียนวรนารีเฉลิม จังหวัดสงขลา อ.เมือง สงขลา 90000
645	สุชาฎา ศรีทอง (นาง) décédée	201/268 ซอยจรัสวดี 64 ถนนวิภาวดี เขต ดอนเมือง กรุงเทพฯ 10210
651	สายสมร วิทยศิริ (นาง)	โรงเรียนนารัตน์ 1 ถนนคุ้มเดิม ต.โนเวียง อ.เมือง แพร่ 54000
658	สมจันทร์ หลายเจริญ (นาง)	1 ซอยสามัคคีชัย 2 ถนนสามัคคีชัย ต.ในเมือง อ.เมือง เพชรบูรณ์ 67000
672	สุรียาพร ชากริตานันท์ (นางสาว)	128/307 หมู่บ้านศิขริน รามคำแหง 24 หัวหมาก บางกะปิ กรุงเทพฯ 10240

เลข	ชื่อ-สกุล	ที่อยู่
677	สุทธิณี พึ่งหิรัญ (นางสาว)	สถาบันราชภัฏเชียงใหม่ ถนนโชตนา ต.ช้างเผือก อ.เมือง เชียงใหม่ 50300
679	สุภาวดี รัตนจีนะ (นางสาว)	39/7 ถนนรามอินทรา แขวงจรเข้บัว เขตลาดพร้าว กรุงเทพฯ 10230
688	สุทธิรา แก้วสุวรรณ (นางสาว)	โรงเรียนศึกษานารี 176 ถนนประชาธิปไตย เขตธนบุรี กรุงเทพฯ 10600
696	สุชาติา พลอยโสภณ (นาง)	91/191 ถนนสรงประภา แขวงสีกัน เขตดอนเมือง กรุงเทพฯ 10210
699	สุพรรณดี สุขะบุตร (นาง)	โรงเรียนสันติราษฎร์วิทยาลัย ถนนศรีอยุธยา เขตราชเทวี กรุงเทพฯ 10400
702	สุภา อุ่นเรือน (นาง)	โรงเรียนเดชะปัตตนยานุกูล ถนนวิวัฒธรรม อ.เมือง ปัตตานี 94000
703	สุรางค์ศรี มหาผล (นาง)	31 หมู่ 1 ถนนยุทธศาสตร์ ต.หัวทะเล อ.เมือง นครราชสีมา 30000
708	สุธินาฏ บุญพรคนาวิก (นางสาว)	40/90 จรัญสนิทวงศ์ 44 แขวงบางยี่ขัน เขตบางพลัด กรุงเทพฯ 10700
717	สุทิษา โรจนอนันต์ (นางสาว)	220/13 ถนนพหลโยธิน แขวงสามเสนใน เขตพญาไท กรุงเทพฯ 10200
719	สุนันท์ จันทนา (นาง)	โรงเรียนหาดใหญ่สมบูรณ์กุลกัญญาถนนเพชรเกษม อ.หาดใหญ่ สงขลา 90110
733	สุภาภรณ์ ชาวเดชารัตน์กุล (นางสาว)	301/100 หมู่บ้านขอนแก่นนิลคำ ถนนมิตรภาพ ต.ในเมือง อ.เมือง ขอนแก่น 40000
734	สุขุมาล ยศสมบัติ (นาง)	239/9 หมู่ 1 ถนนห้วยแก้ว ต.สุเทพ อ.เมือง เชียงใหม่ 50200
736	สุรัชณี ชัดดิยะสูงศักดิ์ (นาง)	49/1 หมู่ 4 ถนนสวนผัก แขวงคลังชั้น เขตคลังชั้น กรุงเทพฯ 10170
746	สมศิริ สุวรรณทศ (นางสาว)	105 หมู่ 4 ซอยประชาอุทิศ 21 แขวงบางแค เขตราษฎร์บูรณะ กรุงเทพฯ 10140
767	สุภาพร พิษุณย์ภักดิ์อนันต์ (นาง)	49 ถนนรัฐราษฎร์รังสรรค์ อ.ตะพานหิน พิจิตร 66110
5	อมรสิริ สัตย์สุริตกุล เกียรสาระ (นาง)	10/40 หมู่ 6 ซอย 30 โชคชัย 4 ลาดพร้าว กรุงเทพฯ 10230

สศช.	ชื่อ-สกุล	ที่อยู่
14	อัจฉรา โขติบุตร (นางสาว)	สาขาภาษาฝรั่งเศส คณะมนุษยศาสตร์ มหาวิทยาลัยเกษตรศาสตร์ ถนนพหลโยธิน บางเขน กรุงเทพฯ 10902
18	เอี้ยว ฉายงาม (นาย)	มหาวิทยาลัยสุโขทัยธรรมาริราช 328 ถนนศรีอยุธยา เขตพญาไท กรุงเทพฯ 10400
21	อุไร พลกล้า (นาง)	31 ซอยอารีย์ 3 ถนนพหลโยธิน เขตพญาไท กรุงเทพฯ 10400
44	อุรา ศิริชัย (นางสาว)	โรงเรียนสันป่าตองวิทยาคม อ.สันป่าตอง เชียงใหม่ 50120
46	อรณี นวลสุวรรณ (นาง)	342 ซอยโรงเรียนญี่ปุ่น ถนนพระราม 9 กรุงเทพฯ 10310
50	อรรวรรณ รัตนภาพ (นาง)	550/9 หมู่ 6 หมู่บ้านแอนเนกซ์ซอย 28 ถนน พหลโยธิน 58 เขตสายไหม กรุงเทพฯ 10220
54	อัมพวัน วัฒนมาตร (คุณหญิง)	31/1 ซอยพระพิณิจ ถนนสวนพลู สาทรใต้ เขต ยานนาวา กรุงเทพฯ 10120
62	อัครวัลย์ หิริโอดัปปะ (นาง)	117/47 หมู่บ้านเรือนทอง 2 โชคชัย 4 ถนน ลาดพร้าว เขตลาดพร้าว กรุงเทพฯ 10230
74	อำนวยการ ยุ่นประยงค์ (นาย)	122 หมู่ 6 ต.ท่าข้าม อ.สามพราน นครปฐม 73110
78	อชณีย์ จิตชอบใจ (นางสาว)	โรงเรียนตัดครุฑ ถนนมหาจักรพรรดิ ต.หน้าเมือง อ.เมือง ฉะเชิงเทรา 24000
81	อภิรดี ธเนศวร (นาง)	โรงเรียนปราจีนกัลยาณี อ.เมือง ปราจีนบุรี 25000
91	อุษา ศิริวัฒน์ (นาง)	39/4 ซอยร่วมมิตร ถนนพหลโยธิน เขตจตุจักร กรุงเทพฯ 10900
92	อุบลวรรณ โชติวิสิทธิ์ (นางสาว)	ภาควิชาภาษาตะวันตก คณะมนุษยศาสตร์ มหาวิทยาลัยสงขลานครินทร์ อ.เมือง ปัตตานี 94000
98	อรอุไร กิตติวารกุล (นางสาว)	โรงเรียนเซากลางคันคร 249 หมู่ 12 ต.บ่อแก้ว อ.เมือง ลำปาง 52100
101	อภิชัย จันทรเสน (นาย)	1162/2 ถนนพระราม 4 แขวงคลองเตย เขต พระโขนง กรุงเทพฯ 10110
118	อรรรัตน์ เสริมกิจเสรี (นางสาว)	โรงเรียนสตรีภูเก็ต อ.เมือง ภูเก็ต 83000
125	อัญมณี เอี้ยวพันธ์ (นางสาว)	โรงเรียนสตรีราชินูทิศ อ.เมือง อุตรธานี 41000
127	อรรวรรณ ป้านสาวาสดี (นางสาว)	37 ซอยรุ่งเรือง ถนนสุทธิสาร เขตห้วยขวาง กรุงเทพฯ 10310

สดช	ชื่อ-สกุล	ที่อยู่
152	อุรัจฉา เซาว์ชลากร (นางสาว)	111/156 ถนนนครสวรรค์ เขตป้อมปราบฯ กรุงเทพฯ 10100
163	อุมา บุญประกอบ (นางสาว)	โรงเรียนอนุบาลมิตรเด็ก 60 สุขุมวิท 29 เขต พระโขนง กรุงเทพฯ 10110
201	อรพิน เรืองรอง (นางสาว)	160 หมู่ 6 ซอยมังกร ต.แพรงษา อ.เมืองสมุทรปราการ 10270
203	อรรวรรณ อนันตปัญญสุทธิ (นาง)	26 ซอย 6 ถนนเจริญราษฎร์ ต.ฟ้าสาม อ.เมือง เชียงใหม่ 50000
209	อุษาวดี เอกแสงศรี (นาง)	คณะมนุษยศาสตร์ มหาวิทยาลัยศรีนครินทรวิโรฒ สุขุมวิท 23 (ประสานมิตร) กรุงเทพฯ 10110
219	อัจฉรา โสภวิภาค (นางสาว)	โรงเรียนเบญจมราชานุสรณ์ ต.ท่าทราย อ.เมืองนนทบุรี 11100
230	อนงค์ ดันวัตถนันท์ (นาง)	12/8 ถนนมณีรินทร์ ต.ศรีภูมิ อ.เมือง เชียงใหม่ 50200
237	อุษณิภรณ์ ปิ่นทะดิษ (นางสาว)	โรงเรียนศรีอยุธยา ถนนศรีอยุธยา เขตราชเทวี กรุงเทพฯ 10400
238	อรสา ปาละนันท์ (นางสาว)	โรงเรียนสตรีนครสวรรค์ 312 ถนนสวรรค์วิถี ต.ปากน้ำโพ อ.เมือง นครสวรรค์ 60000
259	อารมณ บุญรงค์ (นาง)	โรงเรียนนวมินทราชูทิศ กรุงเทพมหานคร ซอยอมรวิวัฒน์ ถนนสุขาภิบาล 1 กรุงเทพฯ 10230
265	อาภรณ์ เกิดปิติ (นางสาว)	โรงเรียนบางกะปิ 69 ถนนเสรีไทย เขตบางกะปิ กรุงเทพฯ 10240
267	อำไพ สมประสงค์ (นาง)	40 หมู่ 10 ถนนอุทอง ต.ปากแพรก อ.เมืองกาญจนบุรี 71000
285	อรพิน กำปั่นทอง (นางสาว)	4/10 หมู่บ้านประชาชนิเวณศน์ 1 ถนนเทศบาลนิมิตรใต้ ลาดยาว จตุจักร กรุงเทพฯ 10900
299	อรศรี สิทธิโชติ (นางสาว)	68/104 หมู่ 1 หมู่บ้านไทรงาม ซอยไทรงาม ถนนวงแหวนรอบนอก คลิ่งชัน กรุงเทพฯ 10170
344	อุทัยวรรณ ด่านวิวัฒน์ (นางสาว)	คณะมนุษยศาสตร์และสังคมศาสตร์ มหาวิทยาลัยขอนแก่น อ.เมือง ขอนแก่น 40000
354	อุไร ธนอารักษ์ (นาง)	135 หมู่ 12 ต.ร่อนพิบูลย์ อ.เมือง นครศรีธรรมราช 80000
357	อุไรวรรณ วิสาทะกุล (นางสาว)	138 ถนนเพชรคีรี อ.เมือง สงขลา 90000

ส.ต.ช.	ชื่อ-สกุล	ที่อยู่
363	อารี ลาภวงศ์ราษฎร์ (นางสาว)	197/1 หมู่ 3 แขวงบางมด เขตราชบุรีบูรณะ กรุงเทพฯ 10140
371	อัจฉรา สัปพันธ์ (นาง)	โรงเรียนสาธิตมหาวิทยาลัยสงขลานครินทร์ วิทยาเขตปัตตานี ปัตตานี 94000
382	อุบล ละมั่งทอง (นางสาว)	สำนักงานศึกษาธิการ เขต 12 ต.หนองไม้แดง อ. เมือง ชลบุรี 20000
386	อภิัญญา สมพลพงษ์ (นางสาว)	30/65 ถนนสุขาภิบาล 3 หัวหมาก บางกะปิ กรุงเทพฯ 10240
393	อารมณี ศรีสุวรรณ (นาง)	12/79 หมู่ 9 หมู่บ้านมาสุชนิเวศน์ ซอยจุฬาเกษม ถนนงามวงศ์วาน บางเขน อ.เมือง นนทบุรี 11000
394	อรทัย ธาดารัตนกุล (นางสาว)	15 สาทรใต้ 9 (ซอยพิบูล) ยานนาวา สาทรใต้ กรุงเทพฯ 10120
408	อรพรรณ สุริยพันธ์ (นาง)	90/73 หมู่บ้านอยู่เจริญ ซอยทรงสะอาด ถนนวิภาวดีรังสิตลาดยาว จตุจักร กรุงเทพฯ 10900
409	อรนุช ปุคคละนันท์ (นางสาว)	โรงเรียนศึกษานารี ถนนประชาธิปไตย เขตธนบุรี กรุงเทพฯ 10600
474	อนงค์ น่วมจ้อย (นางสาว)	65 หมู่ 2 ต.บางรักน้อย อ.เมือง นนทบุรี 11000
498	อินทุวรรณ กลิ่นเสาวกนธ์ (นาง)	31/13 หมู่ 4 ถนนประชาธิปไตย ต.บางกุ่ม อ.เมือง สุราษฎร์ธานี 84000
501	อภิัญญา ชัยนงน (นาง)	328 ถนนสุนารีย์ ต.ในเมือง อ.เมือง นครราชสีมา 30000
512	อรทัย อีสาน (นาง)	โรงเรียนศรีสะเกษวิทยาลัย ถนนวันลูกเสือ อ.เมือง ศรีสะเกษ 33000
516	อุษณีย์ พานิชย์ไพศาลกุล (นาง)	93/90 ถนนจันทร์ สะพาน 3 เขตสาทร กรุงเทพฯ 10120
522	อุษา กรทับทิม (นางสาว)	21/589 หมู่บ้านสุวรรณนิเวศน์ ซอย 2 ถนน สุขาภิบาล 1 บีงกุ่ม กรุงเทพฯ 10240
523	อรุณทวดี พัฒนพิบูลย์ (นางสาว)	คณะมนุษยศาสตร์ มหาวิทยาลัยรามคำแหง ถนนรามคำแหง บางกะปิ กรุงเทพฯ 10240
585	อภิัญญา หันไชยงวาว (นาง)	680/154 ถนนสกล-อุดร ต.ธาตุเชิงชุม อ.เมือง สกลนคร 47000
592	อรพิน อยู่คง (นาง)	104/36 ซอยเฉลิมพล ถนนเจ้าฟ้า ต.วิจิตร อ.เมือง ภูเก็ต 83000

สตช	ชื่อ-สกุล	ที่อยู่
615	อรชร สำอางค์ (นางสาว)	โรงเรียนมกรีย์วิทยา 386 ถนนมุขมนตรี ต.ในเมือง อ.เมือง นครราชสีมา 30000
616	อรพินทร์ ศิริบุญมา (นาง)	62/2 ถนนราชวิถี ต.ศรีภูมิ อ.เมือง เชียงใหม่ 50200
618	อุบล นวลพลอย (นาย)	โรงเรียนถาวรานุกุล อ.เมือง สมุทรสงคราม 75000
628	อารยา ธนวัฒน์ (นางสาว)	โรงเรียนสตรีวีรนาถบางเขน 1408 ถนนพหลโยธิน จตุจักร บางเขน กรุงเทพฯ 10900
657	อัญชิษฐา แจ่มสุข (นาง)	สถาบันเทคโนโลยีราชมงคล วิทยาเขตบพิตรพิมุข จักรวรรดิ 264 ถนนจักรวรรดิ สัมพันธวงศ์ กรุงเทพฯ 10100
660	อัญชลีญา โคตรศรีเมือง (นาง)	โรงเรียนสุรศักดิ์มนตรี 122 ถนนวิภาวดีรังสิต ดินแดง ห้วยขวาง กรุงเทพฯ 10310
661	เอกชัย ชื่นชูวิทย์ (นาย)	9 ตลาดพร้าว 127 แขวงคลองจั่น เขตบางกะปิ กรุงเทพฯ 10240
671	อภิวัฒน์ พลัดปลั่ง (นาย)	82/70 ถนนพระราม 3 แขวงช่องนนทรี เขตยานนาวา กรุงเทพฯ 10120
678	อรุณี อ่วมขันท์ (นาง)	55/559 หมู่ 7 ซอยนวลจันทร์ ถนนนวมินทร์ คลองกุ่ม บึงกุ่ม กรุงเทพฯ 10240
693	อรทัย จารุสิทธิ์ (นางสาว)	โรงเรียนศรีวิกรม์ 1020 ถนนสุขุมวิท แขวงพระโขนง เขตคลองเตย กรุงเทพฯ 10110
718	อรรวรรณ อุสาห์ตัน (นาง)	โรงเรียนอัสสัมชัญคอนแวนต์ ลำน้ำรายณ์ ทางหลวงหมายเลข 21 ต.ห้วยหิน อ.ชัยบาดาล ลพบุรี 15130
738	อินทิรา รามสินธุ์ (นางสาว)	โรงเรียนพุลเจริญวิทยาคม 16 หมู่ 1 ถนนบางนา-ตลาด ต.บางโหลง อ.บางพลีสมุทรปราการ 10540
762	อุสสาชาติเฉลิมพันธ์ (นาง)	โรงเรียนสุวรรณารามวิทยาคม 512/1 ถนนจรัญสนิทวงศ์ 32 เขตบางกอกน้อย กรุงเทพฯ 10700

รายนามสมาชิกสามัญตลอดชีพ (วตช) สมาคมครูภาษาฝรั่งเศสแห่งประเทศไทย
(เรียงตามลำดับหมายเลขสมาชิก)

สตช	ชื่อ-สกุล	ที่อยู่
1	เชาวน์ ทองมา (นาย)	การสื่อสารแห่งประเทศไทย บางรัก กรุงเทพฯ 10501
2	ยังพอล ลังฟังก์ (นาย)	343/22 ตรอกชนาการกลีกรไทย สะพานใหม่ ดอนเมือง กรุงเทพฯ 10220
3	Pierre BANIZETTE (Monsieur)	มหาวิทยาลัยศรีนครินทรวิโรฒ ปทุมวัน กรุงเทพฯ 5
4	Migot JAN (Monsieur)	Singapour
5	จิตติมา ลักษณะพุกก์ (นางสาว)	ธนาคารกรุงไทย ถนนสุขุมวิท กรุงเทพฯ
6	แก้วขวัญ วัชโรทัย (นาย)	152/1 ถนนเพชรบุรี กรุงเทพฯ 10400
7	เออเยน สุชาติ เดอนีส (บาทหลวง) <i>décédé</i>	70/9 ถนนราชวิถี ญาติไท กรุงเทพฯ 10400
8	Dominique RAOUL (Monsieur)	Disma S.A., 35, rue de Landerneau-B.P.5 29480 LE RELECQ-KERHUON, FRANC
9	Pol MOAL (Monsieur)	Collège Charles de Foucauld, 31 rue de Quimper, 29287 BREST CEDEX, FRANCE
10	Gilles GUEGUEN (Monsieur)	C.I.E.L rue de Gué Fleuri-B.p.35 29480 LE RELECQ-KERHUON, FRANCE
11	ปราณี ไทยวัฒนานนท์ (นาง)	141/21-23 ร้านยนต์สิน ถนนราชวิถี อ.เมือง นครปฐม 73000
12	วีไลวรรณ ขนิษฐนันท์ (นางสาว)	คณะศิลปศาสตร์มหาวิทยาลัยธรรมศาสตร์ ถนนหน้าพระจันทร์ กรุงเทพฯ 10200
13	ศรีพรรณ วรรณการโสภณ (นางสาว)	ประชาสัมพันธ์ทำอากาศยาน กองบริการ การทำอากาศยานแห่งประเทศไทย 171 ถ.วิภาวดี ดอนเมือง กรุงเทพฯ 10210
14	พรทิพย์ อารียา (นาง)	บริษัทสายการบินแอร์ฟรานซ์ อาคารวรรณ ชั้นที่ 20 840 ถนนสีลม กรุงเทพฯ 10500

สตช	ชื่อ-สกุล	ที่อยู่
15	สุจินดา คู่้มจินดา (นาง)	128/599 P.S.T. City Home ซอยนาคสุวรรณ ถนนนันทรี แขวงบางโพงพาง เขตยานนาวา กรุงเทพฯ 10120
16	สมฤดี ถี (นางสาว)	ธนาคารสแตนดาร์ดชาร์เตอร์ด จำกัด (มหาชน) 90 ถนนสาทรเหนือ กรุงเทพฯ 10500
17	รัชนี ศรีพิพัฒน์กุล (นางสาว)	ธนาคารสแตนดาร์ดชาร์เตอร์ด จำกัด (มหาชน) 90 ถนนสาทรเหนือ กรุงเทพฯ 10500
18	วิภา เรียบร้อยเจริญ (นาง)	254 หมู่บ้านปัญญา ซอย 34 ถนนพัฒนาการ สวนหลวง กรุงเทพฯ 10250
19	วรรณวิมล ลากากรณ์ (นาง)	179 ซอยมีสุวรรณ 3 ถนนสุขุมวิท 71 แขวง พระโขนง เขตวัฒนา กรุงเทพฯ 10110
20	Maneeya NASAMRAN (Mrs.)	ธนาคารสแตนดาร์ดชาร์เตอร์ด จำกัด (มหาชน) 90 ถนนสาทรเหนือ กรุงเทพฯ 10500
21	เสาวณีเย่ สืบเวชกุล (นาง)	653/13 ถนนจรัญสนิทวงศ์ 41 แขวงอรุณอมรินทร์ เขตบางกอกน้อย กรุงเทพฯ 10700
22	ประวิทย์ สืบเวชกุล (นาย)	653/13 ถนนจรัญสนิทวงศ์ 41 แขวงอรุณอมรินทร์ เขตบางกอกน้อย กรุงเทพฯ 10700
23	Olivier FERNANDEZ (Monsieur)	Ruamrudee International School, 42 Moo 4 Ramkamhaeng 184 Sukhapibal 3 Rd. BANGKOK 10510
24	ยุพา นันทไชย (นาง)	85/311 ซอยเสานานิคม 1 ถนนพหลโยธิน แขวง จระเข้บัว เขตลาดพร้าว กรุงเทพฯ 10230
25	จุฬารณีย์ รุ่งพิสุทธิพงษ์ (แพทย์หญิง)	153/20 ถนนรุ่งประชา ต.บางบำหรุ อ.บางพลัด กรุงเทพฯ 10700
26	อนุวัตร รุ่งพิสุทธิพงษ์ (นายแพทย์)	153/20 ถนนรุ่งประชา ต.บางบำหรุ อ.บางพลัด กรุงเทพฯ 10700
27	สมภพ เดชสุพงษ์ (นาย)	73/12 ซอยนานาใต้ ถนนสุขุมวิท แขวง/เขต คลองเตย กรุงเทพฯ 10110
28	กนกพร เดชสุพงษ์ (นาง)	73/12 ซอยนานาใต้ ถนนสุขุมวิท แขวง/เขต คลองเตย กรุงเทพฯ 10110

จดหมายเหตุสมาชิก

วารสารสมาคมนครภาษาฝรั่งเศสแห่งประเทศไทยฉบับนี้เป็นฉบับที่ 97-98 เล่มที่ 1-2 มกราคม-มิถุนายน 2545 ปีที่ 25

ถูกแล้วค่ะ ปีที่ 25 อายุของสมาคมของเราครบเบญจเพสแล้ว

นับเป็นสิริมงคลอย่างยิ่ง กรรมการบริหารสมาคมชุดปัจจุบันกำลังเตรียมการฉลองอายุครบ 25 ปี ของสมาคม รายละเอียดต่าง ๆ ท่านสมาชิกคงจะได้รับทราบในเร็ว ๆ นี้ จากข่าวสารและจดหมายจากสมาคม อดใจไว้ก่อนนะคะ

ด้วยความจงรักภักดีหาที่สุดมิได้ ศาสตราจารย์ ดร.ปราณี ศิริจันทพันธ์ สมาชิกตลอดชีพของสมาคมได้ถอดใจเขียนบทประพันธ์เทิดพระเกียรติถวายของคณาภิกตติมศักดิ์ เนื่องในวโรกาสคล้ายวันพระราชสมภพ

เนื้อหาความรู้ในเล่มนี้เน้นการศึกษาอย่างชัดเจน ทั้งด้านการจัดแหล่งการเรียนรู้ การบริหารจัดการด้านศิลปะและวัฒนธรรม การสอนอ่านเพื่อความเข้าใจ... และสถาบันการศึกษา หวังว่าท่านผู้อ่านคงได้รับประโยชน์ตามสมควร และตระหนักใน

“ความหมายของการศึกษาไว้ว่าเป็นกระบวนการเรียนรู้เพื่อความเจริญงอกงามของบุคคล และสังคมโดยการถ่ายทอดความรู้ การฝึกอบรม การสืบสานทางวัฒนธรรม การสร้างสรรค์จรรโลงความก้าวหน้าทางวิชาการ การสร้างองค์ความรู้อันเกิดจากสภาพแวดล้อมสังคมการเรียนรู้และปัจจัยเกื้อหนุนให้บุคคลได้เรียนรู้ตลอดชีวิต กระบวนการเรียนรู้นี้เป็นกระบวนการเรียนรู้ที่เป็นบูรณาการระหว่างศิลปะ วัฒนธรรม...” (ดร.รุ่งแก้วแดง เลขาธิการคณะกรรมการ การศึกษาแห่งชาติ)

สวัสดิ์ค่ะ

★ ลิขิตา พินิจภูวดล ★

อภิธานศัพท์

จาก

วัฒนาพานิช  สารานุกรม

สำนักพิมพ์วิชาการที่ประสบความสำเร็จสูงสุดของประเทศ
216-220 ถนนบำรุงเมือง สารานุกรม เขตพระนคร กทม. 10200

ผู้ผลิตหนังสือมาตรฐาน

หนังสือเรียน คู่มือครู
และอุปกรณ์การเรียนการสอนทุกระดับชั้น
ซึ่งได้รับความนิยมเชื่อถือ
จากครูอาจารย์และนักเรียนทั่วประเทศ

คุณสุรีย์มาศ - คุณเริงชัย จงพิพัฒน์สุข
กรรมการผู้จัดการ

โทร. 0 2222 9394 • 0 2222 5371-2 (10 คู่สาย)
FAX 0 2225 6556 • 0 2225 6557 (เปิดตลอด 24 ชั่วโมง)

เล่มล่าสุด! ของ ดร.รุ่ง แก้วแดง

ประกันคุณภาพการศึกษา

ทุกคนทำได้ ไม่ยาก

โดย ดร.รุ่ง แก้วแดง

เพื่อสร้างสรรค์ คุณภาพการศึกษาไทย

- ความรู้ ความเข้าใจ เจตคติที่ถูกต้องเกี่ยวกับการประกันคุณภาพการศึกษา
- แนวทางการประกันคุณภาพภายในสถานศึกษา
- แนวทางการประกันคุณภาพภายนอก
- สำนักงานรับรองมาตรฐานและประเมินคุณภาพการศึกษา
- ยุทธศาสตร์การสร้างวัฒนธรรมคุณภาพ

ครู อาจารย์ ผู้บริหาร นักการศึกษา
มืออาชีพ **ต้องอ่าน... 150.-**



แนวคิด แนวปฏิบัติ การประกันคุณภาพการศึกษา ที่ถูกต้อง

หนังสือชุดปฏิรูปการศึกษา

จากประสบการณ์นำมาประยุกต์ใช้พัฒนาสู่การปฏิบัติ

- 1 มุ่งสู่คุณภาพการศึกษา • สมศักดิ์ สิ้นธุระเวชอยู่ 350 /.-
 - การพัฒนาหลักสูตรการศึกษาขั้นพื้นฐาน
 - การพัฒนาสมรรถภาพสมอง
 - ยุทธศาสตร์การจัดการเรียนรู้
 - การประกันคุณภาพการศึกษา
- 2 กิจกรรมพัฒนาผู้เรียน • สมศักดิ์ สิ้นธุระเวชอยู่ 500 /.-
 - 31 กลยุทธ์ของผู้เรียนและจัดการเรียนรู้ของผู้สอน
 - 96 กิจกรรมพัฒนาผู้เรียนตามกรอบ Multiple Intelligence ใช้ได้ทุกสถานการณ์
- 3 การพัฒนาความสามารถด้านเหตุผล • สมศักดิ์ สิ้นธุระเวชอยู่ 125 /.-
 - พัฒนาความสามารถด้านอารมณ์ (Emotional Ability)
 - หรือความฉลาดทางอารมณ์ (Emotional Quotient)

พัฒนาควบคู่ทั้งด้าน E.Q. และ I.Q
- 4 การพัฒนาความคิดสร้างสรรค์ • สมศักดิ์ สิ้นธุระเวชอยู่ 245 /.-
 - มุ่งพัฒนาให้มีความคิดใหม่ แนวคิดใหม่ นุ่มนงใหม่
 - สามารถแก้ปัญหาอย่างสร้างสรรค์
 - มีความคิดสร้างสรรค์ตามมาตรฐานหลักสูตรการศึกษาขั้นพื้นฐาน
- 5 แผนการสอน ที่เน้นผู้เรียนเป็นศูนย์กลาง • ดร.วัฒนาพร ระงับทุกข์ 360 /.-
 - แนวทางการเขียน • องค์ประกอบ • ขั้นตอนวิธีการ • แบบฝึกปฏิบัติ

วัฒนาพานิช สาราบุษยภรณ์

สถาปนา 2482

216-220 ถนนบำรุงเมือง หน้าสถานีตำรวจสำราญราษฎร์ กรุงเทพฯ 10200
โทร. 0-2222-9394 (10 คู่สาย) โทรสาร 0-2225-6556 • 0-2225-6557



เก่ง ดี มีสุข